



## MP3/WMA/AAC CD Receiver

# CDA-9883

**MP3**



**AAC**



- **OWNER'S MANUAL**  
Please read before using this equipment.
- **MODE D'EMPLOI**  
Veuillez lire avant d'utiliser cet appareil.
- **MANUAL DE OPERACIÓN**  
Léalo antes de utilizar este equipo.

**ALPINE ELECTRONICS MARKETING, INC.**  
1-1-8 Nishi Gotanda,  
Shinagawa-ku,  
Tokyo 141-0031, Japan  
Phone 03-5496-8231

**ALPINE ELECTRONICS OF AMERICA, INC.**  
19145 Gramercy Place, Torrance,  
California 90501, U.S.A.  
Phone 1-800-ALPINE-1 (1-800-257-4631)

**ALPINE ELECTRONICS OF CANADA, INC.**  
777 Superstest Road, Toronto,  
Ontario M3J 2M9, Canada  
Phone 1-800-ALPINE-1 (1-800-257-4631)

**ALPINE ELECTRONICS OF AUSTRALIA PTY. LTD.**  
161-165 Princes Highway, Hallam  
Victoria 3803, Australia  
Phone 03-8787-1200

**ALPINE ELECTRONICS GmbH**  
Frankfurter Ring 117, 80807 München, Germany  
Phone 089-32 42 640

**ALPINE ELECTRONICS OF U.K. LTD.**  
Alpine House  
Fletchamstead Highway, Coventry CV4 9TW, U.K.  
Phone 0870-33 33 763

**ALPINE ELECTRONICS FRANCE S.A.R.L.**  
(RCS PONTOISE B 338 101 280)  
98, Rue de la Belle Etoile, Z.I. Paris Nord II,  
B.P. 50016, 95945 Roissy Charles de Gaulle  
Cedex, France  
Phone 01-48638989

**ALPINE ITALIA S.p.A.**  
Viale C. Colombo 8, 20090 Trezzano  
Sul Naviglio (MI), Italy  
Phone 02-484781

**ALPINE ELECTRONICS DE ESPAÑA, S.A.**  
Portal de Gamarra 36, Pabellón, 32  
01013 Vitoria (Alava)-APDO 133, Spain  
Phone 945-283588

**ALPINE ELECTRONICS (BENELUX) GmbH**  
Leuvensesteenweg 510-B6,  
1930 Zaventem, Belgium  
Phone 02-725-13 15

EN

FR

ES



# Contents

## Operating Instructions

### WARNING

<b>WARNING</b> .....	<b>3</b>
<b>CAUTION</b> .....	<b>3</b>
<b>PRECAUTIONS</b> .....	<b>3</b>

### Getting Started

Accessory List .....	6
Turning Power On and Off .....	6
Detaching and Attaching the Front Panel .....	6
Initial System Start-Up .....	7
Adjusting Volume .....	7
Lowering Volume Quickly .....	7
Setting Time .....	7

### Radio

Listening to Radio .....	8
Presetting Stations Manually .....	8
Presetting Stations Automatically .....	8
Tuning to Preset Stations .....	8
Frequency Search Function .....	9
Receiving a Multicast Station (HD Radio mode only) .....	9

### CD/MP3/WMA/AAC

Playback .....	10
Repeat Play .....	10
M.I.X. (Random Play) .....	11
Searching from CD Text .....	11
File/Folder Name Search (concerning MP3/WMA/AAC) .....	11
Quick Search .....	12
About MP3/WMA/AAC .....	12

### Sound Setting

Adjusting Bass/Treble/Balance (Between Left and Right)/Fader (Between Front and Rear)/ Defeat .....	14
Setting the Bass Control .....	14
Setting the Bass Center Frequency .....	14
Setting the Bass Bandwidth .....	14
Setting the Bass Level .....	14
Setting the Treble Control .....	15
Setting the Treble Center Frequency .....	15
Setting the Treble Level .....	15
Adjusting the High Pass Filter .....	15
Turning Loudness On/Off .....	15

### Other Functions

Displaying the Text .....	16
Displaying Time .....	17

### SETUP

#### BLUETOOTH IN

Setting the Bluetooth Connection .....	18
--	----

#### Sound Customizing

Subwoofer On and Off .....	18
Setting the Subwoofer System .....	18

#### Visual Customizing

Dimmer Control .....	18
Scroll Type Setting .....	18
Scroll Setting (TEXT SCROLL) .....	18
Setting the Language Font .....	18
Adjusting Display Contrast .....	18
Demonstration .....	18

#### MP3/WMA/AAC

Playing MP3/WMA/AAC Data (PLAY MODE) .....	18
---	----

#### External Device

Connecting to an External Amplifier .....	19
---	----

#### General Setting

Turning Mute Mode On/Off (INT Mute) .....	19
Setting the AUX Mode (V-Link) .....	19
Changer Name Setting .....	19
Setting the External Digital Input .....	19

## HD Radio (Only when HD Radio is connected)

HD Radio Station Call Setting (STATION CALL) .....	19
Digital Seek ON/OFF Setting .....	19

## SAT Radio Receiver (Optional)

Receiving Channels with the SAT Radio Receiver (Optional) .....	20
Checking the SAT Radio ID Number .....	20
Storing Channel Presets .....	21
Receiving Stored Channels .....	21
Storing the desired Sports Team (SIRIUS only) .....	21
Storing while receiving a game broadcast ...	21
Game Alert Setup .....	21
Storing the desired Song/Artist (SIRIUS only) .....	21
Recalling the stored information (SIRIUS only) .....	22
If more than 2 channels are found (Blinking ALERT indicator) .....	22
Canceling the stored Alert Memory (SIRIUS only) .....	22
Search Function .....	22
Category Search mode .....	22
Channel/Artist/Song Search mode .....	22
Quick Search Function .....	22
Receiving Weather or Traffic Information from SAT Radio .....	23
Instant Replay Function (SIRIUS only) .....	23
Changing the Display .....	23
Setting the Auxiliary Data Field Display .....	23

## iPod® (Optional)

Playback .....	24
Searching for a desired Song .....	24
Quick Search .....	25
Direct Search Function .....	25
Select Playlist/Artist/Album/Podcast/Genre/ Composer .....	25
Random Play Shuffle (M.I.X.) .....	26
Repeat Play .....	26
Displaying the Text .....	26

## Changer (Optional)

Controlling CD Changer (Optional) .....	27
Playing MP3 Files with the CD Changer (Optional) .....	27
Multi-Changer Selection (Optional) .....	27

## Information

In Case of Difficulty .....	28
Specifications .....	30

---

## Installation and Connections

<b>Warning</b> .....	<b>31</b>
<b>Caution</b> .....	<b>31</b>
<b>Precautions</b> .....	<b>31</b>
Installation .....	32
Connections .....	34

## LIMITED WARRANTY

---

---

# Operating Instructions

## WARNING

 **WARNING**

This symbol means important instructions. Failure to heed them can result in serious injury or death.

---

### DO NOT OPERATE ANY FUNCTION THAT TAKES YOUR ATTENTION AWAY FROM SAFELY DRIVING YOUR VEHICLE.

Any function that requires your prolonged attention should only be performed after coming to a complete stop. Always stop the vehicle in a safe location before performing these functions. Failure to do so may result in an accident.

---

### KEEP THE VOLUME AT A LEVEL WHERE YOU CAN STILL HEAR OUTSIDE NOISES WHILE DRIVING.

Excessive volume levels that obscure sounds such as emergency vehicle sirens or road warning signals (train crossings, etc.) can be dangerous and may result in an accident. LISTENING AT LOUD VOLUME LEVELS IN A CAR MAY ALSO CAUSE HEARING DAMAGE.

---

### MINIMIZE DISPLAY VIEWING WHILE DRIVING.

Viewing the display may distract the driver from looking ahead of the vehicle and cause an accident.

---

### DO NOT DISASSEMBLE OR ALTER.

Doing so may result in an accident, fire or electric shock.

---

### USE ONLY IN CARS WITH A 12 VOLT NEGATIVE GROUND.

(Check with your dealer if you are not sure.) Failure to do so may result in fire, etc.

---

### KEEP SMALL OBJECTS SUCH AS BATTERIES OUT OF THE REACH OF CHILDREN.

Swallowing them may result in serious injury. If swallowed, consult a physician immediately.

---

### USE THE CORRECT AMPERE RATING WHEN REPLACING FUSES.

Failure to do so may result in fire or electric shock.

---

### DO NOT BLOCK VENTS OR RADIATOR PANELS.

Doing so may cause heat to build up inside and may result in fire.

---

### USE THIS PRODUCT FOR MOBILE 12V APPLICATIONS.

Use for other than its designed application may result in fire, electric shock or other injury.

---

### DO NOT PLACE HANDS, FINGERS OR FOREIGN OBJECTS IN INSERTION SLOTS OR GAPS.

Doing so may result in personal injury or damage to the product.

 **CAUTION**

This symbol means important instructions. Failure to heed them can result in injury or material property damage.

---

### HALT USE IMMEDIATELY IF A PROBLEM APPEARS.

Failure to do so may cause personal injury or damage to the product. Return it to your authorized Alpine dealer or the nearest Alpine Service Center for repairing.

 **PRECAUTIONS**

---

#### Product Cleaning

Use a soft dry cloth for periodic cleaning of the product. For more severe stains, please dampen the cloth with water only. Anything else has the chance of dissolving the paint or damaging the plastic.

---

#### Temperature

Be sure the temperature inside the vehicle is between +60°C (+140°F) and -10°C (+14°F) before turning your unit on.

---

#### Moisture Condensation

You may notice the CD playback sound wavering due to condensation. If this happens, remove the disc from the player and wait about an hour for the moisture to evaporate.

---

#### Damaged Disc

Do not attempt to play cracked, warped, or damaged discs. Playing a bad disc could severely damage the playback mechanism.

---

#### Maintenance

If you have problems, do not attempt to repair the unit yourself. Return it to your Alpine dealer or the nearest Alpine Service Station for servicing.

---

## Never Attempt the Following

Do not grip or pull out the disc while it is being pulled back into the player by the automatic reloading mechanism.

Do not attempt to insert a disc into the unit when the unit power is off.

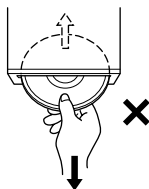

---

## Inserting Discs

Your player accepts only one disc at a time for playback. Do not attempt to load more than one disc.

Make sure the label side is facing up when you insert the disc. "ERROR" will be displayed on your player if you insert a disc incorrectly. If "ERROR" continues to be displayed even though the disc has been inserted correctly, push the RESET switch with a pointed object such as a ballpoint pen.

Playing a disc while driving on a very bumpy road may result in skips, but this will not scratch the disc or damage the player.

---

## New Discs

To prevent the CD from jamming, "ERROR" is displayed if discs with irregular surfaces are inserted or if discs are inserted incorrectly. When a new disc is ejected immediately after initial loading, use your finger to feel around the inside of the center hole and outside edge of the disc. If you feel any small bumps or irregularities, this could inhibit proper loading of the disc. To remove the bumps, rub the inside edge of the hole and outside edge of the disc with a ballpoint pen or other such instrument, then insert the disc again.

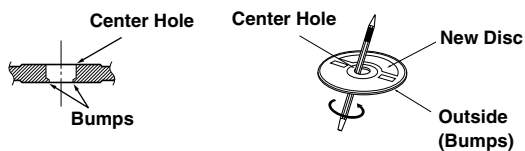

---

## Irregular Shaped Discs

Be sure to use round shape discs only for this unit and never use any special shape discs.

Use of special shape discs may cause damage to the mechanism.



---

## Installation Location

Make sure this unit will not be installed in a location subjected to:

- Direct sun and heat
- High humidity and water
- Excessive dust
- Excessive vibrations

---

## Correct Handling

Do not drop the disc while handling. Hold the disc so you will not leave fingerprints on the surface. Do not affix tape, paper, or gummed labels to the disc. Do not write on the disc.

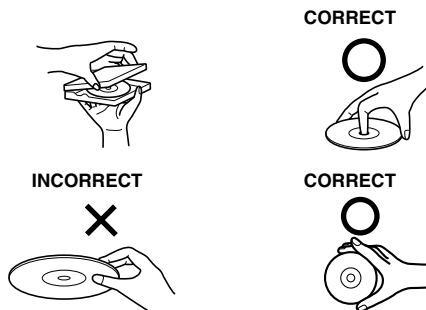

---

## Disc Cleaning

Fingerprints, dust, or soil on the surface of the disc could cause the CD player to skip. For routine cleaning, wipe the playing surface with a clean, soft cloth from the center of the disc to the outer edge. If the surface is heavily soiled, dampen a clean, soft cloth in a solution of mild neutral detergent before cleaning the disc.



---

## Disc Accessories

There are various accessories available on the market for protecting the disc surface and improving sound quality. However, most of them will influence the thickness and/or diameter of the disc. Using such accessories can cause the disc to be out of standard specifications and may create operational problems. We recommend not using these accessories on discs played in Alpine CD players.

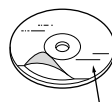

Transparent Sheet

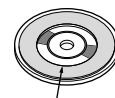

Disc Stabilizer

---

### On handling Compact Discs (CD/CD-R/CD-RW)

- Do not touch the surface.
- Do not expose the disc to direct sunlight.
- Do not affix stickers or labels.
- Clean the disc when it is dusty.
- Make sure that there are no bumps around the disc.
- Do not use commercially available disc accessories.

**Do not leave the disc in the car or the unit for a long time.**

**Never expose the disc to direct sunlight.** Heat and humidity may damage the CD and you may not be able to play it again.

### To customers using CD-R/CD-RW

- If a CD-R/CD-RW cannot be played back, make sure the last recording session was closed (finalized).
- Finalize the CD-R/CD-RW if necessary, and attempt playback again.

---

### About media that can be played

Use only compact discs with the label side showing the CD logo marks below.



If you use unspecified compact discs, correct performance cannot be guaranteed.

You can play CD-Rs (CD-Recordables)/CD-RWs (CD-ReWritables) which have been recorded only on audio devices. You can also play CD-Rs/CD-RWs containing MP3/WMA/AAC formatted audio files.

- Some of the following CDs may not play on this unit:  
Flawed CDs, CDs with fingerprints, CDs exposed to extreme temperatures or sunlight (e.g., left in the car or this unit), CDs recorded under unstable conditions, CDs on which a recording failed or a re-recording was attempted, copy-protected CDs which do not conform to the audio CD industry standard.
- Use discs with MP3/WMA/AAC files written in a format compatible with this unit. For details, see pages 12-13.
- ROM data other than audio files contained in a disc will not produce sound when played back.

- 
- *Windows Media and the Windows logo are trademarks, or registered trademarks of Microsoft Corporation in the United States and/or other countries.*
  - *Apple, the Apple logo, iPod and iTunes are trademarks of Apple Computer, Inc., registered in the U.S. and other countries.*
  - *“MPEG Layer-3 audio coding technology licensed from Fraunhofer IIS and Thomson.”*
  - *“Supply of this product only conveys a license for private, non-commercial use and does not convey a license nor imply any right to use this product in any commercial (i.e. revenue-generation) real time broadcasting (terrestrial, satellite, cable and/or any other media), broadcasting/streaming via internet, intranets and/or other networks or in other electronic content distribution systems, such as pay-audio or audio-on-demand applications. An independent license for such use is required. For details, please visit <http://www.mp3licensing.com>”*

# Getting Started

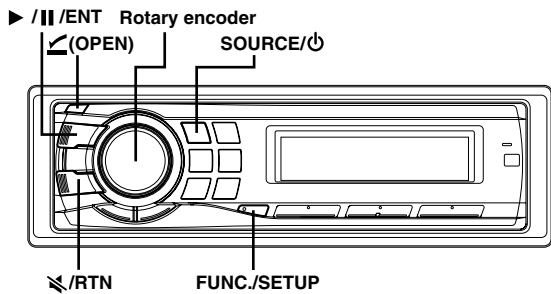

## Accessory List

- Head unit .....1
- Power cable.....1
- Mounting sleeve.....1
- Carrying case .....1
- Bracket key.....2
- Screw (M5 x 8).....4
- Owner's Manual ..... 1 set

## Turning Power On and Off

Press **SOURCE/⏻** to turn on the unit.

- The unit can be turned on by pressing any other button except ◀ (OPEN) and TITLE.

Press and hold **SOURCE/⏻** for at least 2 seconds to turn off the unit.

- The first time power is turned on, the volume will start from level 12.

## Detaching and Attaching the Front Panel

### Detaching

- 1 Turn off the unit power.
- 2 Press ◀ (OPEN) to open the front panel.

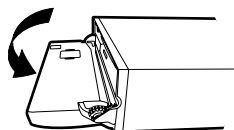

To close the front panel, press the left side until it locks as shown in the figure below.

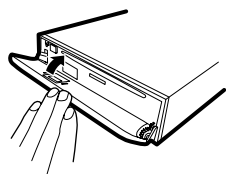

- 3 Grasp the front panel firmly, slide to the left ①, and then pull ② to remove.

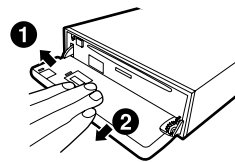

- The front panel may become hot in normal usage (especially the connector terminals on the back of the front panel). This is not a malfunction.
- To protect the front panel, place it in the supplied carrying case.
- When detaching the front panel, do not apply excessive force as it may result in malfunction.
- Do not leave the front panel open, or drive the car with the panel open as it may result in an accident or malfunction.

### Attaching

- 1 Insert the right side of the front panel into the main unit. Align the groove on the front panel with the projections on the main unit.
- 2 Push the left side of the front panel until it locks firmly into the main unit.

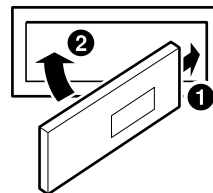

- Before attaching the front panel, make sure that there is no dirt or dust on the connector terminals and no foreign object between the front panel and the main unit.
- Attach the front panel carefully, holding the sides of the front panel to avoid pushing buttons by mistake.



## Initial System Start-Up

Be sure to press the RESET switch when using the unit for the first time, after changing the car battery, etc.

- 1 Turn off the unit power.
- 2 Press **OPEN** to open the front panel, and then remove it.
- 3 Press **RESET** with a ballpoint pen or similar pointed object.

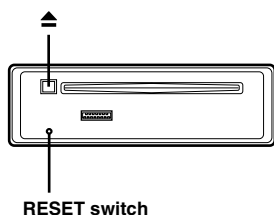

## Adjusting Volume

Turn the **Rotary encoder** until the desired sound is obtained.

## Lowering Volume Quickly

Activating the Audio Mute function will instantly lower the volume level by 20 dB.

Press **RTN** to activate the MUTE mode.

The audio level will decrease by about 20 dB.

Pressing **RTN** again will bring the audio back to its previous level.

## Setting Time

- 1 Press and hold **FUNC./SETUP** for at least 2 seconds to activate the **SETUP** selection mode.
- 2 Turn the **Rotary encoder** to select **CLOCK ADJUST**, and then press **ENT**.
- 3 Turn the **Rotary encoder** to set hour.
- 4 Press **ENT**.
- 5 Repeat steps 3 and 4 above to set hour and minute.

- 6 Press and hold **FUNC./SETUP** for at least 2 seconds to return to normal mode.

- Pressing **RTN** returns to the previous **SETUP** mode.
- If no operation is performed for 60 seconds, **SETUP** is canceled.
- To synchronize the clock to another clock/watch or radio time announcement, press and hold **ENT** for at least 2 seconds after setting the "hour." Minutes will reset to 00. If the display shows over "30" minutes when you do this, the time will advance one hour.

### Controllable with Remote Control

This unit can be controlled with an optional Alpine remote control. For details, consult your Alpine dealer. Point the optional remote control transmitter at the remote control sensor.

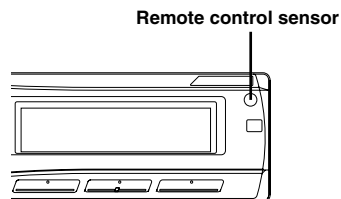

### Connectable to Remote Control Interface Box

This unit may be controlled from the vehicle's audio controls. An optional Alpine Remote Control Interface Box must be used. For details, contact your Alpine dealer.

# Radio

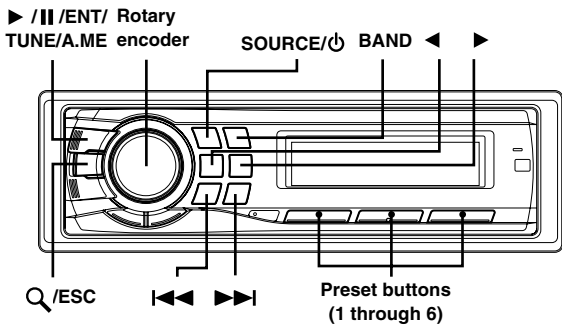

This unit cannot receive HD Radio™ signals (digital terrestrial radio). In order to activate the digital radio functions described below, an optional HD Radio Tuner module must be connected through the Ai-NET bus.

HD Radio™ Technology Manufactured Under License From iBiquity Digital Corporation. iBiquity Digital and the HD Radio and HD Symbols are trademarks of iBiquity Digital Corporation. U.S. and Foreign Patents.

## Listening to Radio

- 1 Press **SOURCE/⏻** to select **TUNER** mode.
- 2 Press **BAND** repeatedly until the desired radio band is displayed.

F1 → F2 → AM → F1

- 3 Press **TUNE/A.ME** to select the tuning mode.

DX SEEK (Distance mode) → SEEK (Local mode) → OFF (Manual mode) → DX SEEK (Distance mode)

- The initial mode is Distance mode.

### Distance mode:

Both strong and weak stations will be automatically tuned in (Automatic Seek Tuning).

### Local mode:

Only strong stations will be automatically tuned in (Automatic Seek Tuning).

### Manual mode:

The frequency is manually tuned in steps (Manual tuning).

- 4 Press **◀◀** or **▶▶** to tune in the desired station. Holding down **◀◀** or **▶▶** will change the frequency continuously.
- The “DIGITAL” indicator lights up when a digital radio station which contains both audio and text information, is received.
  - If Digital Seek is set to ON while receiving HD Radio, the HD Radio frequency can be performed to seek up/down only digital stations frequencies. Refer to “Digital Seek ON/OFF Setting” (page 19).

## Presetting Stations Manually

- 1 Select the radio band and tune in a desired radio station you wish to store in the preset memory.
  - 2 Press and hold, for at least 2 seconds, any one of the preset buttons (1 through 6) into which you wish to store the station.  
The selected station is stored.  
The display shows the band, preset number and station frequency memorized.
- A total of 18 stations can be stored in the preset memory (6 stations for each band; F1, F2 and AM).
  - If you store a station in a preset memory which already has a station, the current station will be cleared and replaced with the new station.

## Presetting Stations Automatically

- 1 Press **BAND** repeatedly until the desired radio band is displayed.
  - 2 Press and hold **TUNE/A.ME** for at least 2 seconds.  
The frequency on the display continues to change while the automatic memory is in progress. The tuner will automatically seek and store 6 strong stations in the selected band. They will be stored into preset buttons 1 to 6 in order of signal strength.  
When the automatic memory has been completed, the tuner goes to the station stored in preset location No. 1.
- If no stations are stored, the tuner will return to the original station you were listening to before the auto memory procedure began.

## Tuning to Preset Stations

- 1 Press **BAND** repeatedly until the desired band is displayed.
- 2 Press any one of the station preset buttons (1 through 6) that has your desired radio station in memory.  
The display shows the band, preset number and frequency of the station selected.

## Frequency Search Function

You can search for a radio station by its frequency.

- 1 Press and hold **Q/ESC** for at least 2 seconds in Radio mode to activate Frequency search mode.
- 2 Turn the **Rotary encoder** to select the desired frequency.
- 3\* Press **▶/||/ENT** to receive the selected frequency.

\* Operation is not required during HD Radio reception.

- Press and hold **Q/ESC** for at least 2 seconds in the search mode to cancel. Or, the search mode will be canceled if no operation is performed for 10 seconds.

## Receiving a Multicast Station (HD Radio mode only)

Multicasting is the Ability to broadcast multiple program streams over a single FM frequency. This increases the amount and diversity of content choices. A maximum of eight multicast station channels can be selected on this unit.

**When multicast station is received, the program number and the SPS indicator lights up. Press ◀ or ▶ to select the desired program service.**

Receiving the Multicast Station Program Service.

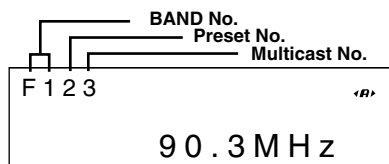

Program Service example:

Multicast Radio Station	Program No.	Program Service
90.3 MHz	No. 1	MPS: Main Program Service
90.3 MHz	No. 2	SPS: Sub-program Service
90.3 MHz	No. 3	SPS: Sub-program Service
90.3 MHz	No. 8	SPS: Sub-program Service

# CD/MP3/WMA/AAC

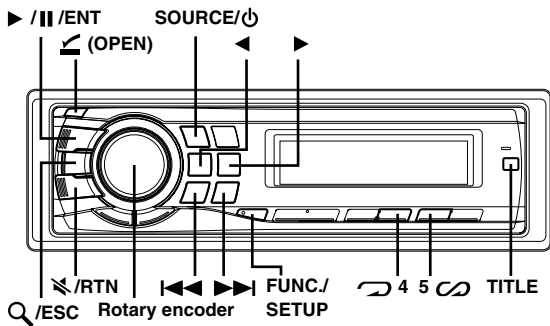

## Playback

- 1 Press **(OPEN)**.  
The front panel will open.
- 2 Insert a disc with the label side facing up.  
The disc will be pulled into the unit automatically.

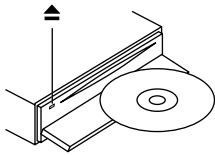

Close the front panel manually and "DISC IN" indicator lights up.  
When a disc is already inserted, press SOURCE/⏻ to switch to the DISC mode.

TUNER → XM/SIRIUS\*<sup>1</sup> → DISC → iPod\*<sup>2</sup> → CHANGER\*<sup>3</sup> → TUNER

- \*<sup>1</sup> Only when XM Radio or Sirius Radio is connected.
- \*<sup>2</sup> Only when the iPod is connected.
- \*<sup>3</sup> Only when the CD changer is connected.

- 3 While playing back MP3/WMA/AAC, press **<** or **>** to select the desired folder.  
Pressing and holding **<** or **>** will change folders continuously.
- 4 Press **<<** or **>>** to select the desired track (file).  
**Returning to the beginning of the current track (file):**  
Press **<<<**.  
**Fast backward:**  
Press and hold **<<<**.  
**Advancing to the beginning of the next track (file):**  
Press **>>>**.  
**Fast forward:**  
Press and hold **>>>**.

- 5 To pause playback, press **>/||/ENT**.  
Pressing **>/||/ENT** again will resume playback.
- 6 After pressing **<** (OPEN) to open the front panel, press **>** to eject the disc.
  - Do not remove a CD during its eject cycle. Do not load more than one disc at a time. A malfunction may result from doing either.
  - If the CD does not eject, press and hold **>** for at least 2 seconds.
  - The "DISC IN" indicator lights up when a disc is inserted.
  - The CD-player can play discs containing audio data, MP3 data, WMA data and AAC data.
  - "MP3" is display during MP3 playback.
  - "WMA" is displayed during WMA playback.
  - "AAC" is displayed during AAC playback.
  - WMA format files that are protected by DRM (Digital Rights Management), AAC format files that have been purchased from iTunes Music Store and files that are copy-protected (copyright protection) cannot be played back on this unit.
  - The track display for MP3/WMA/AAC data playback is the file numbers recorded on the disc.
  - The playback time may not be correctly displayed when a VBR (Variable Bit Rate) recorded file is played back.

### MP3/WMA/AAC Play Display

The folder number and file number will be displayed as described below.

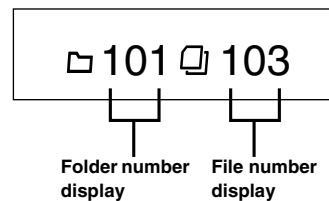

- Press **TITLE** to switch the display. See "Displaying the Text" (page 16) for information about display switching.

## Repeat Play

Press **4** to play back repeatedly the track being played.  
The track (file) will be played repeatedly.

Press **4** again and select off to deactivate repeat play.

CD mode :

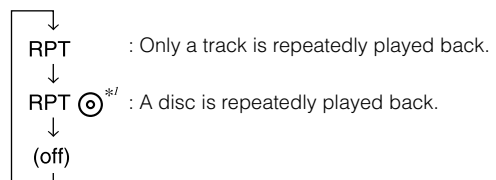

\*<sup>1</sup> When a CD changer is connected.

- If RPT is set to ON during M.I.X. (M.I.X. ONE) play in CD changer mode, M.I.X. will apply to the current disc only.

MP3/WMA/AAC mode :

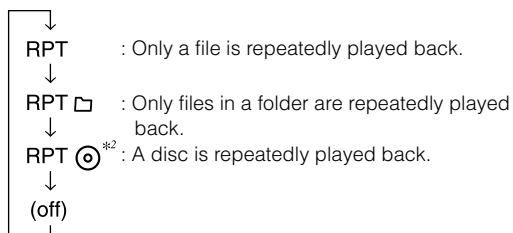

\*2 When an MP3 compatible CD changer is connected.

- If a CD changer or an MP3 compatible CD changer is connected: After pressing **FUNC./SETUP** to select the function mode (RPT/M.I.X.), perform the operation within 10 seconds.

## M.I.X. (Random Play)

Press **5** in the play or pause mode.

The tracks (files) on the disc will be played back in random sequence.

To cancel M.I.X. play, press **5** again.

Internal CD mode :

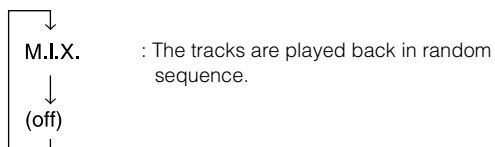

CD Changer mode :

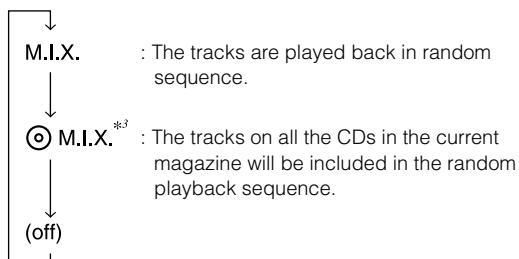

\*3 When a CD changer equipped with the ALL M.I.X. function is connected.

- If M.I.X. is set to ON during RPT (REPEAT ALL) play in CD changer mode, M.I.X. will apply to the current disc only.

MP3/WMA/AAC mode :

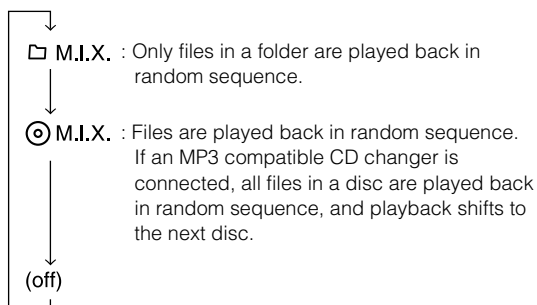

- If a CD changer or an MP3 compatible CD changer is connected: After pressing **FUNC./SETUP** to select the function mode (RPT/M.I.X.), perform the operation within 10 seconds.

## Searching from CD Text

Tracks can be searched and played using the CD text on the disc. If a disc is not compatible with text, or a disc is in the changer, searches can be made by track number.

### 1 Press **Q/ESC** during play.

This will set the search mode.

### 2 Turn the **Rotary encoder** to select the desired track, and then press **▶/||/ENT**.

This will play the selected track.

- Press and hold **Q/ESC** for at least 2 seconds in the search mode to cancel. Or, the search mode is canceled if no operation is performed for 10 seconds.
- CD text search cannot be made during M.I.X. play.

## File/Folder Name Search (concerning MP3/WMA/AAC)

Folder and file names may be searched and displayed during playback.

### 1 Press **Q/ESC** to activate the search mode during MP3/WMA/AAC playback.

### 2 Turn the **Rotary encoder** to select Folder Name Search mode or File Name Search mode, and then press **▶/||/ENT**.

#### Folder Name Search mode

### 3 Turn the **Rotary encoder** to select the desired folder.

### 4 Press and hold **▶/||/ENT** for at least 2 seconds to play back the first file in the selected folder.

- Press and hold **Q/ESC** for at least 2 seconds in the search mode to cancel. Or, the search mode is canceled if no operation is performed for 10 seconds.
- To search for files in the Folder Name Search mode, press **▶/||/ENT**. Files in the folder may be searched.
- Press **⏪/RTN** to exit Folder Name Search mode in step 3 in order to select File Name Search mode.
- The root folder is displayed as "-----".
- Folder Name search cannot be made during M.I.X. play.

## File Name Search mode

- 3 Press ◀ or ▶ to select another Folder.
  - 4 Select the desired file by turning the Rotary encoder.
  - 5 Press ▶ /II/ENT to play back the selected file.
- Press and hold Q/ESC for at least 2 seconds in the search mode to cancel. Or, the search mode is canceled if no operation is performed for 10 seconds.
  - Press ↵/RTN in the search mode to return to the previous mode.
  - File Name search cannot be made during M.I.X. play.

---

## Quick Search

---

You can search for tracks (files).

- 1 Press and hold Q/ESC for at least 2 seconds in the CD/Changer/MP3/WMA/AAC mode to activate Quick Search mode.
  - 2 Turn the Rotary encoder to select a desired track (file).  
The selected track is played back immediately.
- Press and hold Q/ESC for at least 2 seconds in the search mode to cancel. Or, the search mode is canceled if no operation is performed for 10 seconds.

---

## About MP3/WMA/AAC

---

### CAUTION

*Except for private use, duplicating audio data (including MP3/WMA/AAC data) or distributing, transferring, or copying it, whether for free or for a fee, without permission of the copyright holder is strictly prohibited by the Copyright Act and by international treaty.*

### What is MP3?

MP3, whose official name is "MPEG-1 Audio Layer 3," is a compression standard prescribed by the ISO, the International Standardization Organization and MPEG which is a joint activity institution of the IEC.

MP3 files contain compressed audio data. MP3 encoding is capable of compressing audio data at extremely high ratios, reducing the size of music files to as much as one-tenth their original size. This is achieved while still maintaining near CD quality. The MP3 format realizes such high compression ratios by eliminating the sounds that are either inaudible to the human ear or masked by other sounds.

### What is AAC?

AAC is the abbreviation for "Advanced Audio Coding," and is a basic format of audio compression used by MPEG2 or MPEG4.

### What is WMA?

WMA, or "Windows Media™ Audio," is compressed audio data. WMA is similar to MP3 audio data and can achieve CD quality sound with small file sizes.

### Method for creating MP3/WMA/AAC files

Audio data is compressed using software with MP3/WMA/AAC codecs. For details on creating MP3/WMA/AAC files, refer to the user's manual for that software.

MP3/WMA/AAC files that are playable on this device have the file extensions:

MP3: "mp3"

WMA: "wma" (ver. 7.1, 8 and 9 are supported)

AAC: "m4a"

There are many different versions of the AAC format. Confirm that the software being used conforms to the acceptable formats listed above. It's possible that the format may be unplayable even though the extension is valid. Playback of AAC files encoded by iTunes version 7.0 or earlier is supported.

### Supported playback sampling rates and bit rates

#### MP3

Sampling rates: 48 kHz, 44.1 kHz, 32 kHz, 24 kHz, 22.05 kHz, 16 kHz, 12 kHz, 11.025 kHz, 8 kHz

Bit rates: 8 - 320 kbps

#### WMA

Sampling rates: 48 kHz, 44.1 kHz, 32 kHz

Bit rates: 48 - 192 kbps

#### AAC

Sampling rates: 48 kHz, 44.1 kHz, 32 kHz, 24 kHz, 22.05 kHz, 16 kHz, 12 kHz, 11.025 kHz, 8 kHz

Bit rates: 16 - 320 kbps

This device may not play back correctly depending on sampling rates.

### ID3 tags/WMA tags

This device supports ID3 tag v1 and v2, and WMA tag. If tag data is in an MP3/WMA/AAC file, this device can display the title (track title), artist name, and album name ID3 tag/WMA tag data. This device can only display single-byte alphanumeric characters (up to 30 for ID3 tags and up to 15 for WMA tags) and the underscore. For non-supported characters, "NO SUPPORT" is displayed. The tag information may not be correctly displayed, depending on the contents.

### Producing MP3/WMA/AAC discs

MP3/WMA/AAC files are prepared, then written to a CD-R or CD-RW using CD-R writing software. A disc can hold up to 510 files/folders (including Root Folders), and the maximum number of folders is 255. Playback may not be performed if a disc exceeds the limitations described above.

### Media supported

The media that this device can play back are CD-ROMs, CD-Rs, and CD-RWs.

### Corresponding File Systems

This device supports discs formatted with ISO9660 Level 1 or Level 2.

Under the ISO9660 standard, there are some restrictions to remember.

The maximum nested folder depth is 8 (including the root directory). The number of characters for a folder/file name is limited.

Valid characters for folder/file names are letters A-Z (all caps), numbers 0-9, and '\_' (underscore).

This device also can play back discs in Joliet, Romeo, etc., and other standards that conform to ISO9660. However, sometimes the file names, folder names, etc., are not displayed correctly.

### Formats supported

This device supports CD-ROM XA, Mixed Mode CD, Enhanced CD (CD-Extra) and Multi-Session.

This device cannot correctly play back discs recorded with Track At Once or packet writing.

### Order of files

Files are played back in the order that the writing software writes them to the disc. Therefore, the playback order may not be what is expected. Verify the writing order in the software's documentation. The playback order of the folders and files is as follows.

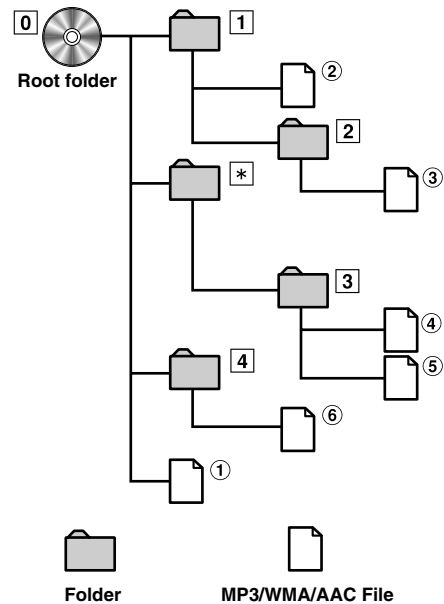

\* The folder No./ folder Name will not be displayed if no file is contained in the folder.

## Terminology

### Bit rate

This is the "sound" compression rate specified for encoding. The higher the bit rate, the higher the sound quality, but also the larger the files.

### Sampling rate

This value shows how many times per second the data is sampled (recorded). For example, music CDs use a sampling rate of 44.1 kHz, so the sound is sampled (recorded) 44,100 times per second. The higher the sampling rate, the higher the sound quality, but also the larger the volume of data.

### Encoding

Converting music CDs, WAVE (AIFF) files, and other sound files into the specified audio compression format.

### Tag

Song information such as track titles, artist names, album names, etc., written into MP3/WMA/AAC files.

### Root folder

The root folder (or root directory) is found at the top of the file system. The root folder contains all folders and files. It is created automatically for all burned discs.

# Sound Setting

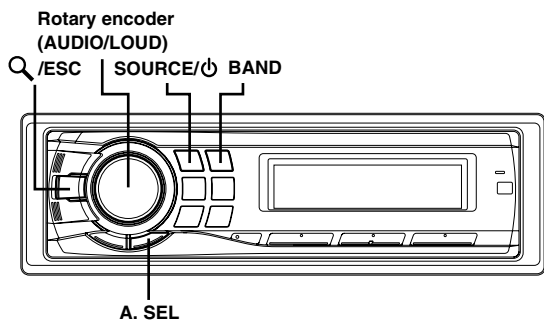

## Adjusting Bass/Treble/Balance (Between Left and Right)/Fader (Between Front and Rear)/Defeat

- 1 Press **Rotary encoder (AUDIO)** repeatedly to choose the desired mode.

Each press changes the mode as follows:

SUBWOOFER\*<sup>1</sup> → BASS → TREBLE → BALANCE → FADER  
→ DEFEAT → VOLUME → SUBWOOFER

Subwoofer: 0 ~ +15

Bass level: -7 ~ +7

Treble level: -7 ~ +7

Balance: L15 ~ R15

Fader: R15 ~ F15

Defeat: ON/OFF

Volume: 0 ~ 35

- If no operation is performed for 5 seconds after selecting the SUBWOOFER, BASS, TREBLE, BALANCE, FADER or DEFEAT mode, the unit automatically returns to normal mode.

\*<sup>1</sup> When the subwoofer mode is set to OFF, its level cannot be adjusted.

- 2 Turn the **Rotary encoder (AUDIO)** until the desired sound is obtained in each mode.

By setting Defeat ON, previously adjusted settings of BASS and TREBLE will return to the factory defaults.

- Depending on the connected devices, some functions and display indications do not work.

## Setting the Bass Control

You can change the Bass Frequency emphasis to create your own tonal preference.

- 1 Press **A.SEL** to select the **BASS (Bass Center Frequency)** control mode.

BASS → TREBLE → HPF → BASS

## Setting the Bass Center Frequency

- 2-1 Press **BAND** to select the desired bass center frequency.

80 Hz → 100 Hz → 200 Hz → 60 Hz → 80 Hz

Emphasizes the displayed bass frequency ranges.

## Setting the Bass Bandwidth

- 2-2 Press **SOURCE/⏻** to select the desired bass bandwidth.

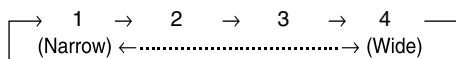

Changes the boosted bass bandwidth to wide or narrow. A wider setting will boost a wide range of frequencies above and below the center frequency. A narrower setting will boost only frequencies near the center frequency.

## Setting the Bass Level

- 2-3\* Turn the **Rotary encoder** to select the desired bass level (-7~+7).

You can emphasize or weaken the bass level.

- 3 Press and hold **Q /ESC** for at least 2 seconds to return to normal mode.

- If no operation is performed for 15 seconds, the unit will return to normal mode automatically.
- The bass level settings will be individually memorized for each source (FM, AM, CD, etc.) until the setting is changed. The bass frequency and bass bandwidth settings adjusted for one source are effective for all other sources (FM, AM, CD, etc.).
- Depending on the connected devices, some functions and display indications do not work. However, Bass Level is still adjustable if an audio processor with the Bass function is connected.
- The function is inoperable when DEFEAT is set to ON.

\* The adjustment can also be made by pressing **Rotary encoder (AUDIO)**. Refer to "Adjusting Bass/Treble/Balance (Between Left and Right)/Fader (Between Front and Rear)/Defeat" (page 14).



## Setting the Treble Control

You can change the Treble Frequency emphasis to create your own tonal preference.

### 1 Press **A.SEL** to select the **TREBLE** (Treble Center Frequency) control mode.

BASS → TREBLE → HPF → BASS

## Setting the Treble Center Frequency

### 2-1 Press **BAND** to select the desired treble center frequency.

10.0 kHz → 12.5 kHz → 15.0 kHz → 17.5 kHz → 10.0 kHz

Emphasizes the displayed treble frequency ranges.

## Setting the Treble Level

### 2-2\* Turn the **Rotary encoder** to select the desired treble level (-7~+7).

You can emphasize or weaken the treble level.

### 3 Press and hold **Q/ESC** for at least 2 seconds to return to normal mode.

- If no operation is performed for 15 seconds, the unit will return to normal mode automatically.
- The treble level settings will be individually memorized for each source (FM, AM, CD, etc.) until the setting is changed. The Treble frequency settings adjusted for one source are effective for all other sources (FM, AM, CD, etc.).
- Depending on the connected devices, some functions and display indications do not work. However, Treble Level is still adjustable if an audio processor with the Treble function is connected.
- The function is inoperable when DEFEAT is set to ON.

\* The adjustment can also be made by pressing **Rotary encoder (AUDIO)**. Refer to "Adjusting Bass/Treble/Balance (Between Left and Right)/Fader (Between Front and Rear)/Defeat" (page 14).

## Adjusting the High Pass Filter

The High Pass Filter on this unit can be adjusted to suit your personal taste.

### 1 Press **A.SEL** to select the **HPF** (High Pass Filter) mode.

BASS → TREBLE → HPF → BASS

### 2 Turn the **Rotary encoder** to select the HPF frequency.

OFF ↔ 80 Hz ↔ 120 Hz ↔ 160 Hz

### 3 Press and hold **Q/ESC** for at least 2 seconds to return to normal mode.

- If no operation is performed for 15 seconds, the unit will return to normal mode automatically.
- The function is inoperable when DEFEAT is set to ON.
- When an external audio processor is connected, this setting cannot be made.

## Turning Loudness On/Off

Loudness introduces a special low-and high-frequency emphasis at low listening levels. This compensates for the ear's decreased sensitivity to bass and treble sound.

### Press and hold **Rotary encoder (LOUD)** for at least 2 seconds to activate or deactivate the loudness mode.

- When an external audio processor is connected, this setting cannot be made.
- The function is inoperable when DEFEAT is set to ON.

# Other Functions

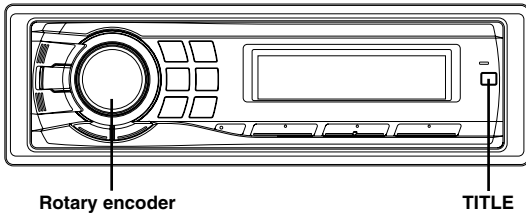

## Displaying the Text

Text information, such as the disc name and the track name, will be displayed if playing a CD text compatible disc. It is also possible to display the folder name, the file name, and the tag, etc., while playing MP3/WMA/AAC files.

### Press **TITLE**.

The display will change every time the button is pressed.

- If you want to change the display when the text scroll is set to Manual, press **TITLE** while the text is scrolling. If the scroll has been completed, press **TITLE** to scroll the text again.

### The display in Radio mode:

FREQUENCY → CLOCK → RADIO STATION NAME\*<sup>4/5</sup> → ARTIST NAME\*<sup>4</sup> → ALBUM NAME\*<sup>5</sup> → SONG NAME\*<sup>4</sup> → FREQUENCY

### The display in CD mode:

TRACK NO./ELAPSED TIME → TRACK NO./CLOCK → TEXT (DISC NAME)\*<sup>1</sup> → TEXT (TRACK NAME)\*<sup>1</sup> → TRACK NO./ELAPSED TIME

### The display in MP3/WMA/AAC mode:

FILE NO./ELAPSED TIME → FOLDER NO./FILE NO. → FILE NO./CLOCK → FOLDER NAME\*<sup>3</sup> → FILE NAME → ARTIST NAME\*<sup>2</sup> → ALBUM NAME\*<sup>2</sup> → SONG NAME\*<sup>2</sup> → FILE NO./ELAPSED TIME

\*<sup>1</sup> Displayed during playback of a disc with CD Text.

If there is no Text (Disc Name or Track Name), "DISC TEXT"/"TRACK TEXT" is displayed. "DISC TEXT"/"TRACK TEXT" is displayed for changer.

\*<sup>2</sup> ID3 tag/WMA tag

If an MP3/WMA/AAC file contains ID3 tag/WMA tag information, the ID3 tag/WMA tag information is displayed (e.g., song name, artist name, and album name). All other tag data is ignored.

If the Scroll Setting (page 18) is set to "SCROLL AUTO," the tag information will scroll automatically.

If there is no tag information, "ARTIST"/"ALBUM"/"SONG" is displayed.

\*<sup>3</sup> The root folder is displayed as "FOLDER".

\*<sup>4</sup> When an HD Radio signal is received, text information such as "RADIO STATION", "ARTIST", etc., is displayed.

If there is no text information, "ARTIST"/"ALBUM"/"SONG"/"STATION" will be displayed.

\*<sup>5</sup> RADIO STATION NAME can be switched between "LONG" and "SHORT" in "HD Radio Station Call Setting (STATION CALL)" (page 19).

## About the indication display

When displaying Text, the following indicators are lit according to the mode.

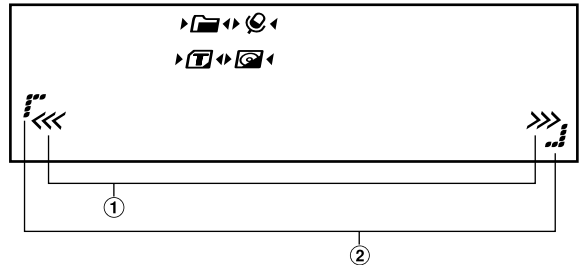

- Blinks in search mode when the **Rotary encoder** is turned. Also Blinks when operation, such as fast forward etc., is performed.
- Lights up in SETUP mode.

Indicator/ Mode	CD Mode	MP3/WMA/ AAC Mode	SAT RADIO/ HD RADIO Mode	iPod Mode
	—	Folder Name being displayed	—	—
	—	Artist Name being displayed	Artist Name being displayed	Artist Name being displayed
	Text (Disc Name) being displayed	Album Name being displayed	Album Name being displayed (HD Radio only)	Album Name being displayed
	Text (Track Name) being displayed	Song Name/ File Name being displayed	Song Name/ Channel Name being displayed	Song Name being displayed
<b>CAT</b>	—	—	Category Search being displayed (XM/SIRIUS only)	—
	—	—	Alert being displayed (SIRIUS Radio only) SPS being displayed (HD Radio only)	—

## About "Text"

### Text:

Text compatible CDs contain text information such as the disc name and track name. Such text information is referred to as "text."

- Some characters may not be displayed correctly with this device, depending on the character type.
- The CD changer must also be CD Text compatible for the Text information to be displayed.
- The text or tag information may not be correctly displayed, depending on the contents.

## Displaying Time

Press **TITLE** repeatedly until the time is displayed.

Each press changes the display.  
For details, see "Displaying the Text" (page 16).

- Selecting any tuner or CD function while in the clock priority mode will interrupt the time display momentarily. The function selected will be displayed for about 5 seconds before the time returns to the display.
- When the power is off but the ignition key is on, press **TITLE** to display or turn off the time.

# SETUP

You can flexibly customize the unit to suit your own preferences and usage. From the SETUP menu, Sound Customizing, Visual Customizing, etc., can be modified.

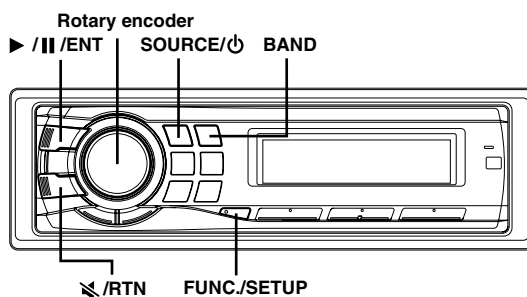

Use steps 1 to 4 to select one of the SETUP modes to modify. See the applicable section below for details about the selected SETUP item.

- 1 Press and hold **FUNC./SETUP** for at least 2 seconds to activate the SETUP mode.
- 2 Turn the **Rotary encoder** to select the desired item, and then press **>|||/ENT**.  
(e.g. Select SUBWOOFER)

BLUETOOTH IN<sup>\*1</sup> ↔ LCD CONTRAST ↔ DIMMER ↔ SUBWOOFER ↔ (SUBW. SYSTEM)<sup>\*2</sup> ↔ PLAY MODE ↔ SCROLL TYPE ↔ TEXT SCROLL ↔ INT MUTE<sup>\*3</sup> ↔ CLOCK ADJUST ↔ AUX IN ↔ (AUX NAME)<sup>\*4</sup> ↔ CHANGER NAME ↔ DIGITAL AUX ↔ POWER IC ↔ LANGUAGE ↔ XM ADF<sup>\*5</sup> ↔ GAME ALERT<sup>\*6</sup> ↔ STATION CALL<sup>\*7</sup> ↔ DIGITAL SEEK<sup>\*7</sup> ↔ DEMO ↔ BLUETOOTH IN

<sup>\*1</sup> Displayed only when INT MUTE is OFF.

<sup>\*2</sup> Displayed only when SUBW is ON.

<sup>\*3</sup> Displayed only when BLUETOOTH IN is OFF.

<sup>\*4</sup> Displayed only when AUX is ON.

<sup>\*5</sup> When XM is connected.

<sup>\*6</sup> When SIRIUS is connected.

<sup>\*7</sup> When HD Radio is connected.

- 3 Turn the **Rotary encoder** to change the setting.  
(e.g. Select SUBW ON or SUBW OFF)
- 4 Press and hold **FUNC./SETUP** for at least 2 seconds to return to normal mode.

- Pressing **<|||/RTN** returns to the previous SETUP mode.
- If no operation is performed for 60 seconds, SETUP is canceled.

## BLUETOOTH IN

### Setting the Bluetooth Connection

#### ***BT IN ADP / BT IN OFF (Initial setting)***

If an optional Bluetooth Box is connected, you can place a hands-free call by a Bluetooth-equipped mobile phone. Make this setting when the Bluetooth Box is connected and the Bluetooth function is used. For details, refer to the Owner's Manual of the optional Bluetooth Box. Set ADP when the Bluetooth Box is connected.

## Sound Customizing

### Subwoofer On and Off

#### ***SUBW. ON (Initial setting) / SUBW. OFF***

When the subwoofer is on, perform the steps below to adjust the subwoofer output level.

- 1 In the normal mode, press the **Rotary encoder** repeatedly to select the SUBWOOFER mode.  
SUBWOOFER → BASS → TREBLE → BALANCE →  
FADER → DEFEAT → VOLUME → SUBWOOFER
- 2 Adjust the level by turning the **Rotary encoder**.

### Setting the Subwoofer System

#### ***SUBW. SYS 1 (Initial setting) / SUBW. SYS 2***

Select either SYS 1 or SYS 2 for the desired subwoofer effect.

- SUBW. SYS 1: Subwoofer level changes according to the main volume setting.
- SUBW. SYS 2: Subwoofer level change is different from the main volume setting. For example, even at low volume settings, the subwoofer is still audible.

## Visual Customizing

### Dimmer Control

#### ***DIMMER AUTO (Initial setting) / DIMMER MANU***

Set the DIMMER control to AUTO to decrease the illumination brightness of the unit with the head lights of the vehicle ON. This mode is useful if you feel the unit's backlighting is too bright at night.

### Scroll Type Setting

#### ***SCROLL TYPE1 / SCROLL TYPE2 (Initial setting)***

Choose from two scrolling methods.

Select the type you prefer.

- SCROLL TYPE1: The characters scroll from right to left, a single character at a time, until the entire title has scrolled.
- SCROLL TYPE2: Words are built up from left to right, a single character at a time. When the display is filled, it is cleared and the remaining words are displayed the same way until all words of the title have been shown.

### Scroll Setting (TEXT SCROLL)

#### ***SCROLL AUTO / SCROLL MANU (Initial setting)***

This CD player can scroll the disc and track names recorded on CD-TEXT discs, as well as the text information of MP3/WMA/AAC files, folder names, and tags.

- SCROLL AUTO: CD text information, folder and file names, HD and SAT Radio text are scrolled continuously. In addition, all tag information is automatically rotated into the display continuously, without pressing the Title button.
- SCROLL MANU: The above information is scrolled only when a disc is loaded, a channel or track is changed, etc.

- *The unit scrolls CD text names, folder names, file names or tag display.*

### Setting the Language Font

#### ***LANGUAGE 1 (Initial setting) / LANGUAGE 2***

Two types of font can be selected.

- LANGUAGE 1: Normal font
- LANGUAGE 2: European font

### Adjusting Display Contrast

#### ***CONTRAST***

You can adjust the display contrast for better visibility.

You can adjust in a range of -5 and +3

- *The initial setting at the factory is "0."*

### Demonstration

#### ***DEMO ON / DEMO OFF (Initial setting)***

This unit has a demonstration feature for the display.

- *To quit Demo mode, set to DEMO OFF.*

## MP3/WMA/AAC

### Playing MP3/WMA/AAC Data (PLAY MODE)

#### ***CD-DA (Initial setting) / CD-DA&MP3***

This unit can play back CDs containing both CD and MP3/WMA/AAC data (created in Enhanced CD (CD Extra) format). However, in some situations, playback of an enhanced CD may be difficult. In this case, you can select playback of a single session only, containing the CD data. When a disc contains both CD and the MP3/WMA/AAC data, playback starts from the CD data portion of the disc.

- CD-DA: Only the CD data in session 1 can be played back.
- CD-DA&MP3: CD data, MP3/WMA/AAC files in mixed mode, and multi-session discs can be played back.

- *Perform this setting before inserting a disc. If a disc has already been inserted, remove it first. (If you use an MP3 changer, you have to change discs.)*

## External Device

### Connecting to an External Amplifier

#### POWER IC ON (Initial setting) / POWER IC OFF

When an external amplifier is connected, sound quality can be improved by stopping the power supply of the built-in amplifier.

**POWER IC OFF:** Use this mode when the line output of this unit is used to drive an external amplifier. In this setting, the head unit's internal amplifier is turned OFF and can not drive speakers.

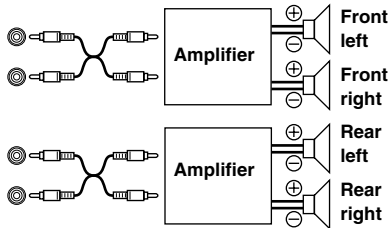

**POWER IC ON :** The speakers are driven by the built-in amplifier.

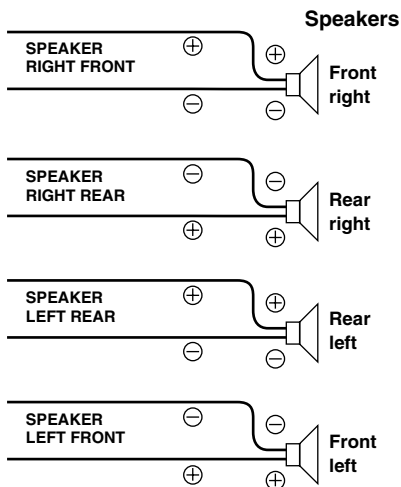

- No sound is produced by the system when the power output is set to OFF.

## General Setting

### Turning Mute Mode On/Off (INT Mute)

#### MUTE ON / MUTE OFF (Initial setting)

If a device having the interrupt feature is connected, audio will be automatically muted whenever the interrupt signal is received from the device.

### Setting the AUX Mode (V-Link)

#### AUX IN ON / AUX IN OFF (Initial setting)

You can input TV/video sound by connecting an optional Ai-NET/RCA Interface cable (KCA-121B) or Versatile Link Terminal (KCA-410C) to this component.

You can change the AUX name display when AUX IN is set to ON. Press **▶ / || / ENT** when AUX IN is set to ON, and select AUX NAME by turning the **Rotary encoder**, and then press **▶ / || / ENT**. After that, turn the **Rotary encoder** to select the desired AUX name. If the KCA-410C is connected, it is possible to select two AUX names.

- Via KCA-410C, up to 2 external devices with RCA output can be connected. In this case, press **SOURCE/⏻** to select AUX mode and then press **BAND** to select your desired device.

### Changer Name Setting

#### CHANGER (Initial Setting) / USB / PORTABLE

This setting is used when the head unit is connected to the USB Adapter for MP3 (KCA-620M). You can set the name to be displayed on the unit depending on the device to which the USB Adapter for MP3 (KCA-620M) is connected.

### Setting the External Digital Input

#### D-AUX ON / D-AUX OFF (Initial setting)

When an ALPINE Ai-NET compatible digital audio processor (PXA-H701) and a DVD player (DVE-5207) not compatible with Ai-NET are connected, set Digital AUX to ON to enjoy 5.1-channel surround sound.

- Press **SOURCE/⏻**, and select the **DIGITAL-AUX** mode, and adjust the volume, etc.
- Depending on the connected audio processor, DVD player sound may continue to be output, even though the source is changed to another one. If this occurs, set the DVD player's power to OFF.

## HD Radio (Only when HD Radio is connected)

### HD Radio Station Call Setting (STATION CALL)

#### SHORT (Initial setting) / LONG

In the HD Radio mode, the number of display characters for the HD Radio station name can be selected.

SHORT :	7 characters (FM) 4 characters (AM)
LONG :	56 characters

### Digital Seek ON/OFF Setting

#### DIG SEEK ON / DIG SEEK OFF (Initial Setting)

ON :	SEEK UP/DOWN is used only for Digital Radio Station.
OFF :	SEEK UP/DOWN is used for all Radio Stations.

# SAT Radio Receiver (Optional)

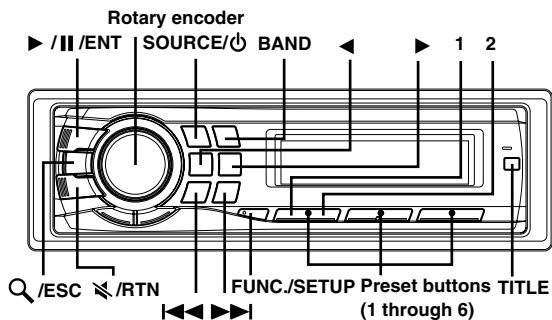

- SAT Receiver:** XM or SIRIUS Receiver  
When an optional XM or SIRIUS Receiver Box is connected via the Ai-NET bus, the following operations may be performed. However, the XM Receiver and SIRIUS Receiver cannot be connected at the same time.
- SIRIUS Receiver:** Verify the features of the connected SIRIUS Receiver Box. Not all SIRIUS Receivers have identical functions and some may not be performed on this unit. For details about functions, refer to the SIRIUS Receiver's Owner's Manual.

## Receiving Channels with the SAT Radio Receiver (Optional)

### About SAT Radio

Satellite Radio\* is the next generation of audio entertainment, with over 100 digital audio channels. For a small monthly fee, subscribers can hear crystal-clear music, sports, news and talk, coast-to-coast via satellite. For more information, visit XM's website at [www.xmradio.com](http://www.xmradio.com), or SIRIUS' website at [www.sirius.com](http://www.sirius.com).

To receive SAT Radio, the separately sold XM Direct™ or SIRIUS Satellite Radio Tuner and an appropriate Ai-NET Interface Adapter will be required. For details, consult you nearest Alpine dealer.

- \* XM and its corresponding logos are trademarks of XM Satellite Radio Inc.
- \* SIRIUS and its corresponding logos are trademarks of SIRIUS Satellite Radio Inc.
- The SAT Receiver controls on this unit are operative only when a SAT Receiver is connected.

- 1 Press SOURCE/⏻ to activate the SAT Radio mode.**
- 2 Press BAND to select one of the three SAT Radio Preset Bands.**

Each press changes the band:

XM mode:  
X1 → X2 → X3 → X1

SIRIUS mode:  
S1 → S2 → S3 → S1

- 3 Press ◀ or ▶ to select desired category.**
  - 4 Press ◀◀ or ▶▶ to select the desired channel.**  
Holding down ◀◀ or ▶▶ will change channels continuously.
- When using the optional remote control (RUE-4190, etc.), an SAT Radio Channel can be directly called up with the numeric keypad of the remote control.
    - 1 While in XM or SIRIUS Radio mode, enter the Channel number you want to call up with the numeric keypad on the remote control.
    - 2 Press ENTER on the remote control within 5 seconds to receive the Channel.  
If the channel number is 3 digits, the Channel is automatically received after the channel number has been input.

## Checking the SAT Radio ID Number

A unique Radio ID number is required to subscribe to SAT Radio programming. Each third party XM or SIRIUS radio comes with this number.

This number is an 8 character (for XM Radio) or 12 character (for SIRIUS Radio) alphanumeric number. It is printed on a label found on the SAT Receiver.

It can also be displayed on the screen of this unit in the following way.

### XM:

- 1 While receiving a SAT Radio band, press ◀◀ or ▶▶ to select channel "0" for XM.**  
The unit alternately displays channel No. "0" for 2 seconds, then the ID number for 10 seconds.  
While displaying "RADIO ID" as shown above, Demonstration (page 18) become nonfunctional.

- 2 To cancel the ID number display, select the channel other than "0."**

### SIRIUS:

- 1 While receiving a SAT Radio band, press ◀◀ or ▶▶ to select channel "255" for SIRIUS.**
- 2 Press TITLE until the ID No. appears in the display.**  
CHANNEL No. → CATEGORY NAME → CHANNEL NAME → ID No. → ID No. → COMP NAME → CLOCK → CHANNEL No.
- 3 To cancel the ID number display, set the channel to other than "255".**
  - You cannot use "O," "S," "I," or "F" for the ID Number (XM radio Receiver only).
  - You can check the ID number printed on a label on your third party, SAT Radio Receiver package.

## Storing Channel Presets

- 1 Press **BAND** to select the desired band you want to store.
- 2 After tuning in the desired channel, press and hold, for at least 2 seconds, any one of the **preset buttons (1 through 6)** into which you wish to store the channel.  
The selected station is stored.
- 3 Repeat the procedure to store up to 5 other channels onto the same band.

- To use this procedure for other bands, simply select the band desired and repeat the procedure.
- A total of 18 channels can be stored in the preset memory (6 channels for each band; X1, X2 and X3 or S1, S2 and S3).
- If you store a channel in a preset memory which already has a station, the current channel will be cleared and replaced with the new one.

## Receiving Stored Channels

- 1 Press **BAND** to select the desired band.
- 2 Press the channel **preset button** that has your desired satellite channel in memory.

## Storing the desired Sports Team (SIRIUS only)

Store a favorite team from one of the available leagues SIRIUS covers. Once stored, game times and scores for that team are announced using the interruption ALERT display while receiving other programming. To receive these announcements, refer to page 21.

This function becomes effective after performing the following two operations.

### Storing while receiving a game broadcast

- 1 Select the channel broadcasting your favorite team's game.
- 2 Press **FUNC./SETUP** to activate the function mode.
- 3 Press **1** to activate the Memory mode.
- 4 Turn the **Rotary encoder** to select the desired team for the game being broadcast, and then press ► / **II** / **ENT**.
- 5 Turn the **Rotary encoder** to select interruption type, and then press ► / **II** / **ENT**.

TYPE INITIAL (Initial setting) ↔ TYPE UPDATE

TYPE INITIAL: The ALERT display interrupts when the game begins.

TYPE UPDATE: The ALERT display interrupts by game progress (change of score, game result, etc.).

- 6 Press **FUNC./SETUP** to cancel the function mode.

- When you want to store but the memory area is filled, "MEMORY FULL" is displayed. If you want to replace the team after you have performed the procedure in step 4, turn the **Rotary encoder** to select "REPLACE YES," and then press ► / **II** / **ENT**.

## Game Alert Setup

- 1 Press and hold **FUNC./SETUP** for at least 2 seconds to enter the SETUP mode.
- 2 Turn the **Rotary encoder** to select **GAME ALERT**, and then press ► / **II** / **ENT**.
- 3 Turn the **Rotary encoder** to select the desired league, and then press ► / **II** / **ENT**.
- 4 Turn the **Rotary encoder** to select a team you want to store, and then press ► / **II** / **ENT**.
- 5 Turn the **Rotary encoder** to select an interruption type, and then press ► / **II** / **ENT**.

TYPE INITIAL (Initial setting) ↔ TYPE UPDATE

TYPE INITIAL: The ALERT display interrupts when the game begins.

TYPE UPDATE: The ALERT display interrupts by game progress (change of score, game result, etc.).

- 6 Press and hold **FUNC./SETUP** for at least 2 seconds to cancel the SETUP mode.

- Pressing **RTN** returns to the previous SETUP mode.
- If no operation is performed for 60 seconds, SETUP is canceled.
- In this mode, a total of 4 teams can be stored in the preset memory (one team per league).

## Storing the desired Song/Artist (SIRIUS only)

A stored song title or artist name is announced whenever a matching title or artist is found on another channel. The interruption ALERT is displayed while listening to a program on another channel. For receiving interruption information, refer to "Recalling the stored information (SIRIUS only)" (page 22).

- 1 Press **FUNC./SETUP** to activate the function mode when a Song or the song of an Artist you want to store is being broadcast.
- 2 Press **1** to activate the Memory mode.
- 3 Turn the **Rotary encoder** to select the **SONG ALERT** or **ARTIST ALERT**, and then press ► / **II** / **ENT**.

#### 4 Press **FUNC./SETUP** to cancel the function mode.

- When you want to store but the memory area is filled, "MEMORY FULL" is displayed. If you want to replace the Song title or Artist name after you have performed the procedure in step 3, turn the **Rotary encoder** to select "REPLACE YES," and then press **▶ /|| /ENT.**
- Press and hold **Q /ESC** for at least 2 seconds to cancel the Memory mode. Or, the Memory mode/function mode will be canceled if no operation is performed for 10 seconds.

## Recalling the stored information (SIRIUS only)

Whenever the stored sports team, song(s) or artist(s) are playing, an interruption ALERT appears in the display of the unit.

### 1 The interruption **◀▶** (ALERT) indicator is either on or blinking depending on the conditions listed below.

- ◀▶ (ALERT) indicator lights: one channel found.
- ◀▶ (ALERT) indicator blinks: more than 2 channels found.

### If more than 2 channels are found (Blinking ALERT indicator)

### 2 Turn the **Rotary encoder** to select the desired information.

### 3 Press **▶ /|| /ENT.**

- If no operation is performed for 10 seconds, the unit returns to normal mode.
- Only a single sports team, song or artist can be displayed as an interruption ALERT. For example, both song and artist cannot be displayed as an ALERT at the same time.

## Canceling the stored Alert Memory (SIRIUS only)

### 1 During usual reception, press **FUNC./SETUP** to turn the function on.

The **◀▶** indicator lights up.

### 2 Press **2.**

The Memory List appears after DELETE mode has been displayed.

### 3 Turn the **Rotary encoder** to select a list you want to delete, and then press **▶ /|| /ENT.**

### 4 Turn the **Rotary encoder** to select DELETE YES, and then press **▶ /|| /ENT.**

DELETE NO ↔ DELETE YES

Select "NO" the unit will return to the Memory List display.

### 5 Press **FUNC./SETUP** to cancel the function mode.

- If **Q /ESC** is pressed and held for at least 2 seconds, or no operation is performed for 10 seconds, the setting mode is canceled.

## Search Function

You can search for programs by Category, Channel, Artist or Song.

### 1 Press **Q /ESC** in the XM or SIRIUS mode.

### 2 Turn the **Rotary encoder** to select Search mode, and then press **▶ /|| /ENT.**

CATEGORY ↔ CHANNEL ↔ ARTIST\* ↔ SONG\*

\* SIRIUS Only

### Category Search mode

### 3 Turn the **Rotary encoder** to select the desired Category, and then press **▶ /|| /ENT.**

### 4 Turn the **Rotary encoder** to select the desired Channel Name, and then press **▶ /|| /ENT.**

- While in Category Search mode, press **↵ /RTN** to return to the selecting search mode.
- The Search mode is canceled if you press and hold **Q /ESC** for at least 2 seconds, or no operation is performed for 10 seconds in Category Search mode.
- If ALERT interruption occurs in the search mode, the search mode is canceled.

### Channel/Artist/Song Search mode

### 3 Turn the **Rotary encoder** to select the desired Channel/Artist/Song Name, and then press **▶ /|| /ENT.**

- While in Channel Search mode, press **◀** or **▶** to select another Category.
- While in Channel/Artist/Song Search mode, press **↵ /RTN** to return to the selecting search mode.
- The Search mode is canceled if you press and hold **Q /ESC** for at least 2 seconds, or no operation is performed for 10 seconds in Channel/Artist/Song Search mode.
- Channel search is possible only in the category (last mode).
- If ALERT interruption occurs in the search mode, the search mode is canceled.

## Quick Search Function

You can search for all channels in numerical order.

### 1 Press and hold **Q /ESC** for at least 2 seconds in XM or SIRIUS mode to activate Quick Search mode.

### 2 Turn the **Rotary encoder** to select the desired Channel within 10 seconds.

The selected Channel is received.



## Receiving Weather or Traffic Information from SAT Radio

- 1 **Select the SAT Radio Channel for your local traffic/ weather information.**
  - 2 **Press and hold ► /|| /ENT for at least 2 seconds in the SAT mode.**  
The received weather or traffic channel is stored.
  - 3 **Press and hold BAND for at least 2 seconds.**  
The stored Weather or Traffic channel will be recalled.
  - 4 **Press and hold BAND for at least 2 seconds.**  
Returns to normal mode.
- *Stored channels can also be recalled by pressing and holding BAND for at least 2 seconds.*
  - *Channel other than Weather or Traffic can also be stored and recalled.*

## Instant Replay Function (SIRIUS only)

In SIRIUS mode, the current channel is saved using the Instant Replay memory function. Use this function to pause the channel content at any time. When playback is continued, it will begin at the position it was paused. This function can be used to store up to 44 minutes of audio.

- 1 **During SIRIUS reception, press ► /|| /ENT to select the Instant Replay mode.**  
"REPLAY MODE" is displayed, and the received station is stored.
  - 2 **Press ► /|| /ENT again to select the play mode.**  
The stored contents are played back.  
During playback:  
Fast reverse: Press and hold ◀◀◀.  
Fast forward: Press and hold ▶▶▶.  
Returning to the beginning of the current song: Press ◀◀◀.  
Advancing to the beginning of the next song: Press ▶▶▶.
- *If you continue to press Fast forward until the end, the INSTANT REPLAY mode is canceled, and the unit will change to usual reception.*
- 3 **Press 🔍 /ESC for at least 2 seconds to cancel the INSTANT REPLAY mode.**  
The unit returns to usual SIRIUS broadcasting mode.  
Time display example during REPLAY playback (Instant Replay Mode only)

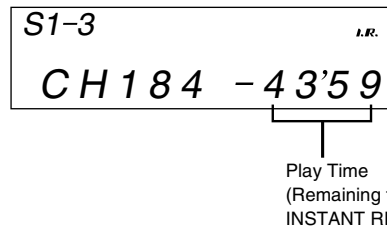

## Changing the Display

Text information, such as the channel name, artist name/feature, and song/program title, is available with each XM or Sirius channel. The unit can display this text information as explained below.

### In XM or SIRIUS mode, press TITLE.

Each time you press this button, the display changes as shown below.

CHANNEL No./((REMAINING TIME))\*<sup>1</sup> → CATEGORY NAME → CHANNEL NAME → ARTIST NAME → SONG TITLE → COMPOSER NAME\*<sup>2</sup> → AUXILIARY DATA FIELD\*<sup>3</sup> → CLOCK → CHANNEL No./((REMAINING TIME))\*<sup>1</sup>

\*<sup>1</sup> Displayed only during instant replay.

\*<sup>2</sup> SIRIUS mode only.

\*<sup>3</sup> XM mode only:

*When ADF is turned OFF, this information is not displayed (see "Setting the Auxiliary Data Field Display" on page 23).*

- *When the "Scroll Setting (TEXT SCROLL)" (page 18) is set to "SCROLL AUTO", the display scrolls continuously. When the Scroll Setting is set to "SCROLL MANU", the display scrolls only once after any function is performed (PRESET, BAND, SEARCH, etc.). "CHANNEL No." and "CLOCK" displays do not scroll.*
- *Depending on the model, the display may differ from the one shown above.*

## Setting the Auxiliary Data Field Display

The XM Auxiliary Data Field (ADF) display can be switched on or off. There is no ADF function for the SIRIUS receiver.

- 1 **Press and hold FUNC./SETUP for at least 2 seconds to select the SETUP selection mode.**
  - 2 **Turn the Rotary encoder to select the XM ADF mode, and then press ► /|| /ENT.**
  - 3 **Turn the Rotary encoder to select XM ADF ON/OFF, and then press ► /|| /ENT.**  
When setting to ON, Auxiliary Data Field is displayed by pressing TITLE (Refer to the "Changing the Display" section page 23.)
  - 4 **Press and hold FUNC./SETUP for at least 2 seconds to return to normal mode.**
- *Pressing 🔍 /RTN returns to the previous SETUP mode.*
  - *If no operation is performed for 60 seconds, SETUP is canceled.*

# iPod® (Optional)

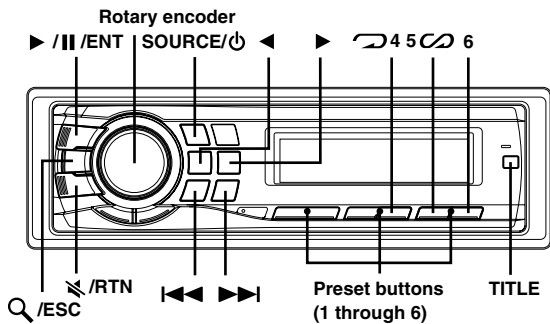

An iPod® can be connected to this unit by using the proprietary ALPINE FULL SPEED™ Connection Cable (KCE-422i) (sold separately). When this unit is connected by using the cable, the controls on the iPod are not functional.

## iPods usable with this unit

- The unit can be used with the fourth generation and above iPod, iPod photo, iPod minis or iPod nano. iPod Shuffle can not be used, however.
- Touch wheel or scroll wheel type iPods without the dock connector cannot be connected to the unit.
- The unit can be used with the following iPod versions. Correct function of earlier versions cannot be guaranteed.

Fourth generation iPod: Ver. 3.1.1

Fifth generation iPod: Ver. 1.1.2

iPod photo: Ver. 1.2.1

iPod mini: Ver. 1.4.1

iPod nano: Ver. 1.2

- *The unit cannot be used with software versions earlier than "2006-06-28". For details about "iPod Software Update," refer to the iPod Instruction Manual.*

## Playback

### 1 Press SOURCE/⏻ to switch to the iPod mode.

TUNER → XM/SIRIUS\*<sup>1</sup> → DISC → iPod\*<sup>2</sup> →  
CHANGER\*<sup>3</sup> → TUNER

\*<sup>1</sup> Only when XM Radio or Sirius Radio is connected.

\*<sup>2</sup> Only when the iPod is connected.

\*<sup>3</sup> Only when the CD changer is connected.

### 2 Press ◀▶ or ▶▶ to select the desired song.

**Return to the beginning of the current song:**

Press ◀▶.

**Fast backward:**

Press and hold ◀▶.

**Advance to the beginning of the next song:**

Press ▶▶.

**Fast forward:**

Press and hold ▶▶.

### 3 To pause playback, press ▶ /II/ENT.

Pressing ▶ /II/ENT again will resume playback.

- *A song playing on the iPod while it is connected to this unit will continue to play from where it was paused after disconnection.*

## Searching for a desired Song

An iPod can contain hundreds of songs. By using file tag information and keeping these songs organized in playlists, this unit's search functions will ease song searches.

Each music category has its own individual hierarchy. Use the Playlist/Artist/Album/Song/Podcast/Genre/Composer search mode to narrow searches based on the table below.

Hierarchy 1	Hierarchy 2	Hierarchy 3	Hierarchy 4
Playlist	Song	—	—
Artist*	Album*	Song	—
Album*	Song	—	—
Song	—	—	—
Podcast	Episode	—	—
Genre*	Artist*	Album*	Song
Composer*	Album*	Song	—

### For example: Searching by Artist name

The following example explains how an ARTIST search is performed. Another search mode can be used for the same operation, although the hierarchy differs.

#### 1 Press Q /ESC to activate the search selection mode.

#### 2 Turn the Rotary encoder to select the Artist search mode, and then press ▶ /II/ENT.

PLAYLIST ↔ ARTIST ↔ ALBUM ↔ SONG ↔ PODCAST  
↔ GENRE ↔ COMPOSER ↔ PLAYLIST

#### 3 Turn the Rotary encoder to select the desired Artist, and then press ▶ /II/ENT.

#### 4 Turn the Rotary encoder to select an album, and then press ▶ /II/ENT.

## 5 Turn the Rotary encoder to select a song and press ►/||/ENT.

The selected song is played back.

- After pressing and holding ►/||/ENT for at least 2 seconds while in each hierarchy (except SONG hierarchy), all songs of the selected hierarchy are played back.
- After selecting [ALL] in the search mode with “\*”, press and hold ►/||/ENT for at least 2 seconds to play back all songs in the iPod or selected search mode.
- While in the search mode, if you press and hold Q/ESC for at least 2 seconds, or no operation is performed for 10 seconds, the search mode is canceled.
- In the search mode, pressing ⌘/RTN will return to the previous mode.
- Search can not be made during M.I.X. play.
- “NO SONG” will be displayed if there is no song in the selected playlist in the playlist search mode.
- “NO PODCAST” will be displayed if there is no podcast data in the iPod in the PODCAST search mode.
- If “iPod name” stored in the iPod is selected in the desired playlist search mode and ►/||/ENT is pressed, you can search for all songs in the iPod. Also, if you press and hold ►/||/ENT for at least 2 seconds, all songs in the iPod are played back.
- Depending on the iPod, podcast search is not supported.
- If any one of the **preset buttons (1 through 6)** is pressed in the search mode, a search can be made quickly by skipping to the specified location. For details, refer to “Direct Search Function” on page 25.

## Quick Search

You can search a song from all songs in the iPod without selecting an album, artist, etc.

- 1 Press and hold Q/ESC for at least 2 seconds to activate the Quick Search mode.**
  - 2 Turn the Rotary encoder to select a desired song.**  
The selected song is played back immediately.
- While in the search mode, if you press and hold Q/ESC for at least 2 seconds, or no operation is performed for 10 seconds, the search mode is canceled.
  - If many songs are in iPod, it takes time to search for songs.
  - If any one of the **preset buttons (1 through 6)** is pressed in the search mode, a search can be made quickly by skipping to the specified location. For details, refer to “Direct Search Function” on page 25.

## Direct Search Function

The unit’s direct search function can be used to search for an album, song, etc., more efficiently. In the Playlist/Artist/Album/Song/Podcast/Genre/Composer mode, You can quickly target any song.

**In the search mode, press any one of the preset buttons (1 through 6) to quickly skip over a designated percent of your song content.**

Song search example:

If there are 100 songs in your iPod, they are divided into 6 groups using percentages (shown below). These groups are assigned to preset buttons 1 through 6.

Example 1:

Suppose the song you are searching for is located at around the middle (50%) of your library: press button 4 to jump to the 50th song and turn the **Rotary encoder** to find the desired song.

Example 2:

Suppose the song you are searching for is located near the end (83%) of your library: press button 6 to jump to the 83rd song and turn the **Rotary encoder** to find the desired song.

		All 100 songs (100%)					
		0%	17%	33%	50%	67%	83%
Preset buttons		1	2	3	4	5	6
Songs		First song	17th song	33rd song	50th song	67th song	83rd song

## Select Playlist/Artist/Album/Podcast/Genre/Composer

Playlist/Artist/Album/Podcast/Genre/Composer can be easily changed. For example, if you listen to a song from a selected album, the album can be changed.

**Press ◀ or ▶ to select the desired Playlist/Artist/Podcast/Album/Genre/Composer.**

- If the song search mode was used to select a song, this function is inactive.
- If an album is selected during an artist search, other albums by that artist are searchable.
- This function is inactive during shuffle (M.I.X.) playback.

---

## Random Play Shuffle (M.I.X.)

---

The Shuffle function of the iPod is displayed as M.I.X. on this unit.

### Shuffle Albums:

The songs on each album are played back in proper order. Upon completion of all the songs on the album, the next album is selected randomly. This continues until all albums have been played.

### Shuffle Songs:

Song shuffle randomly plays back songs within a selected category (playlist, album, etc.). The songs within the category are played just once until all songs have been played.

#### 1 Press 5 .

The songs are played back in random sequence.

 M.I.X. → M.I.X. → (off) →  M.I.X.  
(Shuffle Albums) (Shuffle Songs)

#### 2 To cancel M.I.X. play, select (off) with the above procedure.

- If a song is selected in the album search mode before selecting M.I.X. play, the songs will not play back randomly even when Shuffle Albums is selected.

### Shuffle ALL:

Shuffle ALL plays all songs in the iPod randomly. Any one song does not play back again until all songs have been played back.

#### 1 Press 6.

The songs are played back in random sequence.

M.I.X. → (off) → M.I.X.  
(Shuffle ALL)

#### 2 To cancel M.I.X. play, select (off) with the above procedure.

- If Shuffle ALL is selected, the selected songs being played back in the search mode are canceled.

---

## Repeat Play

---

Only Repeat One is available for the iPod.



Repeat One: A single song is repeatedly played back.

#### 1 Press 4.

The song is played back repeatedly.

RPT → (off) → RPT  
(Repeat One)

#### 2 To cancel repeat play, select (off) with the above procedure.

- During repeat playback, no other songs are selectable by pressing  or .

---

## Displaying the Text

---

You can display the tag information of a song in the iPod.

### Press TITLE.

Each press changes the display.

- If you want to change the display when the text scroll is set to Manual, press **TITLE** while the text is scrolling. If the scroll has been completed, press **TITLE** to scroll the text again.

TRACK NO./ELAPSED TIME → TRACK NO./CLOCK →  
ARTIST NAME\* → ALBUM NAME\* →  
SONG TITLE\* → TRACK NO./ELAPSED TIME

#### \* TAG information

“ARTIST”/“ALBUM”/“SONG” is displayed if there is no tag information.

- Only alphanumeric characters (ASCII) can be displayed.
- If the artist, album or song name, created in iTunes, has too many characters, songs may not be played back when connected to the adapter. Therefore, a maximum of 250 characters is recommended. The maximum number of characters for the head unit is 128 (128 byte).
- Some characters may not be correctly displayed.
- “NO SUPPORT” is displayed if text information is not supported by the unit.

# Changer (Optional)

▶ /II/ENT SOURCE/⏻ BAND

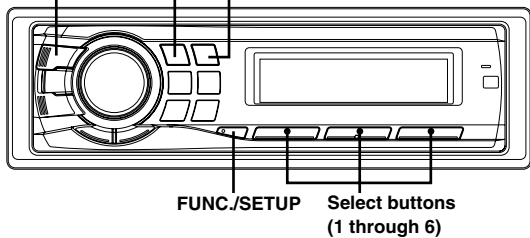

## Controlling CD Changer (Optional)

An optional 6-disc or 12-disc CD Changer may be connected to this unit if it is Ai-NET compatible. With a CD Changer connected to the Ai-NET input of this unit, the CD Changer will be controllable from this unit.

Using the KCA-400C (Multi-Changer Switching device) or the KCA-410C (Versatile Link Terminal) multiple changers can be controlled by this unit.

See “Multi-Changer Selection (Optional)” on page 27 for selecting the CD Changers.

- The controls on this unit for CD Changer operation are operative only when a CD Changer is connected.
- The DVD changer (optional) is controllable from this unit as well as the CD changer.

### 1 Press SOURCE/⏻ to activate the CHANGER mode.

- The source indicator varies depending on the connected source.
- Press BAND to switch the Disc mode in the Changer mode.

### 2 Press FUNC./SETUP to activate Disc Select mode.

Disc Select Mode (Disc No.1~6) → Disc Select Mode \* (Disc No.7~12) →

RPT/M.I.X. Mode → Disc Select Mode (Disc No.1~6)

### 3 Press the disc select buttons (1 through 6) corresponding to one of the discs loaded in the CD Changer.

The selected disc number appears in the display and CD/MP3 playback starts.

- After selecting the desired disc, you can operate in the same way as for the CD player of this unit. For details, please see the CD/MP3/WMA/AAC section.

\* When a 12-disc CD changer is connected.

## Playing MP3 Files with the CD Changer (Optional)

If you connect a changer compatible with MP3, you can play CD-ROMs, CD-Rs, and CD-RWs containing MP3 files on this unit.

### 1 Press SOURCE/⏻ to switch to the MP3 Changer mode.

### 2 Press any one of the disc select buttons (1 through 6) corresponding to one of the discs loaded in the CD Changer.

### 3 To pause playback, press ▶ /II/ENT. Pressing ▶ /II/ENT again will resume playback.

- The unit can play discs containing both audio data and MP3 data.
- For operating MP3 with an MP3 compatible CD Changer, refer to “CD/MP3/WMA/AAC” pages 10 to 13.

## Multi-Changer Selection (Optional)

Alpine’s Ai-NET system will support up to 6 CD Changers. When operating two or more changers, the KCA-400C (Multi-Changer Switching device) must be used. If you use 1 Switching device, you can connect up to 4 CD Changers. If you use 2 Switching devices, you can connect up to 6 CD Changers. When using KCA-410C (Versatile Link Terminal), you can connect two changers and two external outputs (AUX).

### 1 Press SOURCE/⏻ on this unit to activate the CD Changer mode.

Alternatively, press SOURCE on the remote control (RUE-4202) to activate the CD Changer mode.

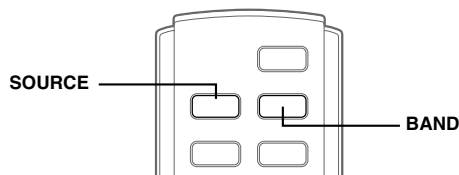

### 2 Press BAND on this unit or the RUE-4202 to activate the CD Changer Selection mode.

The CD Changer Selection mode remains active for a few seconds.

### 3 Press BAND until the desired CD Changer indicator appears on the display.

Alternatively press BAND on the Remote Control until the desired changer indicator appears on the display.

- If the selected CD Changer is not connected, the display will show “NO CHANGER - (No.)”.
- To operate the selected changer, see “CD/MP3/WMA/AAC” (pages 10 to 13).
- For further details about the external input (AUX) when using KCA-410C, see “Setting the AUX Mode (V-Link)” on page 19.

# Information

## In Case of Difficulty

If you encounter a problem, please turn the power off, then on again. If the unit is still not functioning normally, please review the items in the following checklist. This guide will help you isolate the problem if the unit is at fault. Otherwise, make sure the rest of your system is properly connected or consult your authorized Alpine dealer.

### Basic

#### No function or display.

- Vehicle's ignition is off.
  - If connected following instructions, the unit will not operate with the vehicle's ignition off.
- Improper power lead (Red) and battery lead (Yellow) connections.
  - Check power lead and battery lead connections.
- Blown fuse.
  - Check the fuse of the unit; replace with the proper value if necessary.
- Internal micro-computer malfunctioned due to interference noise etc.
  - Press the RESET switch with a ballpoint pen or other pointed article.

### Radio

#### Unable to receive stations.

- No antenna or open connection in cable.
  - Make sure the antenna is properly connected; replace the antenna or cable if necessary.

#### Unable to tune stations in the seek mode.

- You are in a weak signal area.
  - Make sure the tuner is in the DX mode.
- If the area you are in is a primary signal area, the antenna may not be grounded and connected properly.
  - Check your antenna connections; make sure the antenna is properly grounded at its mounting location.
- The antenna may not be the proper length.
  - Make sure the antenna is fully extended; if broken, replace the antenna with a new one.

#### Broadcast is noisy.

- The antenna is not the proper length.
  - Extend the antenna fully; replace it if it is broken.
- The antenna is poorly grounded.
  - Make sure the antenna is grounded properly at its mounting location.

### CD

#### CD Player/Changer not functioning.

- Out of operating temperature range +50°C (+120°F) for CD.
  - Allow the vehicle's interior (or trunk) temperature to cool.

#### CD playback sound is wavering.

- Moisture condensation in the CD Module.
  - Allow enough time for the condensation to evaporate (about 1 hour).

#### CD insertion not possible.

- A CD is already in the CD player.
  - Eject the CD and remove it.
- The CD is being improperly inserted.
  - Make sure the CD is being inserted following instructions in the CD Player Operation section.

#### Unable to fast forward or backward the CD.

- The CD has been damaged.
  - Eject the CD and discard it; using a damaged CD in your unit can cause damage to the mechanism.

#### CD playback sound skips due to vibration.

- Improper mounting of the unit.
  - Securely re-mount the unit.
- The disc is very dirty.
  - Clean the disc.
- The disc has scratches.
  - Change the disc.
- The pick-up lens is dirty.
  - Do not use a commercially available lens cleaner disc. Consult your nearest Alpine dealer.

#### CD playback sound skips without vibration.

- The disc is dirty or scratched.
  - Clean the disc; damaged disc should be replaced.

#### Error displays (built-in CD player only)

- Mechanical error.
  - Press . After the error indication disappears, insert the disc again. If the above-mentioned solution does not solve the problem, consult your nearest Alpine dealer.

#### CD-R/CD-RW playback not possible

- Close session (finalization) has not been performed.
  - Perform finalization and attempt playback again.

### MP3/WMA/AAC

#### MP3, WMA or AAC is not played back.

- Writing error occurred. The CD format is not compatible.
  - Make sure the CD has been written in a supported format. Refer to "About MP3/WMA/AAC" (pages 12-13), then rewrite in the format supported by this device.

### Audio

#### The sound is not output from the speakers.

- Unit has no output signal of the internal amplifier.
  - POWER IC is switched to "ON" (page 19).

### iPod

#### iPod does not play and no sound is output.

- The iPod has not been recognized.
  - Reset this unit and the iPod. Refer to "Initial System Start-Up" (page 7). To reset the iPod, refer to the Owner's Manual of the iPod.

## Indication for CD Player

### HIGH-TEMP

- Protective circuit is activated due to high temperature.
  - The indication will disappear when the temperature returns to normal operating range.

### NO DISC

- No CD is inserted.
  - Insert a CD.
- Although a disc is inserted, "No Disc" is displayed and the unit does not start to play or eject the disc.
  - Remove the disc by following these steps:
    - Press the **▲** button again for at least 2 seconds.
    - If the disc still does not eject, consult your Alpine dealer.

### ERROR

- Mechanism error.
  - 1) Press the **▲** button and eject the CD.
    - If not ejecting, consult your Alpine dealer.
  - 2) When the error indication remains after ejecting, press the **▲** button again.
    - If the error indication still does not turn off after pressing the **▲** button for a few times, consult your Alpine dealer.
- *When "Error" is displayed:*
  - If the disc cannot be ejected by pressing **▲**, press the RESET switch (refer to page 7) and press **▲** again.*
  - If the disc still cannot be ejected, consult your Alpine dealer.*

### PROTECT

- A copy-protected WMA file was played back.
  - You can only play back non-copy-protected files.

### UNSUPPORTED

- A sampling rate/bit rate not supported by the unit is used.
  - Use a sampling rate/bit rate that is supported by the unit.

## Indication for CD Changer

### HIGH-TEMP

- Protective circuit is activated due to high temperature.
  - The indication will disappear when the temperature returns to normal operating range.

### ERROR-01

- Malfunction in the CD Changer.
  - Consult your Alpine dealer. Press the magazine eject button and pull out the magazine.
  - Check the indication. Insert the magazine again.
  - If the magazine cannot be pulled out, consult your Alpine dealer.
- Magazine ejection not possible.
  - Press the magazine eject button. If the magazine does not eject, consult your Alpine dealer.

### ERROR-02

- A disc is left inside the CD Changer.
  - Press the eject button to activate the eject function. When the CD Changer finishes the eject function, insert an empty CD magazine into the CD Changer to receive the disc left inside the CD Changer.

### NO MAGZINE

- No magazine is loaded into the CD Changer.
  - Insert a magazine.

### NO DISC

- No indicated disc.
  - Choose another disc.

## Indication for SAT Receiver Mode

### ANTENNA

- The XM or SIRIUS antenna is not connected to the XM or SIRIUS radio module.
  - Check whether the XM or SIRIUS antenna cable is attached securely to the XM or SIRIUS radio module.

### UPDATING

- Radio is being updated with latest encryption code.
  - Wait until encryption code is being updated. Channels 0 and 1 should function normally.

### NO SIGNAL

(XM mode)

### ACQUIRING

(SIRIUS mode)

(ACQUIRING is displayed after ACQUIRING SIGNAL has been scrolled once.)

- XM or SIRIUS signal is too weak at the current location.
  - Wait until the car reaches a location with a stronger signal.

### LOADING

- Radio is acquiring audio or program information.
  - Wait until the radio has received the information.

### OFF AIR

(XM mode)

### ACQUIRING

(SIRIUS mode)

(ACQUIRING is displayed after ACQUIRING SIGNAL has been scrolled once.)

- The channel currently selected has stopped broadcasting.
  - Select another channel.



- The user has selected a channel number that does not exist or is not subscribed to.
  - The unit will revert back to the previously selected channel.



- There is no artist name/feature, song/program title, or additional information associated with the channel at that time.
  - No action needed.

## ERROR

- If an error or other problem occurs.
  - Change channels or consult your Alpine dealer.

## Indication for iPod Mode

### NO iPod

- The iPod is not connected.
  - Make sure the iPod is correctly connected (refer to “Connections”).
    - Make sure the cable is not bent excessively.
- The iPod’s battery remains low.
  - Refer to the iPod’s documentation and charge the battery.

### NO SONG

- There are no songs in the iPod.
  - Download songs to the iPod and connect to this unit.

### NO PODCAST

- There is no podcast data in the iPod.
  - Download podcast data to the iPod and connect to this unit.

### ERROR-01

- Communication error
  - Turn the ignition key off, and then set to ON again.
  - Check the display by reconnecting between the iPod and the adapter, using the iPod cable.

### ERROR-02

- Caused by the iPod Software Version not being compatible with this unit.
  - Update the iPod Software Version to be compatible with this unit.

## Specifications

### FM TUNER SECTION

Tuning Range	87.7-107.9 MHz
Mono Usable Sensitivity	9.3 dBf (0.8 $\mu$ V/75 ohms)
50 dB Quieting Sensitivity	13.5 dBf (1.3 $\mu$ V/75 ohms)
Alternate Channel Selectivity	80 dB
Signal-to-Noise Ratio	65 dB
Stereo Separation	35 dB
Capture Ratio	2.0 dB

### AM TUNER SECTION

Tuning Range	530-1,710 kHz
Sensitivity (IEC Standard)	22.5 $\mu$ V/27 dB

### CD PLAYER SECTION

Frequency Response	5-20,000 Hz ( $\pm$ 1 dB)
Wow & Flutter (% WRMS)	Below measurable limits
Total Harmonic Distortion	0.008% (at 1 kHz)
Dynamic Range	95 dB (at 1 kHz)
Signal-to-Noise Ratio	105 dB
Channel Separation	85 dB (at 1 kHz)

### PICKUP

Wave length	795 nm
Laser power	CLASS I

### GENERAL

Power Requirement	14.4 V DC (11-16 V allowable)
Power Output	18 W RMS $\times$ 4*
*Primary amplifier ratings per CEA-2006 Standard	
• Power output: measured at 4 Ohms and $\leq$ 1% THD+N	
• S/N: 80 dBA (reference: 1 W into 4 Ohms)	
Maximum Pre-Output Voltage	2 V/10 k ohms
Bass	+14/-14 dB at 100 Hz
Treble	$\pm$ 14 dB at 10 kHz
Weight	1.6 kg (3 lbs. 8 oz)

### CHASSIS SIZE

Width	178 mm (7")
Height	50 mm (2")
Depth	162 mm (6-3/8")

### NOSEPIECE SIZE

Width	170 mm (6-3/4")
Height	46 mm (1-13/16")
Depth	24 mm (15/16")

- *Due to continuous product improvement, specifications and design are subject to change without notice.*



---

---

# Installation and Connections

Before installing or connecting the unit, please read the following and pages 3 to 5 of this manual thoroughly for proper use.

## Warning

---

### MAKE THE CORRECT CONNECTIONS.

Failure to make the proper connections may result in fire or product damage.

---

### USE ONLY IN CARS WITH A 12 VOLT NEGATIVE GROUND.

(Check with your dealer if you are not sure.) Failure to do so may result in fire, etc.

---

### BEFORE WIRING, DISCONNECT THE CABLE FROM THE NEGATIVE BATTERY TERMINAL.

Failure to do so may result in electric shock or injury due to electrical shorts.

---

### DO NOT SPLICE INTO ELECTRICAL CABLES.

Never cut away cable insulation to supply power to other equipment. Doing so will exceed the current carrying capacity of the wire and result in fire or electric shock.

---

### DO NOT DAMAGE PIPE OR WIRING WHEN DRILLING HOLES.

When drilling holes in the chassis for installation, take precautions so as not to contact, damage or obstruct pipes, fuel lines, tanks or electrical wiring. Failure to take such precautions may result in fire.

---

### DO NOT USE BOLTS OR NUTS IN THE BRAKE OR STEERING SYSTEMS TO MAKE GROUND CONNECTIONS.

Bolts or nuts used for the brake or steering systems (or any other safety-related system), or tanks should NEVER be used for installations or ground connections. Using such parts could disable control of the vehicle and cause fire etc.

---

### KEEP SMALL OBJECTS SUCH AS BATTERIES OUT OF THE REACH OF CHILDREN.

Swallowing them may result in serious injury. If swallowed, consult a physician immediately.

---

### DO NOT INSTALL IN LOCATIONS WHICH MIGHT HINDER VEHICLE OPERATION, SUCH AS THE STEERING WHEEL OR GEARSHIFT.

Doing so may obstruct forward vision or hamper movement etc. and results in serious accident.

---

### DO NOT ALLOW CABLES TO BECOME ENTANGLED IN SURROUNDING OBJECTS.

Arrange wiring and cables in compliance with the manual to prevent obstructions when driving. Cables or wiring that obstruct or hang up on places such as the steering wheel, gear lever, brake pedals, etc. can be extremely hazardous.

---

## Caution

---

### HAVE THE WIRING AND INSTALLATION DONE BY EXPERTS.

The wiring and installation of this unit requires special technical skill and experience. To ensure safety, always contact the dealer where you purchased this product to have the work done.

---

### USE SPECIFIED ACCESSORY PARTS AND INSTALL THEM SECURELY.

Be sure to use only the specified accessory parts. Use of other than designated parts may damage this unit internally or may not securely install the unit in place. This may cause parts to become loose resulting in hazards or product failure.

---

### ARRANGE THE WIRING SO IT IS NOT CRIMPED OR PINCHED BY A SHARP METAL EDGE.

Route the cables and wiring away from moving parts (like the seat rails) or sharp or pointed edges. This will prevent crimping and damage to the wiring. If wiring passes through a hole in metal, use a rubber grommet to prevent the wire's insulation from being cut by the metal edge of the hole.

---

### DO NOT INSTALL IN LOCATIONS WITH HIGH MOISTURE OR DUST.

Avoid installing the unit in locations with high incidence of moisture or dust. Moisture or dust that penetrates into this unit may result in product failure.

---

## Precautions

- Be sure to disconnect the cable from the (-) battery post before installing your CDA-9883. This will reduce any chance of damage to the unit in case of a short-circuit.
- Be sure to connect the color coded leads according to the diagram. Incorrect connections may cause the unit to malfunction or damage to the vehicle's electrical system.
- When making connections to the vehicle's electrical system, be aware of the factory installed components (e.g. on-board computer). Do not tap into these leads to provide power for this unit. When connecting the CDA-9883 to the fuse box, make sure the fuse for the intended circuit of the CDA-9883 has the appropriate amperage. Failure to do so may result in damage to the unit and/or the vehicle. When in doubt, consult your Alpine dealer.
- The CDA-9883 uses female RCA-type jacks for connection to other units (e.g. amplifier) having RCA connectors. You may need an adaptor to connect other units. If so, please contact your authorized Alpine dealer for assistance.
- Be sure to connect the speaker (-) leads to the speaker (-) terminal. Never connect left and right channel speaker cables to each other or to the vehicle body.

---

### IMPORTANT

Please record the serial number of your unit in the space provided below and keep it as a permanent record. The serial number or the engraved serial number is located on the bottom of the unit.

SERIAL NUMBER: \_\_\_\_\_

INSTALLATION DATE: \_\_\_\_\_

INSTALLATION TECHNICIAN: \_\_\_\_\_

PLACE OF PURCHASE: \_\_\_\_\_

# Installation

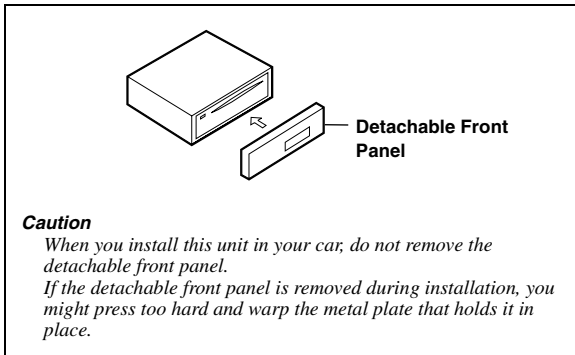

- The main unit must be mounted within 35 degrees of the horizontal plane, back to front.

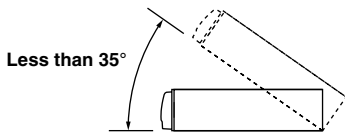

1

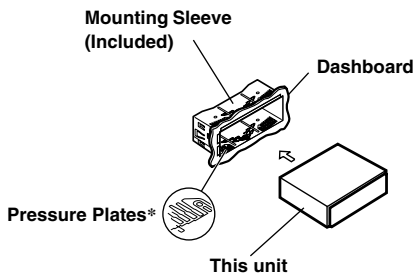

- \* If the installed mounting sleeve is loose in the dashboard, the pressure plates may be bent slightly to remedy the problem.

**Remove the mounting sleeve from the main unit (see "Removal" on page 33).**

2

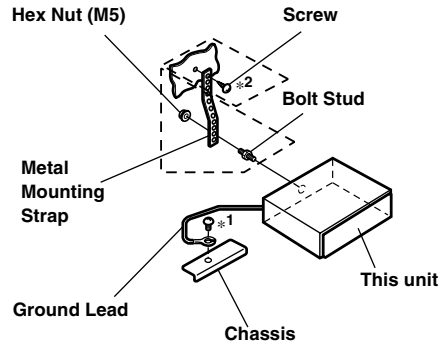

**Reinforce the head unit with the metal mounting strap (not supplied). Secure the ground lead of the unit to a clean metal spot using a screw (\*1) already attached to the vehicle's chassis.**

- For the screw marked "\*2", use an appropriate screw for the chosen mounting location.

**Connect each input lead coming from an amplifier or equalizer to the corresponding output lead coming from the left rear of the CDA-9883. Connect all other leads of the CDA-9883 according to details described in the CONNECTIONS section.**

3

Slide the CDA-9883 into the dashboard until it clicks. This ensures that the unit is properly locked and will not accidentally come out from the dashboard.

#### Removal

1. Remove the detachable front panel.
2. Insert the bracket keys into the unit, along the guides on either side. The unit can now be removed from the mounting sleeve.

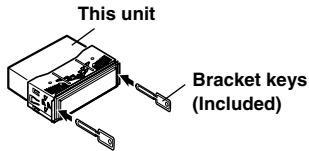

3. Pull the unit out, keeping it unlocked as you do so.

#### <JAPANESE CAR>

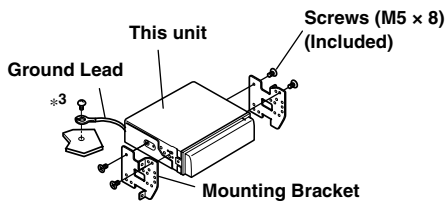
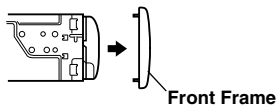

- Secure the ground lead of the unit to a clean metal spot using a screw (\*3) already attached to the vehicle's chassis.

# Connections

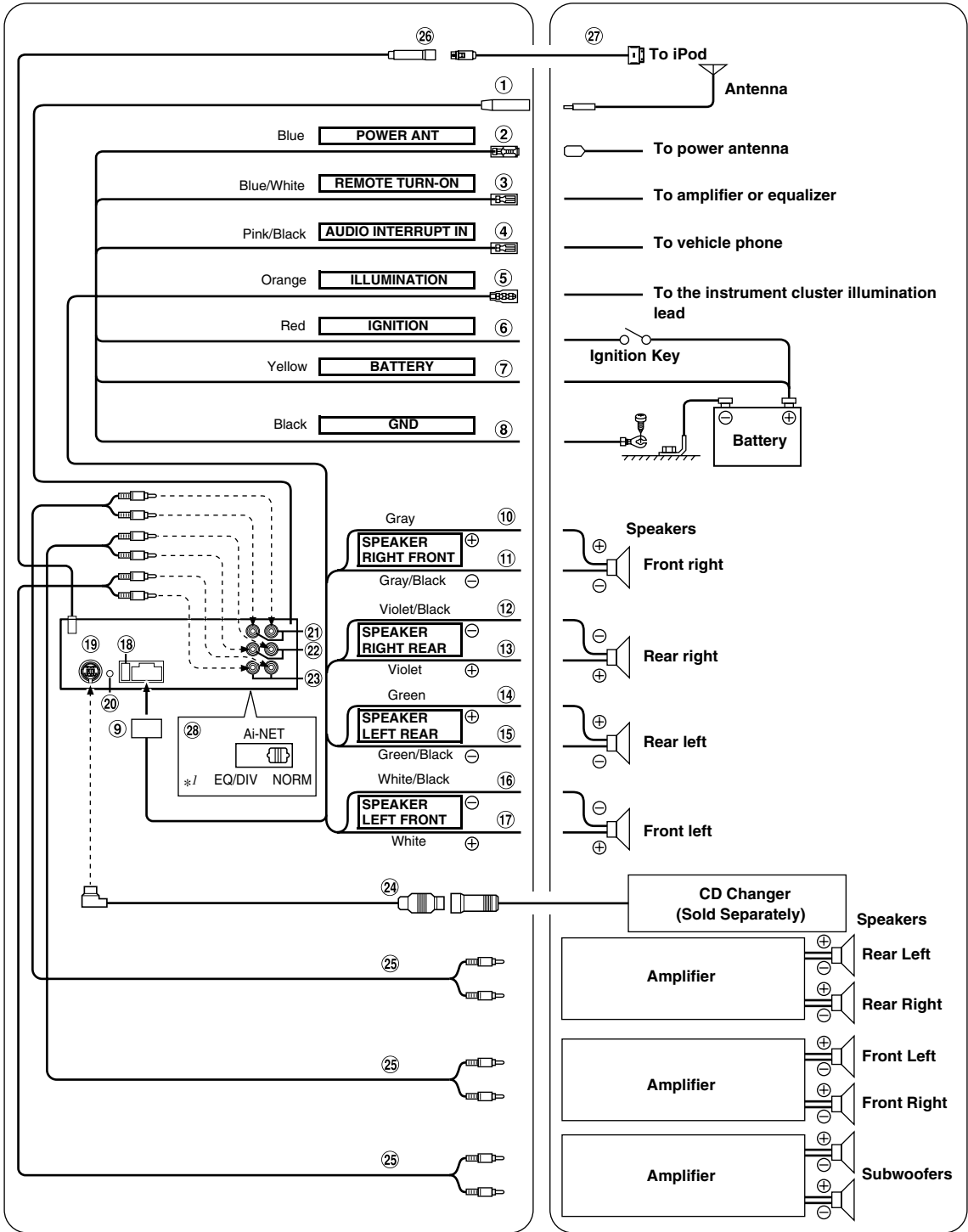

\*1 The label is attached on the bottom of the unit.

- ① **Antenna Receptacle**
- ② **Power Antenna Lead (Blue)**  
Connect this lead to the +B terminal of your power antenna, if applicable.
  - *This lead should be used only for controlling the vehicle's power antenna. Do not use this lead to turn on an amplifier, or a signal processor, etc.*
- ③ **Remote Turn-On Lead (Blue/White)**  
Connect this lead to the remote turn-on lead of your amplifier or signal processor.
- ④ **Audio Interrupt In Lead (Pink/Black)**  
Connect this lead to the Audio interface output of a cellular phone which provides ground shorting when a call is received.
- ⑤ **Illumination Lead (Orange)**  
This lead may be connected to the vehicle's instrument cluster illumination lead. This will allow the backlighting of the CDA-9883 to dim whenever the vehicle's lights are turned on.
- ⑥ **Switched Power Lead (Ignition) (Red)**  
Connect this lead to an open terminal on the vehicle's fuse box or another unused power source which provides (+)12V only when the ignition is turned on or in the accessory position.
- ⑦ **Battery Lead (Yellow)**  
Connect this lead to the positive (+) post of the vehicle's battery.
- ⑧ **Ground Lead (Black)**  
Connect this lead to a good chassis ground on the vehicle. Make sure the connection is made to bare metal and is securely fastened using the sheet metal screw provided.
- ⑨ **Power Supply Connector**
- ⑩ **Right Front (+) Speaker Output Lead (Gray)**
- ⑪ **Right Front (-) Speaker Output Lead (Gray/Black)**
- ⑫ **Right Rear (-) Speaker Output Lead (Violet/Black)**
- ⑬ **Right Rear (+) Speaker Output Lead (Violet)**
- ⑭ **Left Rear (+) Speaker Output Lead (Green)**
- ⑮ **Left Rear (-) Speaker Output Lead (Green/Black)**
- ⑯ **Left Front (-) Speaker Output Lead (White/Black)**
- ⑰ **Left Front (+) Speaker Output Lead (White)**
- ⑱ **Fuse Holder (10A)**
- ⑲ **Ai-NET Connector**  
Connect this to the output or input connector of another device (CD Changer, Equalizer, HD Radio™ TUNER MODULE, etc.) equipped with Ai-NET.
  - *Interface adapter for iPod™ (KCA-420i) is not recommended for use with this product.*
  - *You can input TV/video sound by connecting an optional Ai-NET/ RCA Interface cable (KCA-121B) to this component.*
- ⑳ **Steering Remote Control Interface Connector**  
To steering Remote control interface box.
- ㉑ **Rear Output RCA Connectors**  
RED is right and WHITE is left.
- ㉒ **Front Output RCA Connectors**  
RED is right and WHITE is left.
- ㉓ **Subwoofer RCA Connectors**  
RED is right and WHITE is left.
- ㉔ **Ai-NET Cable (Included with CD Changer)**
- ㉕ **RCA Extension Cable (sold separately)**
- ㉖ **iPod Direct Connector**  
Control iPod signals  
Connect this to an iPod or to an optional Bluetooth Box. To use a hands-free mobile phone, an optional Bluetooth Box connection is required. For details on connection, refer to the Owner's Manual of the Bluetooth Box.
- ㉗ **FULL SPEED™ Connection Cable (KCE-422i) (sold separately)**
- ㉘ **System Switch**  
When connecting a processor or divider using Ai-NET, place this switch in the EQ/DIV position. When no device is connected, leave the switch in the NORM position.
  - *Be sure to turn the power off to the unit before changing the switch position.*

**To prevent external noise from entering the audio system.**

- Locate the unit and route the leads at least 10 cm away from the car harness.
- Keep the battery power leads as far away from other leads as possible.
- Connect the ground lead securely to a bare metal spot (remove any paint, dirt or grease if necessary) of the car chassis.
- If you add an optional noise suppressor, connect it as far away from the unit as possible. Your Alpine dealer carries various noise suppressors, contact them for further information.
- Your Alpine dealer knows best about noise prevention measures so consult your dealer for further information.





## LIMITED WARRANTY

ALPINE ELECTRONICS OF AMERICA, INC. AND ALPINE OF CANADA INC. ("Alpine"), are dedicated to quality craftsmanship and are pleased to offer this Warranty. We suggest that you read it thoroughly. Should you have any questions, please contact your Dealer or contact Alpine at one of the telephone numbers listed below.

### ● PRODUCTS COVERED:

This Warranty covers Car Audio Products and Related Accessories ("the product"). Products purchased in the Canada are covered only in the Canada. Products purchased in the U.S.A. are covered only in the U.S.A.

### ● LENGTH OF WARRANTY:

This Warranty is in effect for one year from the date of the first consumer purchase.

### ● WHO IS COVERED:

This Warranty only covers the original purchaser of the product, who must reside in the United States, Puerto Rico or Canada.

### ● WHAT IS COVERED:

This Warranty covers defects in materials or workmanship (parts and labor) in the product.

### ● WHAT IS NOT COVERED:

This Warranty does not cover the following:

- ① Damage occurring during shipment of the product to Alpine for repair (claims must be presented to the carrier).
- ② Damage caused by accident or abuse, including burned voice coils caused by over-driving the speaker (amplifier level is turned up and driven into distortion or clipping). Speaker mechanical failure (e.g. punctures, tears or rips). Cracked or damaged LCD panels. Dropped or damaged hard drives.
- ③ Damage caused by negligence, misuse, improper operation or failure to follow instructions contained in the Owner's manual.
- ④ Damage caused by act of God, including without limitation, earthquake, fire, flood, storms or other acts of nature. Any cost or expense related to the removal or reinstallation of the product.
- ⑤ Service performed by an unauthorized person, company or association.
- ⑥ Any product which has the serial number defaced, altered or removed.
- ⑦ Any product which has been adjusted, altered or modified without Alpine's consent.
- ⑧ Any product not distributed by Alpine within the United States, Puerto Rico or Canada.
- ⑨ Any product not purchased from an Authorized Alpine Dealer.

### ● HOW TO OBTAIN WARRANTY SERVICE:

- ① You are responsible for delivery of the product to an Authorized Alpine Service Center or Alpine for repair and for payment of any initial shipping charges. Alpine will, at its option, repair or replace the product with a new or reconditioned product without charge. If the repairs are covered by the warranty, and if the product was shipped to an Authorized Alpine Service Center or Alpine, Alpine will pay the return shipping charges.
- ② You should provide a detailed description of the problem(s) for which service is required.

- ③ You must supply proof of your purchase of the product.
- ④ You must package the product securely to avoid damage during shipment. To prevent lost packages it is recommended to use a carrier that provides a tracking service.

### ● HOW WE LIMIT IMPLIED WARRANTIES:

ANY IMPLIED WARRANTIES INCLUDING FITNESS FOR USE AND MERCHANTABILITY ARE LIMITED IN DURATION TO THE PERIOD OF THE EXPRESS WARRANTY SET FORTH ABOVE AND NO PERSON IS AUTHORIZED TO ASSUME FOR ALPINE ANY OTHER LIABILITY IN CONNECTION WITH THE SALE OF THE PRODUCT.

### ● HOW WE EXCLUDE CERTAIN DAMAGES:

ALPINE EXPRESSLY DISCLAIMS LIABILITY FOR INCIDENTAL AND CONSEQUENTIAL DAMAGES CAUSED BY THE PRODUCT. THE TERM "INCIDENTAL DAMAGES" REFERS TO EXPENSES OF TRANSPORTING THE PRODUCT TO THE ALPINE SERVICE CENTER, LOSS OF THE ORIGINAL PURCHASER'S TIME, LOSS OF THE USE OF THE PRODUCT, BUS FARES, CAR RENTALS OR OTHERS COSTS RELATING TO THE CARE AND CUSTODY OF THE PRODUCT. THE TERM "CONSEQUENTIAL DAMAGES" REFERS TO THE COST OF REPAIRING OR REPLACING OTHER PROPERTY WHICH IS DAMAGED WHEN THIS PRODUCT DOES NOT WORK PROPERLY. THE REMEDIES PROVIDED UNDER THIS WARRANTY ARE EXCLUSIVE AND IN LIEU OF ALL OTHERS.

### ● HOW STATE/PROVINCIAL LAW RELATES TO THE WARRANTY:

This Warranty gives you specific legal rights, and you may also have other rights which vary from state to state and province to province. In addition, some states/provinces do not allow limitations on how long an implied warranty lasts, and some do not allow the exclusion or limitation of incidental or consequential damages. Accordingly, limitations as to these matters contained herein may not apply to you.

### ● IN CANADA ONLY:

This Warranty is not valid unless your Alpine car audio product has been installed in your vehicle by an Authorized Installation Center, and this warranty stamped upon installation by the installation center.

### ● HOW TO CONTACT CUSTOMER SERVICE:

Should the product require service, please call the following number for your nearest Authorized Alpine Service Center.

CAR AUDIO	1-800-ALPINE-1 (1-800-257-4631)
NAVIGATION	1-888-NAV-HELP (1-888-628-4357)

Or visit our website at; <http://www.alpine-usa.com>

ALPINE ELECTRONICS OF AMERICA, INC., 19145 Gramercy Place, Torrance, California 90501, U.S.A.

ALPINE ELECTRONICS OF CANADA, INC., 777 Supertest Road, Toronto, Ontario M3J 2M9, Canada

Do not send products to these addresses.

Call the toll free telephone number or visit the website to locate a service center.

# Contenu

## Mode d'emploi

### AVERTISSEMENT

<b>AVERTISSEMENT</b> .....	<b>3</b>
<b>ATTENTION</b> .....	<b>3</b>
<b>PRÉCAUTIONS</b> .....	<b>3</b>

### Mise en route

Liste des accessoires .....	6
Mise sous et hors tension .....	6
Retrait et pose du panneau avant .....	6
Mise en service de l'appareil .....	7
Réglage du volume .....	7
Diminution rapide du volume .....	7
Réglage de l'heure .....	7

### Radio

Ecoute de la radio .....	8
Préréglage manuel des stations .....	8
Préréglage automatique des stations .....	8
Accord d'une station préréglée .....	8
Fonction de recherche de la fréquence .....	9
Réception d'une station en multidiffusion (mode HD Radio uniquement) .....	9

### CD/MP3/WMA/AAC

Lecture .....	10
Lecture répétée .....	10
M.I.X. (Lecture aléatoire) .....	11
Recherche à partir du CD-texte .....	11
Recherche par nom de fichier/dossier (fichiers MP3/WMA/AAC) .....	11
Recherche rapide .....	12
À propos des fichiers MP3/WMA/AAC .....	12

### Réglage du son

Réglage des graves, des aigus, de la balance droite et gauche, de l'équilibreur avant/arrière et de la fonction Defeat .....	14
Réglage de la commande des graves .....	14
Réglage de la fréquence centrale des graves .....	14
Réglage de la largeur de bande des graves ..	14
Réglage du niveau des graves .....	14
Réglage de la commande des aigus .....	15
Réglage de la fréquence centrale des aigus .....	15
Réglage du niveau des aigus .....	15
Réglage du filtre passe-haut .....	15
Activation/annulation de la correction physiologique .....	15

### Autres fonctions

Affichage du texte .....	16
Affichage de l'heure .....	17

### SETUP

#### BLUETOOTH IN

Réglage de la connexion Bluetooth .....	18
---	----

#### Personnalisation du son

Activation et désactivation du subwoofer .....	18
Réglage du système du subwoofer .....	18

#### Personnalisation de l'affichage

Commande du gradateur .....	18
Réglage du type de défilement .....	18
Réglage du défilement (TEXT SCROLL) .....	18
Réglage de la police de caractères de la langue .....	18
Réglage du contraste de l'affichage .....	18
Démonstration .....	18

#### MP3/WMA/AAC

Lecture de données MP3/WMA/AAC (PLAY MODE) .....	18
---	----

#### Appareil externe

Raccordement à un amplificateur externe .....	19
---	----



## Réglage général

Activation et désactivation du mode silencieux (INT Mute) .....	19
Réglage du mode AUX (V-Link) .....	19
Réglage du nom du changeur .....	19
Réglage de l'entrée numérique extérieure .....	19

## HD Radio (Uniquement en cas de raccordement d'un récepteur HD Radio)

Réglage du nom de la station HD Radio (STATION CALL) .....	19
Réglage Digital Seek ON/OFF .....	19

## Récepteur radio SAT (en option)

Réception de canaux à l'aide du récepteur radio SAT (en option) .....	20
Contrôle du numéro d'ID de radio par satellite .....	20
Mémorisation des canaux préréglés .....	21
Réception des canaux mémorisés .....	21
Mémorisation de l'équipe sportive de votre choix (SIRIUS uniquement) .....	21
Mémorisation pendant la réception d'une rencontre .....	21
Configuration des alertes des rencontres .....	21
Mémorisation du morceau/artiste de votre choix (SIRIUS uniquement) .....	21
Rappel des informations mémorisées (SIRIUS uniquement) .....	22
Si plus de 2 canaux ont été trouvés (Clignotement de l'indicateur d'ALERT) .....	22
Annulation de la mémoire des alertes enregistrées (SIRIUS uniquement) .....	22
Fonction de recherche .....	22
Mode de recherche par catégorie .....	22
Mode de recherche par catégorie/artiste/morceau .....	22
Fonction de recherche rapide .....	22
Réception d'informations routières ou météorologiques à partir de la radio par satellite .....	23
Fonction de répétition instantanée (SIRIUS uniquement) .....	23
Modification de l'affichage .....	23
Réglage de l'affichage du champ de données auxiliaires .....	23

## iPod® (en option)

Lecture .....	24
Recherche d'un morceau souhaité .....	24
Recherche rapide .....	25
Fonction de recherche directe .....	25
Sélection d'une liste d'écoute, d'un artiste, d'un album, d'un podcast, d'un genre, d'un compositeur .....	25
Lecture aléatoire (M.I.X.) .....	26
Lecture répétée .....	26
Affichage du texte .....	26

## Changeur (en option)

Contrôle d'un changeur CD (en option) .....	27
Lecture de fichiers MP3 avec le changeur CD (en option) .....	27
Sélection du multi-changeur (en option) .....	27

## Informations

En cas de problème .....	28
Spécifications .....	30

## Installation et raccordements

Avertissement .....	31
Attention .....	31
Précautions .....	31
Installation .....	32
Raccordements .....	34

## GARANTIE LIMITÉE

# Mode d'emploi

## AVERTISSEMENT

### AVERTISSEMENT

Ce symbole désigne des instructions importantes. Le non-respect de ces instructions peut entraîner de graves blessures, voire la mort.

#### **N'ACTIVER AUCUNE FONCTION SUSCEPTIBLE DE DETOURNER VOTRE ATTENTION DE LA CONDUITE DU VEHICULE.**

Les fonctions requérant une attention prolongée ne doivent être exploitées qu'à l'arrêt complet du véhicule. Toujours arrêter le véhicule à un endroit sûr avant d'activer ces fonctions. Il y a un risque de provoquer un accident.

#### **GARDER LE VOLUME À FAIBLE NIVEAU DE MANIÈRE À POUVOIR ENTENDRE LES BRUITS EXTÉRIEURS PENDANT LA CONDUITE.**

Des niveaux de volume excessifs qui couvrent les sirènes des ambulances ou les signaux routiers (passages à niveau, etc.) peuvent être dangereux et provoquer un accident. UN NIVEAU DE VOLUME TROP ÉLEVÉ À L'INTÉRIEUR DU VÉHICULE PEUT ÉGALEMENT AVOIR DES EFFETS IRRÉVERSIBLES SUR VOTRE AUDITION.

#### **MINIMISER L'AFFICHAGE EN COURS DE CONDUITE.**

La visualisation de l'affichage peut distraire le conducteur de la conduite du véhicule et, partant, de provoquer un accident.

#### **NE PAS DESASSEMBLER NI MODIFIER L'APPAREIL.**

Il y a un risque d'accident, d'incendie ou de choc électrique.

#### **A UTILISER UNIQUEMENT SUR DES VOITURES A MASSE NEGATIVE DE 12 VOLTS.**

(Vérifiez auprès de votre concessionnaire si vous n'en êtes pas certain.) Il y a un risque d'incendie, etc.

#### **GARDER LES PETITS OBJETS COMME LES PILES HORS DE PORTEE DES ENFANTS.**

L'ingestion de tels objets peut entraîner de graves blessures. En cas d'ingestion, consulter immédiatement un médecin.

#### **UTILISER DES FUSIBLES DE L'AMPERAGE APPROPRIE.**

Il y a un risque d'incendie ou de décharge électrique.

#### **NE PAS OBSTRUER LES SORTIES D'AIR NI LES PANNEAUX DU RADIATEUR.**

Une surchauffe interne peut se produire et provoquer un incendie.

#### **UTILISER CET APPAREIL POUR DES APPLICATIONS MOBILES DE 12 V.**

Toute utilisation autre que l'application désignée comporte un risque d'incendie, de choc électrique ou de blessure.

#### **NE PAS INTRODUIRE LES MAINS, LES DOIGTS NI DE CORPS ETRANGERS DANS LES FENTES ET LES INTERSTICES.**

Il y a un risque de blessures ou de dommages à l'appareil.

### ATTENTION

Ce symbole désigne des instructions importantes. Le non-respect de ces instructions peut entraîner des blessures ou des dommages matériels.

#### **INTERROMPRE TOUTE UTILISATION EN CAS DE PROBLEME.**

Le non-respect de cette précaution peut entraîner des blessures ou endommager l'appareil. Retourner l'appareil auprès du distributeur Alpine agréé ou un centre de service après-vente Alpine en vue de la réparation.

### PRÉCAUTIONS

#### **Nettoyage du produit**

Nettoyez régulièrement le produit avec un chiffon doux et sec. En cas de taches tenaces, trempez le chiffon dans l'eau uniquement. Tout autre produit risque de dissoudre la peinture ou d'endommager le plastique.

#### **Température**

Assurez-vous que la température intérieure du véhicule est comprise entre +60°C (+140°F) et -10°C (+14°F) avant de mettre l'appareil sous tension.

#### **Condensation d'humidité**

Si le son est irrégulier pendant la lecture de CD, de l'humidité s'est probablement condensée. Dans ce cas, enlevez le disque du lecteur et attendez environ une heure pour que l'humidité s'évapore.

#### **Disque endommagé**

N'essayez pas de lire des disques fissurés, déformés ou endommagés. La lecture d'un disque en mauvais état risque d'endommager le mécanisme de lecture.

#### **Entretien**

En cas de problème, n'essayez pas de réparer l'appareil vous-même. Rappelez l'appareil à votre revendeur Alpine, ou à défaut, apportez-le dans un centre de réparation Alpine.

## Ne tentez jamais d'effectuer les opérations suivantes

Ne saisissez pas ou ne tirez pas sur le disque pendant qu'il est attiré dans le lecteur par le mécanisme de recharge automatique.

N'essayez pas d'insérer un disque dans l'appareil quand celui-ci est hors tension.

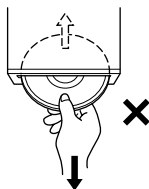

## Insertion des disques

Votre appareil ne peut lire qu'un seul disque à la fois. N'essayez donc pas de charger plusieurs disques.

Insérez le disque en orientant vers le haut la face imprimée. Le message « ERROR » s'affiche sur l'appareil si le disque n'est pas correctement inséré. Si le message « ERROR » persiste alors que le disque est correctement inséré, appuyez sur l'interrupteur de réinitialisation avec un objet pointu comme un stylo à bille.

L'écoute d'un disque sur une route très abîmée peut provoquer des sauts de son, mais ne risque pas de rayer le disque ou d'endommager le lecteur.

## Disques neufs

Pour éviter qu'un disque reste coincé, le message « ERROR » s'affiche quand un disque n'est pas inséré correctement ou que sa surface est irrégulière. Si le lecteur éjecte un disque neuf chargé pour la première fois, touchez le contour de l'orifice central et de la périphérie du disque avec le doigt. Si le disque contient des résidus ou des irrégularités, il ne pourra pas être chargé. Pour enlever les résidus, passez un stylo à bille ou autre objet similaire sur le contour de l'orifice central et de la périphérie du disque, puis réinsérez-le.

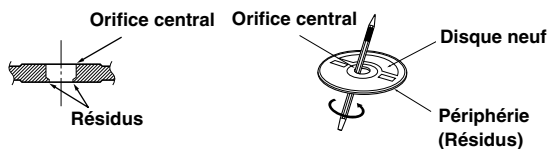

## Disques de forme irrégulière

N'utilisez que des disques de forme ronde avec cet appareil à l'exclusion de tout autre.

L'utilisation de disques de forme spéciale peut endommager le mécanisme.

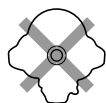

## Emplacement de montage

Veillez à ne pas installer l'appareil en l'exposant :

- Directement au soleil ou à la chaleur
- À l'humidité et à l'eau
- Aux poussières excessives
- Aux vibrations excessives

## Manipulation correcte

Veillez à ne pas faire tomber le disque. Tenez le disque de manière à ne pas laisser d'empreintes sur la surface. Ne collez pas de ruban adhésif, papier ou étiquette sur le disque. N'écrivez pas sur le disque.

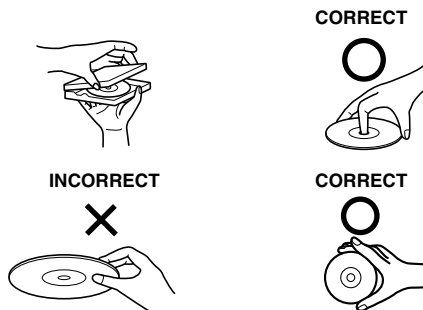

## Nettoyage des disques

Des traces de doigts, de poussière ou de saleté sur la surface du disque peuvent provoquer des sauts de son. Essayez le disque du centre vers la périphérie avec un chiffon doux et propre. Si la surface du disque est vraiment sale, humidifiez le chiffon d'une solution détergente neutre avant d'essuyer le disque.



## Au sujet des accessoires pour disque

Beaucoup d'accessoires sont disponibles dans le commerce pour protéger la surface du disque et améliorer la qualité sonore. Cependant, certains de ces accessoires peuvent affecter l'épaisseur et/ou le diamètre du disque. L'utilisation de tels accessoires peut modifier les spécifications du disque et provoquer des erreurs de fonctionnement. Nous déconseillons l'utilisation de tels accessoires avec des disques à reproduire sur les lecteurs CD Alpine.



Feuille transparente

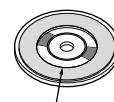

Stabilisateur de disque

---

## Manipulation des disques compacts (CD/CD-R/CD-RW)

- Ne touchez pas la surface du disque.
- N'exposez pas le disque à la lumière directe du soleil.
- N'apposez pas d'autocollants ou d'étiquettes sur le disque.
- Nettoyez le disque lorsqu'il est poussiéreux.
- Assurez-vous que le disque ne présente pas d'irrégularité.
- N'utilisez pas d'accessoires pour disques vendus dans le commerce.

**Ne laissez pas le disque dans la voiture ou dans l'appareil pendant une période prolongée. N'exposez jamais le disque à la lumière directe du soleil.** La chaleur et l'humidité risquent de l'endommager et d'empêcher son fonctionnement ultérieur.

## A l'attention des utilisateurs de CD-R/CD-RW

- S'il est impossible de lire un CD-R/CD-RW, assurez-vous que la dernière session d'enregistrement a bien été fermée (finalisée).
- Finalisez le CD-R ou le CD-RW si nécessaire, puis reprenez la lecture.

---

## A propos des supports susceptibles d'être lus

Utilisez exclusivement des disques compacts dont la face de l'étiquette fait apparaître les marques du logo CD ci-dessous.



Si vous utilisez des CD non spécifiés, les performances risquent de ne pas être correctes.

Vous pouvez lire des CD-R (CD-Recordable)/CD-RW (CD-ReWritable) enregistrés exclusivement sur des périphériques audio.

Vous pouvez également lire des CD-R/CD-RW contenant des fichiers audio au format MP3/WMA/AAC.

- Il est possible que cet appareil ne puisse pas lire certains disques : CD imparfaits, CD contenant des traces de doigt, CD exposés à des températures extrêmes ou aux rayons directs du soleil (abandonnés dans le véhicule ou dans l'appareil), CD enregistrés dans des conditions défavorables, CD sur lesquels un enregistrement a échoué ou qui ont fait l'objet d'une tentative de réenregistrement et CD protégés contre la copie qui ne sont pas conformes aux normes industrielles applicables aux CD audio.
- Utilisez des disques dont les fichiers MP3/WMA/AAC ont été créés dans un format compatible avec cet appareil. Pour plus d'informations, voir pages 12-13.
- Les données en mémoire ROM, autres que les fichiers audio contenus sur un disque, n'entraînent la production d'aucun son en cas de lecture.

- 
- *Windows Media et le logo Windows sont des marques ou des marques déposées de Microsoft Corporation aux Etats-Unis et/ou dans d'autres pays.*
  - *Apple, le logo Apple et iPod et iTunes sont des marques d'Apple Computer, Inc., déposées aux Etats-Unis et dans d'autres pays.*
  - *« Technologie de codage audio MPEG Layer-3 sous licence Fraunhofer IIS et Thomson. »*
  - *« La fourniture de ce produit ne confère qu'une licence pour une utilisation privée de nature non commerciale, mais ne confère aucune licence et n'implique aucun droit d'utiliser ce produit pour une diffusion commerciale (c'est-à-dire générant des recettes) en temps réel (par voie terrestre, satellite, câble et/ou tout autre support), une diffusion/lecture en transit via Internet, des intranets et/ou autres réseaux ou sur tout autre système de distribution de contenu électronique tel que les applications audio à péage ou à la demande. Une licence indépendante est requise pour ce type d'utilisation. Pour plus d'informations, visitez <http://www.mp3licensing.com> »*

# Mise en route

## ▶ /|| /ENT Bouton rotatif

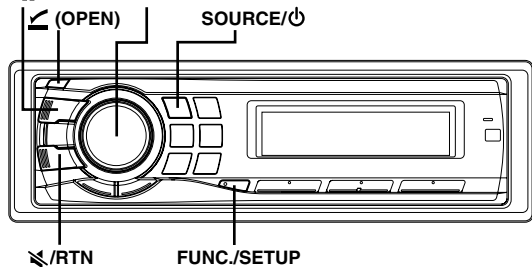

## Liste des accessoires

• Unité principale.....	1
• Câble d'alimentation.....	1
• Gaine de montage.....	1
• Etui.....	1
• Clé de support.....	2
• Vis (M5 x 8).....	4
• Mode d'emploi.....	1 jeu

## Mise sous et hors tension

Appuyez sur **SOURCE/⏻** pour mettre l'appareil sous tension.

- Vous pouvez également mettre l'appareil sous tension en appuyant sur n'importe quelle autre touche à l'exception de **(OPEN)** et **TITLE**.

Maintenez la touche **SOURCE/⏻** enfoncée pendant 2 secondes au moins pour éteindre l'appareil.

- La première fois que l'appareil est mis sous tension, le volume initial commence au niveau 12.

## Retrait et pose du panneau avant

### Retrait

- 1 Mettez l'appareil hors tension.
- 2 Appuyez sur **(OPEN)** pour ouvrir le panneau avant.

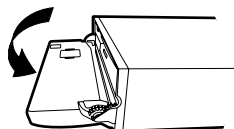

Pour le refermer, appuyez sur le côté gauche jusqu'à ce qu'il se ferme (voir schéma ci-dessous).

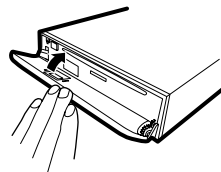

- 3 Saisissez fermement le panneau avant, faites-le glisser vers la gauche **1**, puis tirez sur **2** pour le retirer.

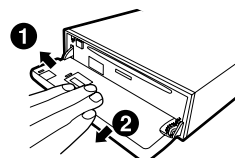

- Le panneau avant peut chauffer en cours de fonctionnement normal (surtout au niveau des bornes des connecteurs à l'arrière du panneau avant). Il ne s'agit pas d'un dysfonctionnement.
- Afin de protéger le panneau avant, rangez-le dans l'étui fourni.
- Ne forcez pas sur le panneau avant lors du retrait car vous pourriez l'empêcher de bien fonctionner.
- Ne laissez pas le panneau avant ouvert et veillez à le fermer lors de la conduite car vous pourriez provoquer un accident ou endommager l'appareil.

### Pose

- 1 Insérez le côté droit du panneau avant dans l'appareil. Alignez la rainure du panneau avant sur les saillies de l'appareil.
- 2 Poussez sur le côté gauche du panneau avant jusqu'à ce qu'il s'enclenche à fond dans l'appareil.

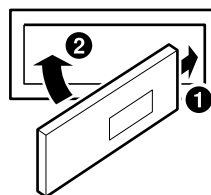

- Avant de fixer le panneau avant, vérifiez qu'il n'y a pas de poussière ou de saleté sur les bornes du connecteur et qu'aucun objet ne se trouve entre le panneau avant et l'appareil.
- Fixez soigneusement le panneau avant, en le tenant par les côtés pour éviter d'appuyer sur les touches par inadvertance.

## Mise en service de l'appareil

Appuyez sur le commutateur RESET lorsque vous utilisez l'appareil pour la première fois, après avoir changé la batterie de la voiture, etc.

- 1 Mettez l'appareil hors tension.
- 2 Appuyez sur **OPEN** pour ouvrir le panneau avant, puis retirez-le.
- 3 Appuyez sur **RESET** avec un stylo à bille ou un objet pointu.

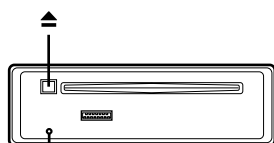

Commutateur RESET

## Réglage du volume

Tournez le **bouton rotatif** jusqu'à ce que vous obteniez le niveau souhaité.

## Diminution rapide du volume

L'activation de la fonction de silencieux automatique diminue instantanément le volume de 20 dB.

Appuyez sur **RTN** pour activer le mode MUTE.

Le niveau sonore diminue d'environ 20 dB.

Appuyez à nouveau sur **RTN** pour rétablir le son au niveau précédent.

## Réglage de l'heure

- 1 Maintenez la touche **FUNC./SETUP** enfoncée pendant 2 secondes au moins pour activer le mode de sélection des réglages.
- 2 Tournez le **bouton rotatif** pour sélectionner **CLOCK ADJUST**, puis appuyez sur **ENT**.
- 3 Tournez le **bouton rotatif** pour régler l'heure.
- 4 Appuyez sur **ENT**.
- 5 Répétez les étapes 3 et 4 ci-dessus pour régler les heures et les minutes.

- 6 Maintenez la touche **FUNC./SETUP** enfoncée pendant 2 secondes au moins pour revenir au mode normal.

- Appuyez sur **RTN** pour revenir au mode de réglage précédent.
- Si aucune opération n'est effectuée dans les 60 secondes, le mode de réglage est annulé.
- Pour synchroniser l'horloge sur une autre horloge/montre ou annonce de l'heure à la radio, maintenez la touche **ENT** enfoncée pendant 2 secondes au moins après avoir réglé l'« heure ». Les minutes sont remises à 00. Si l'affichage dépasse « 30 » minutes pendant que vous effectuez cette opération, l'heure avance d'une heure.

### Commande à distance

Cet appareil peut être commandé à l'aide d'une télécommande Alpine en option. Pour plus d'informations, consultez votre distributeur Alpine.

Dirigez l'émetteur de télécommande en option vers le capteur de télécommande.

Capteur de télécommande

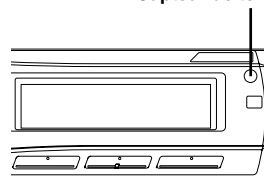

### Raccordement à un boîtier d'interface télécommande possible

Cet appareil peut être commandé à partir des commandes audio du véhicule. Vous devez utiliser un boîtier d'interface télécommande Alpine en option. Pour obtenir des informations détaillées à ce sujet, consultez votre revendeur Alpine.

# Radio

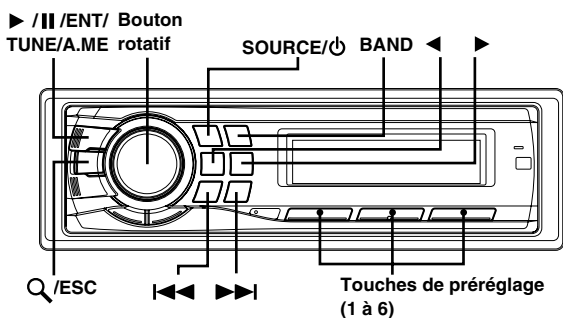

Cet appareil ne peut pas recevoir les signaux HD Radio™ (radio terrestre numérique). Pour activer les fonctions de radio numérique décrites ci-dessous, vous devez raccorder un module HD Radio Tuner en option via le bus Ai-NET.

La technologie HD Radio™ est fabriquée sous licence octroyée par iBiquity Digital Corporation. iBiquity Digital et les symboles HD Radio et HD sont des marques déposées de iBiquity Digital Corporation, aux Etats-Unis et dans d'autres pays.

## Écoute de la radio

**1 Appuyez sur SOURCE/⏻ pour sélectionner le mode TUNER.**

**2 Appuyez plusieurs fois sur BAND jusqu'à ce que la gamme souhaitée soit affichée.**

F1 → F2 → AM → F1

**3 Appuyez sur TUNE/A.ME pour sélectionner le mode de recherche de fréquence.**

DX SEEK (Mode distance) → SEEK (Mode local) → OFF (Mode manuel) → DX SEEK (Mode distance)

• *Le mode distance est sélectionné initialement.*

### Mode distance :

Toutes les stations à signal puissant ou faible sont captées automatiquement (accord par recherche automatique).

### Mode local :

Seules les stations à signal puissant sont captées automatiquement (accord par recherche automatique).

### Mode manuel :

La fréquence est accordée manuellement par étapes (accord manuel).

**4 Appuyez sur ◀◀ ou ▶▶ pour accorder l'appareil sur la station souhaitée.**

Si vous maintenez ◀◀ ou ▶▶ enfoncée, la fréquence change en continu.

- L'indicateur « DIGITAL » s'affiche quand une station radio numérique contenant des informations audio et de texte est captée.
- Si la fonction Digital Seek est réglée sur ON lors de la réception de signaux HD Radio, la recherche ascendante/descendante de la fréquence HD Radio ne porte que sur les fréquences des stations numériques. Reportez-vous à la section « Réglage Digital Seek ON/OFF » (page 19).

## Préréglage manuel des stations

- 1 Sélectionnez la gamme d'ondes et accordez la station que vous souhaitez mémoriser.**
- 2 Maintenez enfoncée pendant 2 secondes au moins une touche de pré réglage (1 à 6) dans laquelle vous souhaitez enregistrer la station.**

La station sélectionnée est mémorisée.

L'affichage indique la gamme, le numéro de pré réglage et la fréquence de la station mémorisée.

- Vous pouvez mémoriser 18 stations au total (6 stations sur chaque gamme : F1, F2 et AM).
- Si vous mémorisez une station sur un pré réglage qui a déjà été utilisé pour une autre station, cette station sera effacée et remplacée par la nouvelle.

## Préréglage automatique des stations

**1 Appuyez plusieurs fois sur BAND jusqu'à ce que la gamme souhaitée soit affichée.**

**2 Maintenez la touche TUNE/A.ME enfoncée pendant 2 secondes au moins.**

La fréquence change continuellement sur l'affichage pendant que la mémorisation automatique est en cours. Le tuner recherche et mémorise automatiquement les 6 stations les plus puissantes sur la gamme sélectionnée. Elles seront mémorisées sous les touches de pré réglage des stations 1 à 6, dans l'ordre de la puissance des signaux.

Quand la mémorisation automatique est terminée, le tuner revient à la station mémorisée sous la touche de pré réglage N°1.

- Si aucune station n'est mémorisée, le tuner revient à la station que vous écoutiez avant que la mémorisation automatique ne commence.

## Accord d'une station pré réglée

**1 Appuyez plusieurs fois sur BAND jusqu'à ce que la gamme souhaitée soit affichée.**

**2 Appuyez sur la touches de pré réglage (1 à 6) sous laquelle la station souhaitée est pré réglée.**

L'affichage indique la gamme, le numéro de pré réglage et la fréquence de la station sélectionnée.

## Fonction de recherche de la fréquence

Vous pouvez rechercher une station radio par sa fréquence.

- 1 Maintenez la touche **Q/ESC** enfoncée pendant **2 secondes au moins en mode radio pour activer le mode de recherche des fréquences.**
- 2 Tournez le **bouton rotatif** pour sélectionner la fréquence de votre choix.
- 3\* Appuyez sur **▶ /II /ENT** pour capter la fréquence sélectionnée.

\* Cette opération est superflue en cas de réception HD Radio.

- Maintenez la touche **Q/ESC** enfoncée pendant 2 secondes au moins en mode de recherche pour annuler. Le mode de recherche est aussi annulé si aucune opération n'est exécutée dans les 10 secondes.

## Réception d'une station en multidiffusion (mode HD Radio uniquement)

La multidiffusion est la possibilité de diffuser plusieurs flux de programmes sur une même fréquence FM. Cela augmente le nombre et la diversité des contenus. Il est possible de sélectionner jusqu'à huit stations en multidiffusion sur cet appareil.

**Lorsque vous captez une station en multidiffusion, le numéro de programme et l'indicateur SPS apparaissent. Appuyez sur ◀ ou ▶ pour sélectionner le service de programme souhaité.**

Réception d'un service de programme de station en multidiffusion

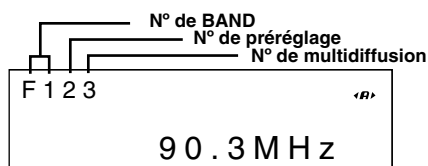

Exemple de service de programme

Station radio en multidiffusion	N° de programme	Service de programme
90,3 MHz	N° 1	MPS : Service de programme principal
90,3 MHz	N° 2	SPS : Service de sous-programme
90,3 MHz	N° 3	SPS : Service de sous-programme
90,3 MHz	N° 8	SPS : Service de sous-programme



# CD/MP3/WMA/AAC

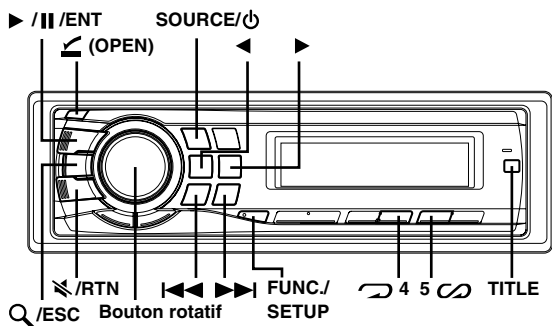

## Lecture

- 1 Appuyez sur < (OPEN).**  
Le panneau avant s'ouvre.
- 2 Insérez un disque avec la face imprimée vers le haut.**  
Le disque pénètre automatiquement dans le lecteur.

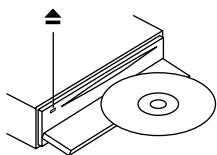

Refermez le panneau avant manuellement. L'indicateur « DISC IN » s'allume.  
Si un disque est déjà inséré, appuyez sur SOURCE/⏻ pour passer au mode DISC.  
TUNER → XM/SIRIUS\*<sup>1</sup> → DISC → iPod\*<sup>2</sup> → CHANGER\*<sup>3</sup> → TUNER

\*<sup>1</sup> Uniquement lorsqu'un appareil XM Radio ou Sirius Radio est raccordé.

\*<sup>2</sup> Uniquement lorsque l'iPod est raccordé.

\*<sup>3</sup> Uniquement lorsqu'un changeur CD est raccordé.

- 3 Pendant la lecture d'un fichier MP3/WMA/AAC, appuyez sur < ou > pour sélectionner le dossier de votre choix.**  
Appuyez sur la touche < ou > et maintenez-la enfoncée pour parcourir les dossiers.
- 4 Appuyez sur <<< ou >>> pour sélectionner la plage (fichier) désirée.**

### Retour au début de la plage (fichier) en cours :

Appuyez sur <<<.

### Recherche rapide vers l'arrière :

Maintenez la touche <<< enfoncée.

### Avance jusqu'au début de la plage (fichier) suivante :

Appuyez sur >>>.

### Recherche rapide vers l'avant :

Maintenez la touche >>> enfoncée.

- 5 Pour interrompre la lecture, appuyez sur > / || / ENT.**  
Appuyez de nouveau sur > / || / ENT pour reprendre la lecture.
- 6 Après avoir appuyé sur < (OPEN) pour ouvrir le panneau avant, appuyez sur > pour éjecter le disque.**

- Ne retirez pas un CD pendant l'éjection. Ne chargez pas plus d'un disque à la fois. Dans les deux cas, cela pourrait entraîner une défaillance de l'appareil.
- Si le CD ne s'éjecte pas, maintenez la touche > enfoncée pendant 2 secondes au moins.
- L'indicateur « DISC IN » s'allume quand un disque est inséré
- Le lecteur de CD peut lire des disques contenant des données audio, MP3, WMA et AAC.
- « MP3 » s'affiche lors de la lecture de fichiers MP3.
- « WMA » s'affiche lors de la lecture de fichiers WMA.
- « AAC » s'affiche lors de la lecture de fichiers AAC.
- Les fichiers au format WMA protégés par DRM (Digital Rights Management), les fichiers au format AAC achetés auprès d'iTunes Music Store et les fichiers protégés par droits d'auteur (protection par copyright) ne peuvent pas être lus sur cet appareil.
- L'affichage des plages pour la lecture de données MP3/WMA/AAC correspond aux numéros des fichiers enregistrés sur le disque.
- Pendant la lecture d'un fichier VBR (Variable Bit rates), le temps écoulé risque de ne pas s'afficher correctement.

### Affichage pendant la lecture de fichiers MP3/WMA/AAC

Le numéro de dossier et le numéro de fichier s'affichent de la manière décrite ci-dessous.

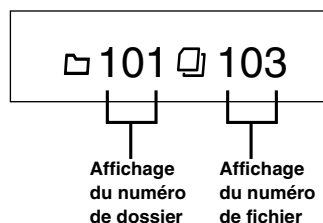

- Appuyez sur TITLE pour basculer l'affichage. Pour plus d'informations sur la commutation de l'affichage, consultez la section « Affichage du texte » (page 16)

## Lecture répétée

Appuyez sur 4 pour répéter la plage en cours de lecture.

La lecture de la plage (fichier) est répétée.

Appuyez une nouvelle fois sur 4, puis sélectionnez OFF pour arrêter la lecture répétée.

Mode CD :

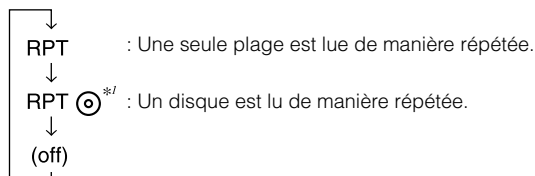

\*<sup>1</sup> Si un changeur CD est raccordé

- Si RPT (répétition) est réglé sur ON au cours de la lecture M.I.X. (M.I.X. ONE) en mode changeur CD, M.I.X. ne s'applique qu'au disque en cours.

#### Mode MP3/WMA/AAC :

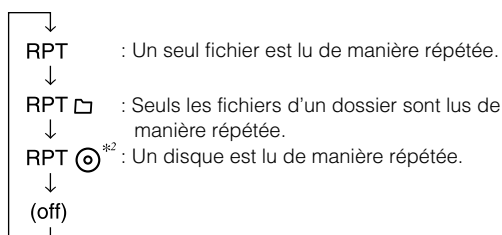

<sup>\*2</sup> Si un changeur CD compatible MP3 est raccordé.

- Si un changeur CD ou un changeur CD compatible MP3 est raccordé : Appuyez sur **FUNC./SETUP** pour sélectionner le mode de fonctionnement (RPT/M.I.X.), effectuez cette opération dans les 10 secondes.

## M.I.X. (Lecture aléatoire)

### Appuyez sur 5 en mode de lecture ou de pause.

Les plages (fichiers) du disque sont reproduites dans un ordre aléatoire.

Pour désactiver la lecture M.I.X., appuyez de nouveau sur 5 .

#### Mode CD interne :



#### Mode Changeur CD :

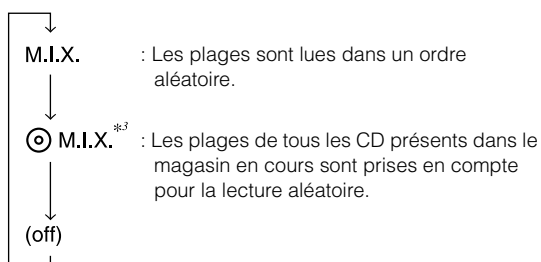

<sup>\*3</sup> En cas de raccordement d'un changeur CD doté de la fonction ALL M.I.X.

- Si M.I.X. est réglé sur ON pendant la lecture RPT (REPEAT ALL) en mode changeur CD, M.I.X. ne s'applique qu'au disque en cours de lecture.

#### Mode MP3/WMA/AAC :

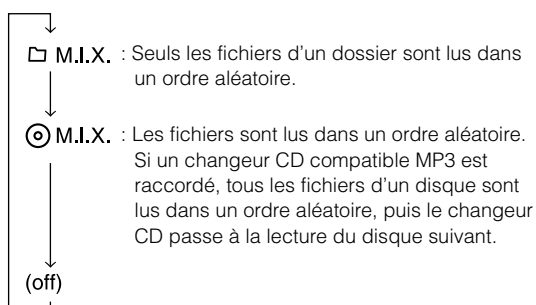

- Si un changeur CD ou un changeur CD compatible MP3 est raccordé : Après avoir appuyé sur **FUNC./SETUP** pour sélectionner le mode de fonctionnement (RPT/M.I.X.), effectuez cette opération dans les 10 secondes.

## Recherche à partir du CD-texte

Il est possible de rechercher et de lire des plages à partir des informations du CD-texte. Si un disque ne prend pas en charge cette fonction ou si un disque est inséré dans le changeur, vous pouvez effectuer la recherche par numéro de plage.

- 1 Appuyez sur **Q/ESC** pendant la lecture. Vous passez ainsi en mode de recherche.
- 2 Tournez le bouton rotatif pour sélectionner la plage de votre choix, puis appuyez sur **▶/||/ENT**. La lecture de la plage sélectionnée commence.
- Maintenez la touche **Q/ESC** enfoncée pendant 2 secondes au moins en mode de recherche pour annuler. Le mode de recherche est aussi annulé si aucune opération n'est exécutée dans les 10 secondes.
- La recherche à partir du CD-texte n'est pas possible lors de la lecture M.I.X.

## Recherche par nom de fichier/dossier (fichiers MP3/WMA/AAC)

Les noms de fichier et de dossier peuvent être recherchés et affichés pendant la lecture.

- 1 Appuyez sur **Q/ESC** pour activer le mode de recherche pendant la lecture de fichiers MP3/WMA/AAC.
- 2 Tournez le bouton rotatif pour sélectionner le mode de recherche par nom de dossier ou par nom de fichier, puis appuyez sur **▶/||/ENT**.

### Mode de recherche par nom de dossier

- 3 Tournez le bouton rotatif pour sélectionner le dossier souhaité.
- 4 Maintenez la touche **▶/||/ENT** enfoncée pendant 2 secondes au moins pour lire le premier fichier du dossier sélectionné.
- Maintenez la touche **Q/ESC** enfoncée pendant 2 secondes au moins en mode de recherche pour annuler. Le mode de recherche est aussi annulé si aucune opération n'est exécutée dans les 10 secondes.
- Pour rechercher des fichiers en mode de recherche par nom de dossier, appuyez sur **▶/||/ENT**. Il est alors possible de rechercher des fichiers dans le dossier.
- Appuyez sur **↖/RTN** pour quitter le mode de recherche par nom de dossier à l'étape 3 et sélectionner le mode de recherche par nom de fichier.
- Le dossier racine s'affiche sous la forme « ----- ».
- La recherche par nom de dossier n'est pas possible lors de la lecture M.I.X.

## Mode de recherche par nom de fichier

- 3 Appuyez sur ◀ ou ▶ pour sélectionner un autre dossier.
- 4 Sélectionnez le fichier souhaité à l'aide du bouton rotatif.
- 5 Appuyez sur ▶ /|| /ENT pour lire le fichier sélectionné.

- Maintenez la touche Q /ESC enfoncée pendant 2 secondes au moins en mode de recherche pour annuler. Le mode de recherche est aussi annulé si aucune opération n'est exécutée dans les 10 secondes.
- Appuyez sur ↵ /RTN en mode de recherche pour revenir au mode précédent.
- La recherche par nom de fichier n'est pas possible en mode de lecture M.I.X.

## Recherche rapide

Vous pouvez rechercher toutes les plages (fichiers).

- 1 Appuyez sur Q /ESC pendant 2 secondes au moins en mode CD/Changeur/MP3/WMA/AAC pour activer le mode de recherche rapide.
  - 2 Tournez le bouton rotatif pour sélectionner la plage (fichier) souhaitée.  
La plage sélectionnée est lue immédiatement.
- Maintenez la touche Q /ESC enfoncée pendant 2 secondes au moins en mode de recherche pour annuler. Le mode de recherche est aussi annulé si aucune opération n'est exécutée dans les 10 secondes.

## À propos des fichiers MP3/WMA/AAC

### ATTENTION

*A l'exception d'un usage personnel, la copie et le transfert de données audio (y compris de données MP3/WMA/AAC), gratuitement ou contre rémunération, sans l'autorisation du détenteur du copyright sont strictement interdits par le Copyright Act et par un traité international.*

### Que signifie MP3 ?

MP3, dont le nom officiel est « MPEG-1 Audio Layer 3 », est une norme de compression prescrite par l'ISO, Organisation Internationale de Normalisation, et MPEG, une institution conjointe du CEI.

Les fichiers MP3 contiennent des données audio comprimées. L'encodage MP3 peut comprimer les données audio à des taux très élevés en réduisant les fichiers musicaux à 10 % de leur taille originale, tout en conservant une qualité proche de la qualité CD. Le format MP3 parvient à de tels taux de compression en éliminant les sons inaudibles à l'oreille humaine ou masqués par d'autres sons.

### Que signifie AAC ?

AAC est l'abréviation de « Advanced Audio Coding » et est un format de base de la compression audio utilisée par MPEG2 ou MPEG4.

### Que signifie WMA ?

WMA ou « Windows Media™ Audio » correspond à des données audio comprimées. Les données audio WMA sont semblables aux données MP3 et peuvent offrir la même qualité de son que celle des CD avec des fichiers de petite taille.

### Méthode de création de fichiers MP3/WMA/AAC

Les données audio sont compressées à l'aide des codecs MP3/WMA/AAC. Pour plus de détails sur la création de fichiers MP3/WMA/AAC, reportez-vous au guide de l'utilisateur du logiciel. Les fichiers MP3/WMA/AAC pouvant être reproduits sur cet appareil possèdent les extensions de fichier suivantes :  
MP3 : « mp3 »  
WMA : « wma » (ver. 7.1, 8 et 9 sont prises en charge.)  
AAC : « m4a »

Il existe différentes versions du format AAC. Assurez-vous que le logiciel utilisé est conforme à un des formats reconnus énumérés ci-dessus. Il est possible que le format soit illisible, malgré que l'extension soit correcte.

La lecture des fichiers AAC encodés par iTunes version 7.0 ou antérieure est prise en charge.

### Taux d'échantillonnage et débit binaire de lecture pris en charge

#### MP3

Taux d'échantillonnage : 48 kHz, 44,1 kHz, 32 kHz, 24 kHz, 22,05 kHz, 16 kHz, 12 kHz, 11,025 kHz, 8 kHz

Débit binaire : 8 - 320 kbps

#### WMA

Taux d'échantillonnage : 48 kHz, 44,1 kHz, 32 kHz

Débit binaire : 48 - 192 kbps

#### AAC

Taux d'échantillonnage : 48 kHz, 44,1 kHz, 32 kHz, 24 kHz, 22,05 kHz, 16 kHz, 12 kHz, 11,025 kHz, 8 kHz

Débit binaire : 16 - 320 kbps

En fonction des taux d'échantillonnage, la lecture sur cet appareil peut être incorrecte.

### Tags ID3/tags WMA

Cet appareil prend en charge les tags ID3 tag v1 et v2 et les tags WMA.

Si un fichier MP3/WMA/AAC contient des données de tag ID3/ tag WMA, cet appareil peut afficher le titre (titre de la plage), le nom de l'artiste et le nom de l'album des données de tag ID3/ tag WMA.

Cet appareil peut uniquement afficher des caractères alphanumériques d'un octet (jusqu'à 30 pour les tags ID3 et 15 pour les tags WMA) et le trait de soulignement. Pour les caractères non supportés, l'indication « NO SUPPORT » apparaît.

Les informations de tags peuvent ne pas s'afficher correctement en fonction du contenu.

### Production de disques MP3/WMA/AAC

Les fichiers MP3/WMA/AAC sont préparés, puis écrits sur un CD-R ou un CD-RW à l'aide d'un logiciel d'écriture CD-R. Un disque peut contenir jusqu'à 510 fichiers/dossiers (répertoires racines compris), tandis que le nombre maximal de dossiers est de 255.

Si un disque dépasse ces limites, il risque de ne pas pouvoir être lu.

### Supports pris en charge

Les supports pouvant être lus par cet appareil sont les CD-ROM, les CD-R et les CD-RW.

### Systèmes de fichiers correspondants

Cet appareil prend en charge les disques au format ISO9660 Niveau 1 ou Niveau 2.

Pour la norme ISO9660, certaines restrictions doivent être respectées.

Le nombre maximal de fichiers imbriqués est 8 (répertoire racine compris). Le nombre de caractères d'un nom de dossier/fichier est limité.

Les caractères valides pour les noms de dossiers/fichiers sont les lettres A à Z (en majuscule), les nombres 0 à 9 et '-' (trait de soulignement).

Cet appareil peut également lire des disques au format Joliet, Romeo, etc., ainsi que d'autres formats normalisés conformes à la norme ISO9660. Cependant, les noms de fichiers, de dossiers, etc. n'apparaissent parfois pas correctement.

### Formats pris en charge

Cet appareil peut lire les CD-ROM XA, les Mixed Mode CD (mixtes), les Enhanced CD (améliorés) (CD-Extra) et les Multi-Session.

Cet appareil ne peut pas lire correctement les disques enregistrés en Track At Once (plage à plage) ou en écriture par paquets.

### Ordre des fichiers

Les fichiers sont lus dans l'ordre où ils sont écrits sur le disque par le logiciel d'enregistrement. L'ordre de lecture ne correspond donc peut-être pas à ce que vous souhaitez. Vérifiez l'ordre d'écriture dans la documentation du logiciel. L'ordre de lecture des dossiers et des fichiers est le suivant.

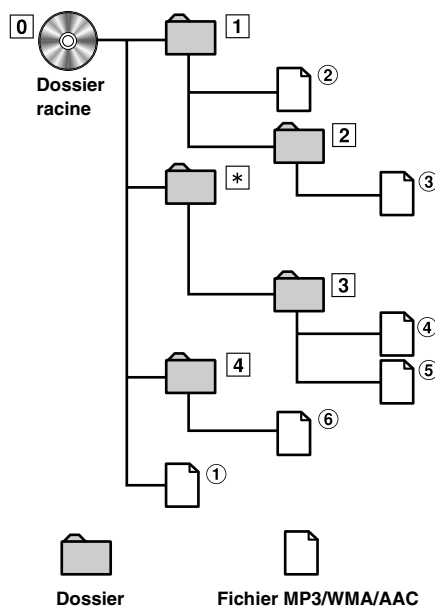

\* Le numéro de dossier / nom de fichier n'est pas affiché si le dossier ne contient aucun fichier.

## Terminologie

### Débit binaire

Il s'agit du taux de compression du « son » spécifié pour l'encodage. Plus il est élevé, plus la qualité sonore est bonne, mais plus la taille des fichiers est importante.

### Taux d'échantillonnage

Cette valeur indique combien de fois par seconde les données sont échantillonnées (enregistrées). Par exemple, les CD de musique utilisent un taux d'échantillonnage de 44,1 kHz, le niveau de son est donc échantillonné (enregistré) 44 100 fois par seconde. Plus le taux d'échantillonnage est élevé, plus la qualité du son est bonne, mais plus le volume des données est important.

### Encodage

Conversion des CD de musique, des fichiers WAVE (AIFF) et d'autres fichiers de son au format de compression audio spécifié.

### Tag

Informations concernant les morceaux, telles que titres des plages, noms d'artiste, noms d'album, etc., écrites dans les fichiers MP3/WMA/AAC.

### Dossier racine

Le dossier racine (auss appelé répertoire racine) se trouve au sommet du système de fichiers. C'est lui qui contient l'ensemble des dossiers et fichiers. Il est automatiquement créé chaque fois qu'un disque est gravé.

# Réglage du son

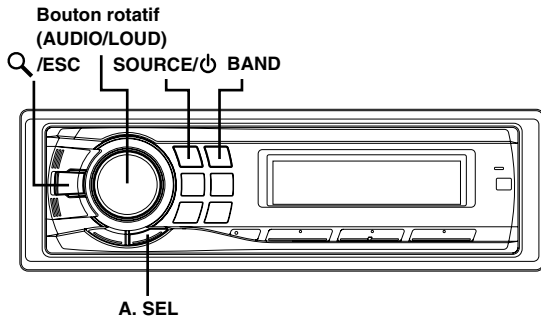

## Réglage des graves, des aigus, de la balance droite et gauche, de l'équilibreur avant/arrière et de la fonction Defeat

### 1 Appuyez plusieurs fois sur le bouton rotatif (AUDIO) pour choisir le mode souhaité.

A chaque pression, le mode change de la façon suivante :  
SUBWOOFER\*<sup>1</sup> → BASS → TREBLE → BALANCE → FADER  
→ DEFEAT → VOLUME → SUBWOOFER

Subwoofer : 0 ~ +15  
Bass level : -7 ~ +7  
Treble level : -7 ~ +7  
Balance : L15 ~ R15  
Fader : R15 ~ F15  
Defeat : ON/OFF  
Volume : 0 ~ 35

- Si aucune opération n'est effectuée dans les 5 secondes qui suivent la sélection du mode SUBWOOFER, BASS, TREBLE, BALANCE, FADER ou DEFEAT, l'appareil repasse automatiquement en mode normal.

\*<sup>1</sup> Lorsque le mode subwoofer est réglé sur OFF, il est impossible de régler son niveau.

### 2 Tournez le bouton rotatif (AUDIO) jusqu'à ce que le son désiré soit obtenu dans chaque mode.

En réglant la fonction Defeat sur ON, le réglage de BASS et TREBLE effectué précédemment revient aux valeurs par défaut.

- Selon l'appareil raccordé, certaines fonctions n'apparaissent pas sur l'affichage.

## Réglage de la commande des graves

Vous pouvez changer les réglages de commande des graves de manière à créer la tonalité de votre choix.

### 1 Appuyez sur A.SEL pour sélectionner le mode de commande BASS (fréquence centrale des graves).

BASS → TREBLE → HPF → BASS

## Réglage de la fréquence centrale des graves

### 2-1 Appuyez sur BAND pour sélectionner la fréquence centrale des graves.

80 Hz → 100 Hz → 200 Hz → 60 Hz → 80 Hz

Accentuez les gammes de fréquences des graves affichées.

## Réglage de la largeur de bande des graves

### 2-2 Appuyez sur SOURCE/ESC pour sélectionner la largeur de bande des graves.

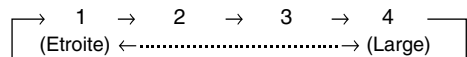

Changez la largeur de bande des graves accentuées en large ou étroite. Un réglage large accentue une large plage de fréquences au-dessus et en dessous de la fréquence centrale. Un réglage étroit, par contre, n'accroît que les fréquences proches de la fréquence centrale.

## Réglage du niveau des graves

### 2-3\* Tournez le bouton rotatif pour sélectionner le niveau de graves souhaité (-7~+7).

Vous pouvez accentuer ou affaiblir le niveau des graves.

### 3 Maintenez la touche Q/ESC enfoncée pendant 2 secondes au moins pour revenir au mode normal.

- Si vous n'exécutez aucune opération dans les 15 secondes, l'appareil revient automatiquement au mode normal.
- Les réglages du niveau des graves sont mémorisés séparément pour chaque source (FM, AM, CD, etc.) jusqu'à ce qu'ils soient modifiés. Une fois la fréquence des graves et la largeur de bande des graves réglées pour l'une des sources, ce réglage est appliqué à toutes les autres sources (FM, AM, CD, etc.).
- Selon l'appareil raccordé, certaines fonctions n'apparaissent pas sur l'affichage. Cependant, il est encore possible de régler le niveau des graves si un processeur audio doté d'une fonction de graves est raccordé.
- La fonction est inopérante lorsque DEFEAT est réglé sur ON.

\* Vous pouvez également effectuer ce réglage en appuyant sur le bouton rotatif (AUDIO). Reportez-vous à la section « Réglage des graves, des aigus, de la balance droite et gauche, de l'équilibreur avant/arrière et de la fonction Defeat » (page 14).

## Réglage de la commande des aigus

Vous pouvez changer les réglages de la commande des aigus de manière à créer la tonalité de votre choix.

### 1 Appuyez sur **A.SEL** pour sélectionner le mode de commande **TREBLE** (fréquence centrale des aigus).

BASS → TREBLE → HPF → BASS

## Réglage de la fréquence centrale des aigus

### 2-1 Appuyez sur **BAND** pour sélectionner la fréquence centrale des aigus.

10,0 kHz → 12,5 kHz → 15,0 kHz → 17,5 kHz → 10,0 kHz

Accentue les gammes de fréquences des aigus affichées.

## Réglage du niveau des aigus

### 2-2\* Tournez le bouton rotatif pour sélectionner le niveau des aigus souhaité (-7~+7).

Vous pouvez accentuer ou affaiblir le niveau des aigus.

### 3 Maintenez la touche **Q/ESC** enfoncée pendant 2 secondes au moins pour revenir au mode normal.

- Si vous n'exécutez aucune opération dans les 15 secondes, l'appareil revient automatiquement au mode normal.
- Les réglages du niveau des aigus sont mémorisés séparément pour chaque source (FM, AM, CD, etc.) jusqu'à ce qu'ils soient modifiés. Une fois la fréquence des aigus réglée pour l'une des sources, ce réglage est appliqué à toutes les autres sources (FM, AM, CD, etc.).
- Selon l'appareil raccordé, certaines fonctions n'apparaissent pas sur l'affichage. Cependant, il est encore possible de régler le niveau des aigus si un processeur audio doté d'une fonction des aigus est raccordé.
- La fonction est inopérante lorsque DEFEAT est réglé sur ON.

\* Vous pouvez également effectuer ce réglage en appuyant sur le bouton rotatif (AUDIO). Reportez-vous à la section « Réglage des graves, des aigus, de la balance droite et gauche, de l'équilibre avant/arrière et de la fonction Defeat » (page 14).

## Réglage du filtre passe-haut

Le filtre passe-haut de cet appareil peut être réglé selon vos préférences.

### 1 Appuyez sur **A.SEL** pour sélectionner le mode HPF (filtre passe-haut).

BASS → TREBLE → HPF → BASS

### 2 Tournez le bouton rotatif pour sélectionner la fréquence HPF.

OFF ↔ 80 Hz ↔ 120 Hz ↔ 160 Hz

### 3 Maintenez la touche **Q/ESC** enfoncée pendant 2 secondes au moins pour revenir au mode normal.

- Si vous n'exécutez aucune opération dans les 15 secondes, l'appareil revient automatiquement au mode normal.
- La fonction est inopérante lorsque DEFEAT est réglé sur ON.
- Lorsqu'un processeur audio externe est raccordé, ce réglage ne peut pas être effectué.

## Activation/annulation de la correction physiologique

La correction physiologique accentue spécialement les signaux les plus bas et les plus élevés à faible niveau d'écoute. Elle corrige ainsi la perte de sensibilité de l'oreille aux sons graves et aigus.

### Maintenez le bouton rotatif (**LOUD**) enfoncé pendant 2 secondes au moins pour activer ou annuler la correction physiologique.

- Quand un processeur audio externe est raccordé, ce réglage ne peut pas être effectué.
- La fonction est inopérante lorsque DEFEAT est réglé sur ON.

# Autres fonctions

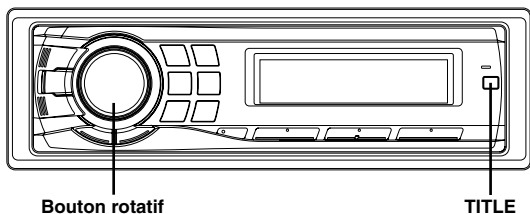

## Affichage du texte

Les informations textuelles, notamment le nom du disque et de la page, s'affichent lors de la lecture d'un disque compatible CD-texte. Il est également possible d'afficher le nom de dossier, le nom de fichier et le tag, etc., pendant la lecture des fichiers MP3/WMA/AAC.

### Appuyez sur **TITLE**.

L'affichage change chaque fois que vous appuyez sur cette touche.

- Si vous souhaitez changer d'affichage alors que le défilement du texte est réglé sur **Manual**, appuyez sur **TITLE** pendant que le texte défile. Si le défilement est terminé, appuyez sur **TITLE** pour faire de nouveau défiler le texte.

### L'affichage en mode Radio :

FRÉQUENCE → HORLOGE →  
 NOM DE STATION DE RADIO\*4/5 → NOM DE L'ARTISTE\*4 →  
 NOW DE L'ALBUM\*5 → NOM DU MORCEAU\*4 →  
 FRÉQUENCE

### L'affichage en mode CD :

No. DE LA PISIE/TEMPS ECOULE →  
 No. DE LA PISTE/HORLOGE →  
 TEXTE (NOM DU DISQUE)\*1 →  
 TEXTE (NOM DE LA PISTE)\*1 →  
 No. DE LA PISTE/TEMPS ECOULE

### L'affichage en mode MP3/WMA/AAC :

No. DU FICHIER/FEMPS ECOULE →  
 No. DU DOSSIER/No. DU FICHIER →  
 No. DU FICHIER HORLOGE → NOM DU DOSSIER\*3 →  
 NOM DU FICHIER → NOM DE L'ARTISTE\*2 →  
 NOM DE L'ALBUM\*2 → NOM DU MORCEAU\*2 →  
 No. DU FICHIER/TEMPS ECOULE

\*1 Affiché pendant la lecture d'un disque avec CD-texte. S'il n'y a pas de texte (nom du disque ou de la page), « DISC TEXT »/« TRACK TEXT » est affiché. « DISC TEXT »/« TRACK TEXT » est affiché pour le changeur.

\*2 Tag ID3/tag WMA  
 Si un fichier MP3/WMA/AAC contient un tag ID3/WMA, les informations de celui-ci sont affichées (par exemple, le nom du morceau, de l'artiste et de l'album). Toutes les autres données de tag sont ignorées.

Si le défilement (page 18) est réglé sur « SCROLL AUTO », les informations de tag défilent automatiquement.

S'il n'y a pas d'information de tag, « ARTIST »/« ALBUM »/« SONG » est affiché.

\*3 Le dossier racine s'affiche de la manière suivante : « FOLDER ».

\*4 Quand un signal HD Radio est reçu, des informations de texte, telles que « RADIO STATION », « ARTIST », etc., s'affichent.

S'il n'y a pas d'information de texte, « ARTIST »/« ALBUM »/« SONG »/« STATION » est affiché.

\*5 RADIO STATION NAME peut être « LONG » ou « SHORT » sous « Réglage du nom de la station HD Radio (STATION CALL) » (page 19).

## A propos des indicateurs

Lors de l'affichage de texte, les indicateurs suivants s'allument en fonction du mode sélectionné.

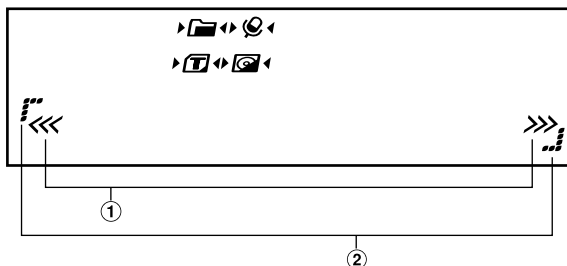

- ① Clignote en mode de recherche en cas de rotation du **bouton rotatif**. Clignote également pendant l'exécution d'une opération telle que la recherche rapide vers l'avant.
- ② S'allume en mode de réglage.

Indicateur/ Mode	Mode CD	Mode MP3/ WMA/AAC	Mode SAT RADIO/HD RADIO	Mode iPod
	—	Affichage du nom du dossier	—	—
	—	Affichage du nom de l'artiste	Affichage du nom de l'artiste	Affichage du nom de l'artiste
	Affichage du texte (nom du disque)	Affichage du nom de l'album	Affichage du nom de l'album (HD Radio uniquement)	Affichage du nom de l'album
	Affichage du texte (nom de la piste)	Affichage du nom du morceau/ nom du fichier	Affichage du nom du morceau/ canal	Affichage du nom du morceau
<b>CAT</b>	—	—	La recherche par catégorie est affichée. (XM/SIRIUS uniquement)	—
<b>HD</b>	—	—	Affichage de l'une alerte (SIRIUS Radio uniquement) Affichage du SPS (HD Radio uniquement)	—

## A propos du « Texte »

### Texte :

Les CD compatibles texte contiennent des informations sous forme de texte telles que le nom de disque et le nom de plage. De telles informations sont appelées « texte ».

- Certains caractères peuvent ne pas être affichés correctement avec cet appareil, suivant le type de caractère.
- Le changeur CD doit également être compatible CD-texte pour que les informations de texte soient affichées.
- Les informations de texte ou de tags peuvent ne pas s'afficher correctement en fonction du contenu.

## Affichage de l'heure

### Appuyez plusieurs fois sur **TITLE** jusqu'à ce que l'heure s'affiche.

Chaque fois que vous appuyez, l'affichage change. Pour plus de détails, reportez-vous à « Affichage du texte » (page 16).

- Si vous sélectionnez la fonction tuner ou la fonction CD en mode d'horloge prioritaire, l'affichage de l'heure cesse momentanément. La fonction sélectionnée s'affiche pendant environ 5 secondes avant que l'heure s'affiche à nouveau.
- Quand l'appareil est hors tension, mais que le démarreur se trouve sur la position ON, appuyez sur **TITLE** pour activer ou annuler l'affichage de l'heure.

## SETUP

Vous pouvez facilement personnaliser l'appareil en fonction de vos préférences et de son utilisation. Le menu SETUP vous permet de modifier la personnalisation du son, de l'affichage, etc.

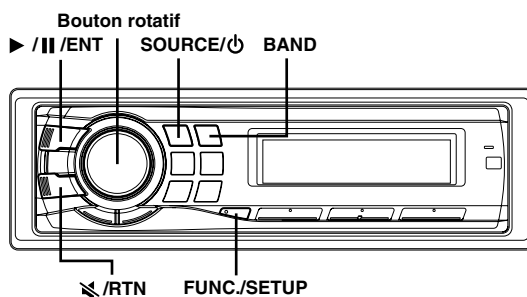

Suivez les étapes 1 à 4 pour sélectionner un des modes de réglage à modifier. Reportez-vous à la section correspondante ci-dessous pour plus d'informations sur l'option du menu SETUP que vous avez sélectionnée.

- 1 Maintenez la touche **FUNC./SETUP** enfoncée pendant 2 secondes au moins pour activer le mode SETUP.**
- 2 Tournez le bouton rotatif pour sélectionner l'option de votre choix, puis appuyez sur > / || / ENT.** (Par exemple, sélectionnez SUBWOOFER.)  
BLUETOOTH IN\*<sup>1</sup> ↔ LCD CONTRAST ↔ DIMMER ↔ SUBWOOFER ↔ (SUBW. SYSTEM)\*<sup>2</sup> ↔ PLAY MODE ↔ SCROLL TYPE ↔ TEXT SCROLL ↔ INT MUTE\*<sup>3</sup> ↔ CLOCK ADJUST ↔ AUX IN ↔ (AUX NAME)\*<sup>4</sup> ↔ CHANGER NAME ↔ DIGITAL AUX ↔ POWER IC ↔ LANGUAGE ↔ XM ADF\*<sup>5</sup> ↔ GAME ALERT\*<sup>6</sup> ↔ STATION CALL\*<sup>7</sup> ↔ DIGITAL SEEK\*<sup>7</sup> ↔ DEMO ↔ BLUETOOTH IN
- 3 Tournez le bouton rotatif pour modifier le réglage.** (Par exemple, sélectionnez SUBW ON ou SUBW OFF)
- 4 Maintenez la touche **FUNC./SETUP** enfoncée pendant 2 secondes au moins pour revenir au mode normal.**

- Appuyez sur <math>\text{RTN}</math> pour revenir au mode de réglage précédent.
- Si aucune opération n'est effectuée dans les 60 secondes, le mode de réglage est annulé.



## BLUETOOTH IN

### Réglage de la connexion Bluetooth

#### **BT IN ADP / BT IN OFF (Réglage initial)**

Si un boîtier Bluetooth en option est connecté, vous pouvez émettre un appel mains libres à partir d'un téléphone mobile doté de la fonction Bluetooth. Procédez à ce réglage lorsque le boîtier Bluetooth est connecté et que la fonction Bluetooth est utilisée. Pour plus d'informations, reportez-vous au mode d'emploi du boîtier Bluetooth en option.

Réglez ADP lorsque le boîtier Bluetooth est connecté.

## Personnalisation du son

### Activation et désactivation du subwoofer

#### **SUBW. ON (Réglage initial) / SUBW. OFF**

Lorsque le subwoofer est activé, effectuez la procédure ci-dessous pour régler le niveau de sortie.

- 1 En mode normal, appuyez plusieurs fois sur le bouton rotatif pour sélectionner le mode SUBWOOFER.

SUBWOOFER → BASS → TREBLE → BALANCE →  
FADER → DEFEAT → VOLUME → SUBWOOFER

- 2 Réglez le niveau en tournant le bouton rotatif.

### Réglage du système du subwoofer

#### **SUBW. SYS 1 (Réglage initial) / SUBW. SYS 2**

Sélectionnez SYS 1 ou SYS 2 pour obtenir l'effet subwoofer souhaité.

SUBW. SYS 1 : Le niveau du subwoofer varie en fonction du réglage du volume principal.

SUBW. SYS 2 : Le niveau du subwoofer est différent du réglage du volume principal. Par exemple, le subwoofer demeure audible même lorsque le volume est réglé à un niveau bas.

## Personnalisation de l'affichage

### Commande du gradateur

#### **DIMMER AUTO (Réglage initial) / DIMMER MANU**

Réglez la commande DIMMER sur AUTO pour diminuer la luminosité de l'affichage de l'appareil lorsque les phares du véhicule sont allumés. Ce mode est utile si vous estimez que le rétroéclairage de l'appareil est trop lumineux dans l'obscurité.

### Réglage du type de défilement

#### **SCROLL TYPE1 / SCROLL TYPE2 (Réglage initial)**

Choisissez une des deux méthodes de défilement.

Sélectionnez le type de votre choix.

SCROLL TYPE1 : Les caractères défilent de droite à gauche, un caractère à la fois, jusqu'à ce que le titre complet ait défilé.

SCROLL TYPE2 : Les caractères s'accumulent de gauche à droite, un caractère à la fois. Quand l'affichage est rempli, il s'efface et les autres mots s'affichent de la même manière, jusqu'à ce que tous les mots du titre aient été affichés.

### Réglage du défilement (TEXT SCROLL)

#### **SCROLL AUTO / SCROLL MANU (Réglage initial)**

Ce lecteur CD peut faire défiler les noms de disque et de plage enregistrés sur des disques munis de la fonction de CD-texte, ainsi que les informations de texte des fichiers MP3/WMA/AAC, les noms de dossier et les tags.

SCROLL AUTO : les informations de CD-texte, les noms de dossier et de fichier ainsi que le texte radio HD et SAT défilent en continu. En outre, toutes les informations de tag défilent automatiquement en continu sur l'affichage, sans qu'il soit nécessaire d'appuyer sur la touche Title.

SCROLL MANU : les informations ci-dessus défilent uniquement au moment où vous chargez un disque, lorsque vous changez de canal, de plage, etc.

- *L'appareil fait défiler les noms CD-texte, les noms des dossiers, les noms des fichiers ou les tags.*

### Réglage de la police de caractères de la langue

#### **LANGUAGE 1 (Réglage initial) / LANGUAGE 2**

Vous pouvez sélectionner deux types de polices de caractères.

LANGUAGE 1 : Police de caractères normale

LANGUAGE 2 : Police européenne

### Réglage du contraste de l'affichage

#### **CONTRAST**

Vous pouvez régler le contraste de l'affichage pour une meilleure visibilité.

Le réglage peut s'effectuer sur une plage comprise entre -5 et +3.

- *Le réglage d'usine est « 0 ».*

### Démonstration

#### **DEMO ON / DEMO OFF (Réglage initial)**

Cet appareil possède une fonction de démonstration de l'affichage.

- *Pour quitter le mode de démonstration, choisissez DEMO OFF.*

## MP3/WMA/AAC

### Lecture de données MP3/WMA/AAC (PLAY MODE)

#### **CD-DA (Réglage initial) / CD-DA&MP3**

Cet appareil peut lire des CD contenant des données de CD et MP3/WMA/AAC (créées au format Enhanced CD (CD Extra)). Toutefois, dans certains cas, la lecture des CD améliorés peut s'avérer difficile. Vous pouvez alors sélectionner la lecture d'une seule session contenant des données de CD. Lorsqu'un disque contient à la fois des données de CD et MP3/WMA/AAC, la lecture commence à partir de l'endroit où débütent les données de CD du disque.

CD-DA : Seul le CD de données de la session 1 peut être lu.

CD-DA&MP3 : Vous pouvez lire des données de CD, des fichiers MP3/WMA/AAC en mode mixte et des disques multisessions.

- *Effectuez ce réglage avant d'insérer un disque. Si un disque est déjà inséré, retirez-le au préalable. (Si vous utilisez un changeur MP3, vous devez changer les disques.)*

## Appareil externe

### Raccordement à un amplificateur externe POWER IC ON (Réglage initial) / POWER IC OFF

Lorsqu'un amplificateur externe est raccordé, la qualité sonore peut être améliorée en coupant l'alimentation de l'amplificateur intégré.

**POWER IC OFF** : Utilisez ce mode lorsque la sortie ligne de cet appareil est utilisée pour piloter un appareil est utilisée pour piloter un amplificateur externe. Quand ce mode est activé, l'amplificateur interne de l'appareil principal est désactivé et ne peut plus piloter les enceintes.

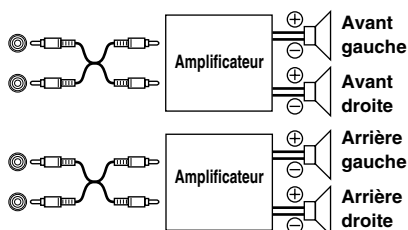

**POWER IC ON** : Les enceintes sont pilotées par un amplificateur intégré.

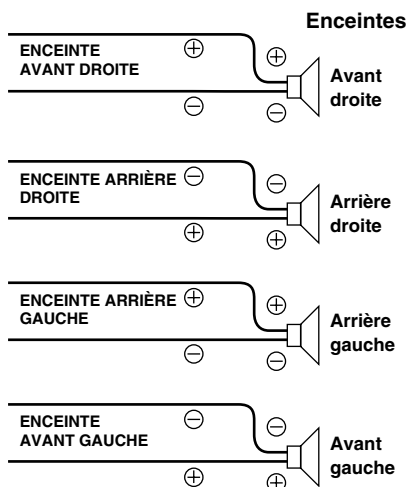

- Le système n'émet aucun son lorsque l'alimentation est réglée sur OFF.

## Réglage général

### Activation et désactivation du mode silencieux (INT Mute) MUTE ON / MUTE OFF (Réglage initial)

Si vous raccordez un appareil qui possède une fonction d'interruption, le silencieux s'enclenche automatiquement dès qu'un signal d'interruption est reçu de cet appareil.

### Réglage du mode AUX (V-Link) AUX IN ON / AUX IN OFF (Réglage initial)

Vous pouvez entrer le son TV/vidéo en raccordant un câble d'interface Ai-NET/RCA en option (KCA-121B) ou Versatile Link Terminal (KCA-410C) à cet appareil.

Vous pouvez changer l'affichage du nom AUX lorsque AUX IN est réglé sur ON et sélectionnez AUX NAME en tournant le bouton rotatif, puis appuyez sur ► / || / ENT. Tournez alors le **bouton rotatif** pour sélectionner le nom AUX de votre choix. Si le KCA-410C est raccordé, il est possible de sélectionner deux noms AUX.

- Jusqu'à 2 appareils externes avec sortie RCA peuvent être raccordés via le KCA-410C. Dans ce cas, appuyez sur **SOURCE** /  pour sélectionner le mode AUX, puis appuyez sur **BAND** pour sélectionner l'appareil de votre choix.

### Réglage du nom du changeur CHANGER (Réglage initial) / USB / PORTABLE

Ce réglage est utilisé lorsque l'unité principale est raccordée à l'adaptateur USB pour MP3 (KCA-620M). Vous pouvez définir le nom qui s'affiche sur l'appareil, en fonction du dispositif auquel est raccordé l'adaptateur USB pour MP3 (KCA-620M).

### Réglage de l'entrée numérique extérieure D-AUX ON / D-AUX OFF (Réglage initial)

Si un processeur audio numérique ALPINE compatible avec Ai-NET (PXA-H701) et un lecteur DVD (DVE-5207) non compatible avec Ai-NET sont raccordés, réglez Digital AUX sur ON pour bénéficier du son surround à 5.1 canaux.

- Appuyez sur **SOURCE** /  et sélectionnez le mode **DIGITAL-AUX**, puis réglez le volume, etc.
- Selon le processeur audio raccordé, le son du lecteur DVD peut continuer à être reproduit, même si vous avez changé de source. Si cela se produit, mettez le lecteur DVD hors tension.

## HD Radio (Uniquement en cas de raccordement d'un récepteur HD Radio)

### Réglage du nom de la station HD Radio (STATION CALL) SHORT (Réglage initial) / LONG

En mode HD Radio, vous pouvez sélectionner le nombre de caractères affichés pour le nom de la station HD Radio.

SHORT :	7 caractères (FM) 4 caractères (AM)
LONG :	56 caractères

### Réglage Digital Seek ON/OFF DIG SEEK ON / DIG SEEK OFF (Réglage initial)

ON :	SEEK UP/DOWN n'est utilisé que pour les stations radio numériques.
OFF :	SEEK UP/DOWN est utilisé pour toutes les stations radio.

# Récepteur radio SAT (en option)

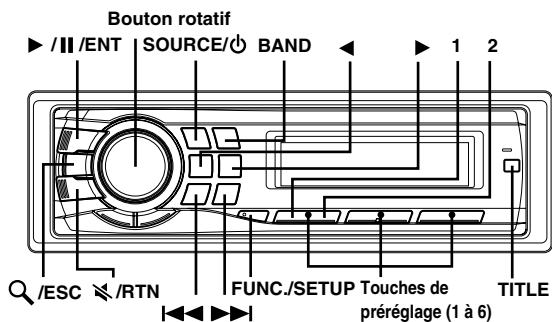

**Récepteur SAT :** récepteur XM ou SIRIUS  
 Quand un récepteur XM ou SIRIUS en option est raccordé via le bus Ai-NET, les opérations suivantes sont possibles. Le récepteur XM et le récepteur SIRIUS ne peuvent toutefois pas être raccordés simultanément.

**Récepteur SIRIUS :** vérifiez les fonctions du récepteur SIRIUS raccordé. Tous les récepteurs SIRIUS n'ont pas les mêmes fonctions et il est possible que certaines fonctions ne soient pas prises en charge par cet appareil. Pour de plus amples informations sur les fonctions, reportez-vous au mode d'emploi du récepteur SIRIUS.

## Réception de canaux à l'aide du récepteur radio SAT (en option)

### A propos de la radio par satellite

La radio par satellite\* est un système de divertissement audio de la prochaine génération qui propose plus de 100 canaux audio numériques. Pour un petit montant mensuel, les abonnés peuvent profiter d'un son remarquable et écouter des émissions consacrées à la musique, au sport, à l'actualité et aux discussions, où qu'ils se trouvent dans le pays. Pour plus d'informations, visitez le site Web de XM à l'adresse [www.xmradio.com](http://www.xmradio.com). ou le site Web de SIRIUS, à l'adresse [www.sirius.com](http://www.sirius.com).

Pour recevoir les stations de radio par satellite, vous avez besoin d'un tuner radio par satellite XM Direct™ ou SIRIUS, disponible séparément, et d'un adaptateur d'interface Ai-NET approprié. Pour de plus amples informations, consultez votre distributeur Alpine le plus proche.

\* XM et les logos correspondants sont des marques déposées de XM Satellite Radio Inc.

\* SIRIUS et les logos correspondants sont des marques déposées de SIRIUS Satellite Radio Inc.

• Les commandes pour récepteur radio satellite de cet appareil ne fonctionnent que si un récepteur radio satellite est raccordé.

**1 Appuyez sur SOURCE/⏻ pour activer le mode SAT Radio.**

**2 Appuyez sur BAND pour sélectionner une des trois gammes pré-réglées SAT Radio.**

Chaque pression de la touche change de gamme :

Mode XM :  
X1 → X2 → X3 → X1

Mode SIRIUS :  
S1 → S2 → S3 → S1

**3 Appuyez sur ◀ ou ▶ pour sélectionner la catégorie souhaitée.**

**4 Appuyez sur ◀◀ ou ▶▶ pour sélectionner le canal souhaité.**

Si vous maintenez ◀◀ ou ▶▶ enfoncée, le canal change en continu.

• Si vous utilisez la télécommande en option (RUE-4190, etc.), vous pouvez sélectionner directement un canal de radio par satellite via le pavé numérique de la télécommande.

1 En mode XM ou SIRIUS Radio, entrez le numéro de canal souhaité à l'aide du pavé numérique de la télécommande.

2 Appuyez sur la touche ENTER de la télécommande dans les 5 secondes pour recevoir le canal.

Si le numéro de canal compte 3 chiffres, le canal est automatiquement reçu après l'entrée du numéro.

## Contrôle du numéro d'ID de radio par satellite

Pour vous abonner aux programmes de radio par satellite, vous avez besoin d'un numéro d'ID de radio unique. Ce numéro d'ID est fourni avec chaque radio XM ou SIRIUS tierce.

Il s'agit d'un code alphanumérique de 8 caractères (pour XM Radio) ou de 12 caractères (pour SIRIUS Radio). Il est imprimé sur l'étiquette du récepteur radio satellite.

Vous pouvez aussi l'afficher sur l'écran de l'appareil en procédant comme suit :

**XM :**

**1 Pendant la réception d'une gamme de radio par satellite, appuyez sur ◀◀ ou ▶▶ pour sélectionner le canal « 0 » pour XM.**

L'appareil affiche successivement le numéro de canal « 0 » pendant 2 secondes, puis le numéro d'ID pendant 10 secondes.

Quand « RADIO ID » est affiché comme illustré ci-dessus, la démonstration (page 18) n'est pas accessible.

**2 Pour annuler l'affichage du numéro d'ID, sélectionnez un canal différent de « 0 ».**

**SIRIUS :**

**1 Pendant la réception d'une gamme de radio par satellite, appuyez sur ◀◀ ou ▶▶ pour sélectionner le canal « 255 » pour SIRIUS.**

**2 Appuyez sur TITLE jusqu'à ce que le numéro d'ID s'affiche.**

NUMÉRO DU CANAL → NOM DE LA CATÉGORIE →  
 NOM DU CANAL → NUMÉRO D'ID → NUMÉRO D'ID →  
 NOM DU COMPOSITEUR → HORLOGE →  
 NUMÉRO DU CANAL

**3 Pour annuler l'affichage du numéro d'ID, sélectionnez un canal différent de « 255 ».**

• Les lettres « O », « S », « I » et « F » ne peuvent pas être utilisées comme numéro d'ID (récepteur radio XM uniquement).

• Vous pouvez contrôler le numéro d'ID imprimé sur l'étiquette de votre récepteur radio satellite tiers.

## Mémorisation des canaux pré-réglés

- 1 Appuyez sur **BAND** pour sélectionner la gamme à mémoriser.
  - 2 Une fois le canal accordé, appuyez pendant 2 secondes au moins sur une **touches de pré-réglage (1 à 6)** sous laquelle vous souhaitez enregistrer le canal.  
La station sélectionnée est mémorisée.
  - 3 Répétez la procédure pour mémoriser jusqu'à 5 autres canaux de la même gamme.
- Pour mémoriser des canaux d'une autre gamme, sélectionnez simplement celle-ci, puis répétez la procédure.
  - Vous pouvez mémoriser jusqu'à 18 canaux sous les touches de pré-réglage (6 canaux pour chaque gamme ; X1, X2 et X3 ou S1, S2 et S3).
  - Si vous mémorisez un canal sous un pré-réglage qui a déjà été utilisé pour une autre station, cette station sera effacée et remplacée par la nouvelle.

## Réception des canaux mémorisés

- 1 Appuyez sur **BAND** pour sélectionner la gamme souhaitée.
- 2 Appuyez sur la **touches de pré-réglage** sous laquelle est mémorisé le canal satellite souhaité.

## Mémorisation de l'équipe sportive de votre choix (SIRIUS uniquement)

Mémorisez votre équipe préférée parmi les ligues couvertes par SIRIUS. Une fois l'équipe enregistrée, les heures et les scores de ses rencontres sont annoncés par un écran d'ALERT qui interrompt la réception des autres programmes. Pour recevoir ces annonces, reportez-vous à la page 21.  
Cette fonction est activée au terme des deux opérations suivantes.

### Mémorisation pendant la réception d'une rencontre

- 1 Sélectionnez le canal qui diffuse la rencontre de votre équipe préférée.
- 2 Appuyez sur **FUNC./SETUP** pour activer le mode de fonctionnement.
- 3 Appuyez sur **1** pour activer le mode mémoire.
- 4 Tournez le **bouton rotatif** pour sélectionner votre équipe préférée dans la rencontre en cours, puis appuyez sur **▶ /II/ENT.**
- 5 Tournez le **bouton rotatif** pour sélectionner le type d'interruption souhaité, puis appuyez sur **▶ /II/ENT.**

TYPE INITIAL (Réglage initial) ↔ TYPE UPDATE

TYPE INITIAL : l'affichage ALERT apparaît au début de la rencontre.

TYPE UPDATE : l'affichage ALERT apparaît au fil des événements de la rencontre (nouveau score, résultat de la rencontre, etc.).

- 6 Appuyez sur **FUNC./SETUP** pour activer le mode de fonctionnement.

- Si la mémoire est saturée au moment où vous souhaitez ajouter un réglage, « MEMORY FULL » s'affiche. Si vous souhaitez remplacer l'équipe après avoir exécuté la procédure de l'étape 4, tournez le **bouton rotatif** pour sélectionner « REPLACE YES », puis appuyez sur **▶ /II/ENT.**

### Configuration des alertes des rencontres

- 1 Maintenez la touche **FUNC./SETUP** enfoncée pendant 2 secondes au moins pour passer en mode de réglage.
- 2 Tournez le **bouton rotatif** pour sélectionner **GAME ALERT**, puis appuyez sur **▶ /II/ENT.**
- 3 Tournez le **bouton rotatif** pour sélectionner la ligue de votre choix, puis appuyez sur **▶ /II/ENT.**
- 4 Tournez le **bouton rotatif** pour sélectionner l'équipe de votre choix, puis appuyez sur **▶ /II/ENT.**
- 5 Tournez le **bouton rotatif** pour sélectionner le type d'interruption souhaité, puis appuyez sur **▶ /II/ENT.**

TYPE INITIAL (Réglage initial) ↔ TYPE UPDATE

TYPE INITIAL : l'affichage ALERT apparaît au début de la rencontre.

TYPE UPDATE : l'affichage ALERT apparaît au fil des événements de la rencontre (nouveau score, résultat de la rencontre, etc.).

- 6 Maintenez la touche **FUNC./SETUP** enfoncée pendant 2 secondes au moins pour annuler le mode de réglage.

- Appuyez sur **↩/RTN** pour revenir au mode de réglage précédent.
- Si aucune opération n'est effectuée dans les 60 secondes, le mode de réglage est annulé.
- Dans ce mode, vous pouvez mémoriser jusqu'à 4 équipes sous les touches de pré-réglage (une par ligue).

## Mémorisation du morceau/artiste de votre choix (SIRIUS uniquement)

Le titre d'un morceau ou le nom d'un artiste mémorisé est annoncé chaque fois qu'un titre ou un artiste correspondant est trouvé sur un autre canal. L'interruption ALERT s'affiche alors que vous écoutez un programme d'un autre canal. Pour recevoir ces informations d'interruption, reportez-vous à la section « Rappel des informations mémorisées (SIRIUS uniquement) » (page 22).

- 1 Appuyez sur **FUNC./SETUP** pour activer le mode de fonctionnement au moment de la diffusion d'un morceau ou du morceau d'un artiste que vous souhaitez mémoriser.
- 2 Appuyez sur **1** pour activer le mode mémoire.
- 3 Tournez le **bouton rotatif** pour sélectionner **SONG ALERT** ou **ARTIST ALERT**, puis appuyez sur **▶ /II/ENT.**

#### 4 Appuyez sur **FUNC./SETUP** pour activer le mode de fonctionnement.

- Si la mémoire est saturée au moment où vous souhaitez ajouter un réglage, « MEMORY FULL » s'affiche. Si vous souhaitez remplacer le titre du morceau ou le nom de l'artiste après avoir exécuté la procédure de l'étape 3, tournez le **bouton rotatif** pour sélectionner « REPLACE YES », puis appuyez sur ► / **II** / **ENT**.
- Maintenez la touche **Q/ESC** enfoncée pendant 2 secondes au moins pour annuler le mode mémoire. Le mode mémoire/de fonctionnement est aussi annulé si aucune opération n'est exécutée dans les 10 secondes.

## Rappel des informations mémorisées (SIRIUS uniquement)

Quels que soient l'équipe sportive, le(s) morceau(x) ou le(s) artiste(s) en cours de diffusion, une interruption ALERT apparaît sur l'affichage de l'appareil.

### 1 L'indicateur d'interruption ◀ **⏸** ▶ (ALERT) est allumé ou clignote en fonction des conditions énumérées ci-dessous.

L'indicateur ◀ **⏸** ▶ (ALERT) est allumé : un canal a été trouvé.

L'indicateur ◀ **⏸** ▶ (ALERT) clignote : plus de 2 canaux ont été trouvés.

### Si plus de 2 canaux ont été trouvés (Clignotement de l'indicateur d'ALERT)

### 2 Tournez le **bouton rotatif** pour sélectionner les informations souhaitées.

### 3 Appuyez sur ► / **II** / **ENT**.

- Si vous n'exécutez aucune opération dans les 10 secondes, le mode normal est rétabli.
- Un seul morceau, artiste ou équipe sportive peut être affiché comme interruption ALERT. Par exemple, il n'est pas possible d'afficher simultanément un morceau et un artiste comme interruption ALERT.

## Annulation de la mémoire des alertes enregistrées (SIRIUS uniquement)

### 1 En mode de réception normale, appuyez sur **FUNC./SETUP** pour activer la fonction.

L'indicateur ◀ **F** ▶ s'allume.

### 2 Appuyez sur **2**.

Le mode DELETE s'affiche, suivi de la liste des mémoires.

### 3 Tournez le **bouton rotatif** pour sélectionner une liste à supprimer, puis appuyez sur ► / **II** / **ENT**.

### 4 Tournez le **bouton rotatif** pour sélectionner **DELETE YES**, puis appuyez sur ► / **II** / **ENT**.

DELETE NO ↔ DELETE YES

Sélectionnez « NO » et l'affichage de la liste des mémoires réapparaît.

### 5 Appuyez sur **FUNC./SETUP** pour activer le mode de fonctionnement.

- Si vous maintenez la touche **Q/ESC** enfoncée pendant 2 secondes au moins ou si vous n'exécutez aucune opération pendant 10 secondes, le mode de réglage est annulé.

## Fonction de recherche

Vous pouvez rechercher des programmes par catégorie, par canal, artiste ou morceau.

### 1 Appuyez sur **Q/ESC** en mode XM ou SIRIUS.

### 2 Tournez le **bouton rotatif** pour sélectionner le mode de recherche, puis appuyez sur ► / **II** / **ENT**.

CATEGORY ↔ CHANNEL ↔ ARTIST\* ↔ SONG\*

\* SIRIUS uniquement

## Mode de recherche par catégorie

### 3 Tournez le **bouton rotatif** pour sélectionner la catégorie de votre choix, puis appuyez sur ► / **II** / **ENT**.

### 4 Tournez le **bouton rotatif** pour sélectionner le nom de canal de votre choix, puis appuyez sur ► / **II** / **ENT**.

- En mode de recherche par catégorie, appuyez sur **↖/RTN** pour revenir à la sélection du mode de recherche.
- Le mode de recherche est annulé si vous maintenez la touche **Q/ESC** enfoncée pendant 2 secondes au moins ou si vous n'exécutez aucune opération pendant 10 secondes en mode de recherche par catégorie.
- Si l'interruption ALERT survient en mode de recherche, ce dernier est annulé.

## Mode de recherche par catégorie/artiste/morceau

### 3 Tournez le **bouton rotatif** pour sélectionner le nom du canal/artiste/morceau souhaité, et puis appuyez sur ► / **II** / **ENT**.

- En mode de recherche par canal, appuyez sur ◀ ou ► pour sélectionner une autre catégorie.
- En mode de recherche par canal/artiste/morceau, appuyez sur **↖/RTN** pour revenir à la sélection du mode de recherche.
- Le mode de recherche est annulé si vous maintenez la touche **Q/ESC** enfoncée pendant 2 secondes au moins ou si vous n'exécutez aucune opération pendant 10 secondes en mode de recherche par catégorie/artiste/morceau.
- La recherche par canal n'est possible que dans la catégorie (dernier mode).
- Si l'interruption ALERT survient en mode de recherche, ce dernier est annulé.

## Fonction de recherche rapide

Vous pouvez effectuer une recherche dans l'ordre numérique des canaux.

### 1 Maintenez la touche **Q/ESC** enfoncée pendant 2 secondes au moins en mode XM ou SIRIUS pour activer le mode de recherche rapide.

### 2 Tournez le **bouton rotatif** pour sélectionner le canal souhaité dans les 10 secondes qui suivent. Le canal sélectionné est reçu.

## Réception d'informations routières ou météorologiques à partir de la radio par satellite

**1** Sélectionnez le canal radio par satellite qui diffuse des informations routières/météorologiques locales.

**2** Maintenez la touche ► / II / ENT enfoncée pendant 2 secondes au moins en mode SAT.

La station qui diffuse des informations routières ou météorologiques est mémorisée.

**3** Maintenez la touche BAND enfoncée pendant 2 secondes au moins.

La station mémorisée qui diffuse des informations routières ou météorologiques est rappelée.

**4** Maintenez la touche BAND enfoncée pendant 2 secondes au moins.

Revient au mode normal.

- Les canaux mémorisés peuvent aussi être rappelés en maintenant la touche BAND enfoncée pendant 2 secondes au moins.
- Il est également possible de mémoriser et de rappeler un canal différent de celui des informations routières ou météorologiques.

## Fonction de répétition instantanée (SIRIUS uniquement)

En mode SIRIUS, le canal en cours est enregistré à l'aide de la fonction mémoire de répétition instantanée. Grâce à elle, vous pouvez à tout moment interrompre la diffusion du contenu d'un canal. Lorsque vous reprenez la lecture, elle recommence là où vous l'avez interrompue. Cette fonction permet de mémoriser jusqu'à 44 minutes de son.

**1** Au cours de la réception d'un canal SIRIUS, appuyez sur ► / II / ENT pour sélectionner le mode de répétition instantanée.

« REPLAY MODE » s'affiche et la station reçue est mémorisée.

**2** Appuyez de nouveau sur ► / II / ENT pour sélectionner le mode de lecture.

La lecture du contenu mémorisé commence.

Pendant la lecture :

Recherche rapide vers l'arrière : Maintenez la touche ◀◀ enfoncée.

Recherche rapide vers l'avant : Maintenez la touche ▶▶ enfoncée.

Retour au début du morceau en cours : Appuyez sur ◀◀◀.

Avance jusqu'au début du morceau suivant : Appuyez sur ▶▶▶.

- Si vous continuez d'appuyer sur Recherche rapide vers l'avant, le mode de répétition instantanée est annulé et l'appareil repasse en mode de réception normale.

**3** Maintenez la touche Q / ESC enfoncée pendant 2 secondes au moins pour annuler le mode de répétition instantanée.

L'appareil revient en mode d'écoute SIRIUS normal.

Exemple d'affichage de la durée de lecture de répétition (mode de répétition instantanée uniquement)

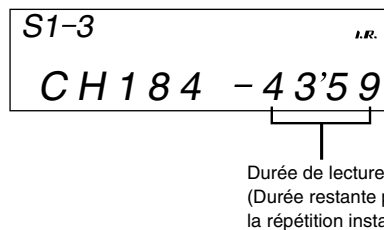

## Modification de l'affichage

Des informations de texte, telles que le nom de la station, le nom d'artiste/fonction et le titre du morceau/programme sont disponibles avec chaque canal XM ou Sirius. L'appareil peut afficher ces informations de texte comme décrit ci-après.

**En mode XM ou SIRIUS, appuyez sur TITLE.**

Chaque pression de cette touche change l'affichage comme illustré ci-dessous.

NUMÉRO DU CANAL/(DURÉE RESTANTE)\*1 →  
NOM DE LA CATEGORIE → NOM DU CANAL →  
NOM DE L'ARTISTE → TITRE DU MORCEAU →  
NOM DU COMPOSITEUR\*2 →  
CHMP DE DONNÉES AUXILIAIRES\*3 → HORLOGE →  
NUMÉRO DU CANAL/(DURÉE RESTANTE)\*1

\*1 Uniquement affiché pendant la répétition instantanée.

\*2 Mode SIRIUS uniquement.

\*3 Mode XM uniquement :

Quand ADF est réglé sur OFF, ces informations ne s'affichent pas (voir la section « Réglage de l'affichage du champ de données auxiliaires » à la page 23).

- Quand le « Réglage du défilement (TEXT SCROLL) » (page 18) est réglé sur « SCROLL AUTO », l'affichage défile en continu. Quand le défilement est réglé sur « SCROLL MANU », l'affichage ne défile qu'une seule fois après l'exécution de chaque fonction (PRESET, BAND, SEARCH, etc.).

Les affichages « CHANNEL No. » et « CLOCK » ne défilent pas.

- Selon le modèle, l'affichage peut différer de celui illustré.

## Réglage de l'affichage du champ de données auxiliaires

Vous pouvez activer ou désactiver l'affichage ADF (Auxiliary Data Field) XM. Il n'y a pas de fonction ADF avec le récepteur SIRIUS.

**1** Maintenez la touche FUNC./SETUP enfoncée pendant 2 secondes au moins pour sélectionner le mode de sélection du réglage.

**2** Tournez le bouton rotatif pour sélectionner le mode XM ADF, puis appuyez sur ► / II / ENT.

**3** Tournez le bouton rotatif pour sélectionner XM ADF ON/OFF, puis appuyez sur ► / II / ENT.

Quand ce réglage est réglé sur ON, le champ de données auxiliaires peut être affiché en appuyant sur TITLE (Reportez-vous à la section « Modification de l'affichage » à la page 23.)

**4** Maintenez la touche FUNC./SETUP enfoncée pendant 2 secondes au moins pour revenir au mode normal.

- Appuyez sur ↵ / RTN pour revenir au mode de réglage précédent.
- Si aucune opération n'est effectuée dans les 60 secondes, le mode de réglage est annulé.

# iPod® (en option)

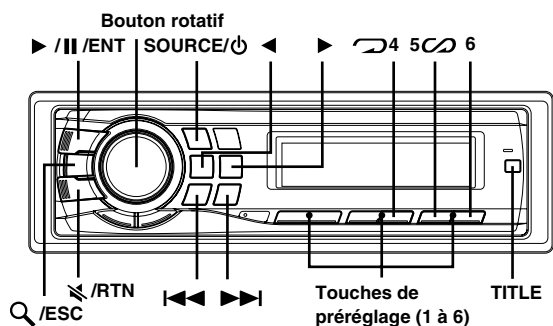

Vous pouvez raccorder un iPod® à cet appareil à l'aide du câble de raccordement propriétaire ALPINE FULL SPEED™ (KCE-422i) (vendu séparément). Lorsque cet appareil est raccorder à l'aide du câble, les commandes de l'iPod ne fonctionnent pas.

## iPod compatibles avec cet appareil

- Cet appareil peut être utilisé avec des iPod, iPod photo, iPod mini ou iPod nano de la troisième génération. L'iPod Shuffle ne peut cependant pas être utilisé.
- Vous ne pouvez pas raccorder à cet appareil des iPod de type molette de défilement ou molette tactile sans le connecteur d'ancrage.
- L'appareil peut être utilisé avec les versions de l'iPod ci-dessous. Le fonctionnement correct avec des versions antérieures n'est pas garanti.

iPod de la quatrième génération : Ver. 3.1.1  
 iPod de la cinquième génération : Ver. 1.1.2  
 iPod photo : Ver. 1.2.1  
 iPod mini : Ver. 1.4.1  
 iPod nano : Ver. 1.2

- L'appareil n'est pas compatible avec les logiciels antérieurs à la version « 2006-06-28 ». Pour plus d'informations sur la « Mise à jour du logiciel iPod », consultez le mode d'emploi de l'iPod.

## Lecture

- 1 Appuyez sur **SOURCE/⏻** pour passer au mode iPod.

TUNER → XM/SIRIUS\*<sup>1</sup> → DISC → iPod\*<sup>2</sup> → CHANGER\*<sup>3</sup> → TUNER

\*<sup>1</sup> Uniquement lorsqu'un appareil XM Radio ou Sirius Radio est raccorder.

\*<sup>2</sup> Uniquement lorsque l'iPod est raccorder.

\*<sup>3</sup> Uniquement lorsqu'un changeur CD est raccorder.

- 2 Appuyez sur **⏮** ou **⏭** pour sélectionner le morceau souhaité.

**Retour au début du morceau en cours :**

Appuyez sur **⏮**.

**Recherche rapide vers l'arrière :**

Maintenez la touche **⏮** enfoncée.

**Avance jusqu'au début du morceau suivant :**

Appuyez sur **⏭**.

**Recherche rapide vers l'avant :**

Maintenez la touche **⏭** enfoncée.

- 3 Pour interrompre la lecture, appuyez sur **▶ / II / ENT**.

Appuyez de nouveau sur **▶ / II / ENT** pour reprendre la lecture.

- La lecture d'un morceau sur l'iPod raccorder à l'appareil reprend là où elle a été interrompue après son débranchement.

## Recherche d'un morceau souhaité

Un iPod peut contenir plusieurs centaines de morceaux. Grâce aux informations de tag et à une bonne organisation des morceaux en listes d'écoute, la fonction de recherche de cet appareil retrouve facilement les morceaux souhaités.

Chaque catégorie musicale possède sa propre hiérarchie. Utilisez le mode de recherche par liste d'écoute/artiste/album/morceau/podcast/génre/compositeur pour affiner les recherches en vous basant sur le tableau ci-dessous.

Hiérarchie 1	Hiérarchie 2	Hiérarchie 3	Hiérarchie 4
Liste d'écoute	Morceau	—	—
Artiste*	Album*	Morceau	—
Album*	Morceau	—	—
Morceau	—	—	—
Podcast	Episode	—	—
Génre*	Artiste*	Album*	Morceau
Compositeur*	Album*	Morceau	—

### Par exemple : recherche par nom d'artiste

L'exemple suivant illustre comment effectuer une recherche par artiste. Un autre mode de recherche peut être choisi pour la même opération, bien que la hiérarchie soit différente.

- 1 Appuyez sur **Q / ESC** pour activer le mode de sélection de recherche.
- 2 Tournez le **bouton rotatif** pour sélectionner le mode de recherche par artiste, puis appuyez sur **▶ / II / ENT**.

PLAYLIST ↔ ARTIST ↔ ALBUM ↔ SONG ↔ PODCAST  
 ↔ GENRE ↔ COMPOSER ↔ PLAYLIST

- 3 Tournez le **bouton rotatif** pour sélectionner l'artiste de votre choix, puis appuyez sur **▶ / II / ENT**.
- 4 Tournez le **bouton rotatif** pour sélectionner l'album de votre choix, puis appuyez sur **▶ / II / ENT**.

## 5 Tournez le bouton rotatif pour sélectionner un morceau, puis appuyez sur ►/II/ENT.

La lecture du morceau sélectionné commence.

- Après avoir enfoncé ►/II/ENT pendant 2 secondes au moins au sein d'une hiérarchie (sauf la hiérarchie MORCEAU), tous les morceaux de la hiérarchie sélectionnée sont lus.
- Après avoir sélectionné [ALL] en mode de recherche à l'aide de « \* », maintenez la touche ►/II/ENT enfoncée pendant 2 secondes au moins pour lire tous les morceaux de l'iPod ou du mode de recherche sélectionné.
- Le mode de recherche en cours est annulé si vous maintenez la touche Q/ESC enfoncée pendant 2 secondes au moins ou si vous n'exécutez aucune opération pendant 10 secondes.
- En mode de recherche, appuyez sur ⏪/RTN pour revenir au mode précédent.
- La recherche n'est pas possible en mode de lecture M.I.X.
- « NO SONG » s'affiche si la liste sélectionnée en mode de recherche de liste d'écoute ne contient aucun morceau.
- « NO PODCAST » s'affiche si l'iPod ne contient aucun podcast en mode de recherche PODCAST.
- Si le « nom d'iPod » enregistré dans l'iPod est sélectionné dans le mode de recherche par liste d'écoute souhaité, et si vous appuyez sur la touche ►/II/ENT, vous pouvez rechercher tous les morceaux présents sur l'iPod. De même, si vous maintenez la touche ►/II/ENT enfoncée pendant 2 secondes, tous les morceaux de l'iPod sont lus.
- La recherche par podcast n'est pas nécessairement prise en charge par tous les iPod.
- Si vous appuyez sur une des touches de pré-réglage (1 à 6) en mode de recherche, il est possible d'exécuter une recherche rapide en accédant directement à l'endroit voulu. Pour plus de détails, reportez-vous à la section « Fonction de recherche directe » à la page 25.

## Recherche rapide

Vous pouvez rechercher un morceau parmi tous ceux de l'iPod sans sélectionner d'album, d'artiste, etc.

### 1 Maintenez la touche Q/ESC enfoncée pendant 2 secondes au moins pour activer le mode de recherche rapide.

### 2 Tournez le bouton rotatif pour sélectionner le morceau souhaité.

Le morceau sélectionné est lu immédiatement.

- Le mode de recherche en cours est annulé si vous maintenez la touche Q/ESC enfoncée pendant 2 secondes au moins ou si vous n'exécutez aucune opération pendant 10 secondes.
- Si l'iPod contient un grand nombre de morceaux, la recherche peut prendre un certain temps.
- Si vous appuyez sur une des touches de pré-réglage (1 à 6) en mode de recherche, il est possible d'exécuter une recherche rapide en accédant directement à l'endroit voulu. Pour plus de détails, reportez-vous à la section « Fonction de recherche directe » à la page 25.

## Fonction de recherche directe

Vous pouvez utiliser la fonction de recherche directe de l'appareil pour rechercher plus efficacement un album, un morceau, etc. En mode liste d'écoute/artiste/album/morceau/podcast/genre/compositeur, vous pouvez rapidement rechercher n'importe quel morceau.

### En mode de recherche, appuyez sur une des touches de pré-réglage (1 à 6) (qui correspondent chacune à un pourcentage différent) pour progresser rapidement dans le morceau.

Exemple de recherche par morceau :

Si l'iPod contient 100 morceaux, ils sont divisés en 6 groupes sous la forme de pourcentages (illustrés ci-dessous). Ces groupes correspondent aux touches de pré-réglage 1 à 6.

Exemple 1 :

Supposons que le morceau recherché se situe plus ou moins au milieu (50 %) de la bibliothèque : appuyez sur la touche 4 pour accéder au 50ème morceau et tournez le bouton rotatif pour rechercher le morceau souhaité.

Exemple 2 :

Supposons que le morceau recherché se situe plus ou moins à la fin (83 %) de la bibliothèque : appuyez sur la touche 6 pour accéder au 83ème morceau et tournez le bouton rotatif pour rechercher le morceau souhaité.

		Total : 100 morceaux (100 %)					
		0 %	17 %	33 %	50 %	67 %	83 %
Touches de pré-réglage		1	2	3	4	5	6
Morceaux		Premier morceau	17ème morceau	33ème morceau	50ème morceau	67ème morceau	83ème morceau

## Sélection d'une liste d'écoute, d'un artiste, d'un album, d'un podcast, d'un genre, d'un compositeur

Vous pouvez changer facilement de liste d'écoute, d'artiste, d'album, de podcast, de genre ou de compositeur.

Si, par exemple, vous écoutez un morceau d'un album déterminé, vous pouvez changer celui-ci.

### Appuyez sur ◀ ou ▶ pour sélectionner la liste d'écoute/ artiste/album/podcast/genre/compositeur de votre choix.

- Si le mode de recherche par morceau a été utilisé pour sélectionner un morceau, cette fonction est inactive.
- Si un album est sélectionné au terme de la recherche par artiste, vous pouvez effectuer une recherche d'albums de cet artiste.
- Cette fonction n'est pas active en mode de lecture aléatoire (M.I.X.).



---

## Lecture aléatoire (M.I.X.)

---

La fonction de lecture aléatoire de l'iPod s'affiche sous le nom M.I.X. sur cet appareil.

### Lecture aléatoire des albums :



Les morceaux de chaque album sont lus dans l'ordre. Une fois que tous les morceaux de l'album ont été lus, un autre album est choisi au hasard. Cela se poursuit jusqu'à ce que tous les albums aient été lus.

### Lecture aléatoire des morceaux :

Cette fonction lit de manière aléatoire les morceaux d'une catégorie choisie (liste d'écoute, album, etc.). Chaque morceau de la catégorie n'est lu qu'une seule fois jusqu'à ce que tous les morceaux soient lus.

## 1 Appuyez sur 5 .

Les morceaux sont lus dans un ordre aléatoire.

 M.I.X. → M.I.X. → (off) →  M.I.X.  
(Lecture aléatoire des albums) (Lecture aléatoire des morceaux)

## 2 Pour annuler la lecture M.I.X., sélectionnez (off) en exécutant la procédure ci-dessus.

- Si un morceau est sélectionné en mode de recherche par album avant que soit sélectionnée la lecture M.I.X., les morceaux ne sont pas lus de manière aléatoire, même si la lecture aléatoire des albums est sélectionnée.

### Lecture aléatoire ALL :

La lecture aléatoire ALL lit tous les morceaux de l'iPod de manière aléatoire. Chaque morceau n'est lu qu'une seule fois jusqu'à ce que tous les morceaux soient tous lus.

## 1 Appuyez sur 6.

Les morceaux sont lus dans un ordre aléatoire.

M.I.X. → (off) → M.I.X.  
(Lecture aléatoire ALL)

## 2 Pour annuler la lecture M.I.X., sélectionnez (off) en exécutant la procédure ci-dessus.

- Si vous avez choisi la lecture aléatoire ALL, les morceaux sélectionnés qui sont lus en mode de recherche sont annulés.

---

## Lecture répétée

---

Seul Répéter Un est disponible pour l'iPod.



Répéter Un : Un seul morceau peut être lu de manière répétée.

## 1 Appuyez sur 4.

Le morceau est lu de manière répétée.

RPT → (off) → RPT  
(Répéter Un)

## 2 Pour annuler la lecture répétée, sélectionnez (off) en exécutant la procédure ci-dessus.

- Pendant la lecture répétée, aucun autre morceau ne peut être sélectionné en appuyant sur  ou .

---

## Affichage du texte

---

Vous pouvez afficher les informations de tag d'un morceau dans l'iPod.

### Appuyez sur TITLE.

Chaque fois que vous appuyez, l'affichage change.

- Si vous souhaitez changer d'affichage alors que le défilement du texte est réglé sur Manual, appuyez sur **TITLE** pendant que le texte défile. Si le défilement est terminé, appuyez sur **TITLE** pour faire de nouveau défiler le texte.

TRACK NO./ELAPSED TIME → TRACK NO./CLOCK →  
ARTIST NAME\* → ALBUM NAME\* →  
SONG TITLE\* → TRACK NO./ELAPSED TIME

#### \* Informations sur le tag

S'il n'y a pas d'information sur le tag, « ARTIST »/« ALBUM »/  
« SONG » est affiché.

- Seuls des caractères alphanumériques (ASCII) peuvent être affichés.
- Si le nom de l'artiste, de l'album ou du morceau défini dans iTunes compte trop de caractères, les morceaux risquent de ne pas pouvoir être lus lorsque l'iPod est raccordé à l'adaptateur. Il est donc recommandé de ne pas dépasser 250 caractères. Le nombre maximal de caractères est de 128 (128 octets) pour l'unité principale.
- Il est possible que certains caractères ne s'affichent pas correctement.
- « NO SUPPORT » s'affiche si les informations textuelles ne sont pas supportées par l'appareil.

# Changeur (en option)

► /||/ENT SOURCE/⏻ BAND

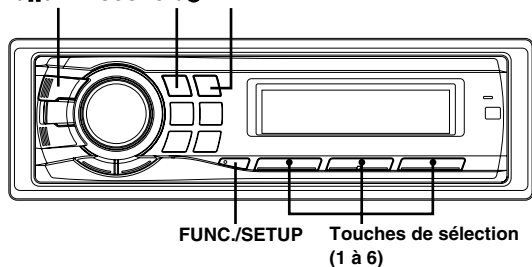

## Contrôle d'un changeur CD (en option)

Un changeur CD à 6 disques ou 12 disques en option peut être raccordé à cet appareil s'il est compatible Ai-NET. Si un changeur CD est raccordé à l'entrée Ai-NET de cet appareil, il peut être commandé par ce dernier.

En utilisant le KCA-400C (Dispositif de commutation multi-changeur) ou le KCA-410C (Versatile Link Terminal) plusieurs changeurs peuvent être commandés par cet appareil.

Reportez-vous à la section « Sélection du multi-changeur (en option) » à la page 27 pour sélectionner les changeurs CD.

- Les commandes de cet appareil pour l'exploitation du changeur CD sont disponibles uniquement lorsqu'un changeur CD est raccordé.
- Le changeur DVD (en option) peut être commandé à partir de cet appareil ainsi que du changeur CD.

### 1 Appuyez sur **SOURCE/⏻** pour activer le mode changeur.

- L'indicateur de source dépend de la source raccordée.
- Appuyez sur **BAND** pour passer du mode disque au mode changeur.

### 2 Appuyez sur **FUNC./SETUP** pour activer le mode de sélection du disque.

Disc Select Mode → Disc Select Mode \* →  
(Disc No.1~6) (Disc No.7~12)

RPT/M.I.X. Mode → Disc Select Mode  
(Disc No.1~6)

### 3 Appuyez sur les touches de sélection (1 à 6) du disque correspondant à l'un des disques chargés dans le changeur CD.

Le numéro de disque sélectionné apparaît et la lecture du CD/MP3 commence.

- Après avoir sélectionné le disque souhaité, vous pouvez procéder de la même manière que pour le changeur CD de cet appareil. Pour plus d'informations, reportez-vous à la section « CD/MP3/WMA/AAC ».

\* Si un changeur CD 12 disques est sélectionné.

## Lecture de fichiers MP3 avec le changeur CD (en option)

Si vous raccordez un changeur compatible MP3, vous pouvez lire sur cet appareil les CD-ROM, CD-R et CD-RW contenant des MP3.

- 1 Appuyez sur **SOURCE/⏻** pour passer au mode changeur MP3.
- 2 Appuyez sur la touche de sélection (1 à 6) du disque correspondant à l'un des disques chargés dans le changeur CD.
- 3 Pour interrompre la lecture, appuyez sur ► /||/ENT. Appuyez de nouveau sur ► /||/ENT pour reprendre la lecture.

- L'appareil peut lire des disques contenant à la fois des données audio et des données MP3.
- Pour commander le MP3 avec un changeur CD compatible MP3, reportez-vous à la section « CD/MP3/WMA/AAC », pages 10 à 13.

## Sélection du multi-changeur (en option)

Le système Ai-NET Alpine prend en charge jusqu'à 6 changeurs CD. Si vous voulez utiliser deux changeurs ou plus, vous devrez utiliser le KCA-400C (commutateur multi-changeurs). Si vous utilisez 1 dispositif de commutation, vous pouvez raccorder jusqu'à 4 changeurs CD. Si vous utilisez 2 dispositifs de commutation, vous pouvez raccorder jusqu'à 6 changeurs CD. Lorsque vous utilisez le KCA-410C (Versatile Link Terminal), vous pouvez raccorder deux changeurs et deux sorties externes (AUX).

### 1 Appuyez sur la touche **SOURCE/⏻** de cet appareil pour activer le mode changeur CD.

Vous pouvez aussi appuyer sur la touche SOURCE de la télécommande (RUE-4202) pour activer le mode changeur CD.

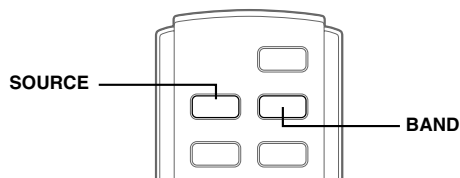

### 2 Appuyez sur la touche **BAND** de cet appareil ou de la télécommande RUE-4202 pour activer le mode de sélection du changeur CD.

Le mode de sélection du changeur CD demeure actif pendant quelques secondes.

### 3 Appuyez sur **BAND** jusqu'à ce que l'indicateur du changeur CD souhaité apparaisse sur l'affichage.

Vous pouvez aussi appuyer sur la touche BAND de la télécommande jusqu'à ce que l'indicateur du changeur souhaité apparaisse sur l'affichage.

- Si le changeur CD sélectionné n'est pas raccordé, l'affichage indique « NO CHANGER-(No.) ».
- Pour commander le changeur sélectionné, reportez-vous à la section « CD/MP3/WMA/AAC » (pages 10 à 13).
- Pour plus d'informations sur l'utilisation de l'entrée externe (AUX) avec le KCA-410C, reportez-vous à la section « Réglage du mode AUX (V-Link) » à la page 19.

# Informations

## En cas de problème

En cas de problème, éteignez l'appareil, puis remettez-le sous tension. Si l'appareil ne fonctionne toujours pas correctement, vérifiez les éléments de la liste de contrôle ci-dessous. Ce guide devrait vous aider à résoudre tout problème provenant de l'appareil. Sinon, vérifiez les connexions du reste du système ou consultez un revendeur Alpine agréé.

### Base

#### Fonctions inopérantes ou absence d'affichage.

- La clé de contact du véhicule est sur la position d'arrêt.
  - Si l'appareil est raccordé selon les instructions, il ne fonctionne pas quand la clé de contact est sur la position d'arrêt.
- Connexions incorrectes du fil d'alimentation (rouge) et du fil de la batterie (jaune).
  - Vérifiez les connexions du fil d'alimentation et du fil de la batterie.
- Fusible grillé.
  - Vérifiez le fusible de l'appareil et remplacez-le par un fusible approprié, si nécessaire.
- Dysfonctionnement du microprocesseur interne dû à des interférences de bruit, etc.
  - Appuyez sur le commutateur RESET avec un stylo à bille ou un autre objet pointu.

### Radio

#### Impossible de recevoir les stations.

- Pas d'antenne ou connexion incorrecte des câbles.
  - Vérifiez que l'antenne est bien raccordée ; remplacez l'antenne ou le câble si nécessaire.

#### Impossible d'accorder les stations en mode de recherche automatique.

- Les signaux dans la région sont faibles.
  - Vérifiez que le tuner est en mode DX.
- Si vous vous trouvez dans une région à signal fort, l'antenne n'est peut-être pas mise à la terre ou raccordée correctement.
  - Vérifiez les connexions de l'antenne ; vérifiez qu'elle est correctement reliée à l'emplacement du montage.
- La longueur de l'antenne ne convient pas.
  - Vérifiez si l'antenne est complètement déployée. Si l'antenne est cassée, remplacez-la par une neuve.

#### Réception parasitée.

- La longueur de l'antenne ne convient pas.
  - Déployez complètement l'antenne, remplacez-la si elle est cassée.
- L'antenne n'est pas correctement reliée à l'emplacement de montage.
  - Vérifiez que l'antenne est correctement reliée à l'emplacement de montage.

### CD

#### Le lecteur/changeur de CD ne fonctionne pas.

- La température dépasse +50 °C (+120 °F) pour le CD.
  - Laissez la température de l'habitacle (ou du coffre) baisser.

#### Le son de lecture du disque est déformé.

- Condensation de l'humidité dans le module CD.
  - Attendez que l'humidité s'évapore (environ 1 heure).

#### Insertion de disque impossible.

- Le lecteur contient déjà un CD.
  - Ejectez le CD et enlevez-le.
- Le CD est mal inséré.
  - Assurez-vous que le CD est inséré conformément aux instructions décrites à la section relative au fonctionnement du lecteur CD.

#### Recherche rapide vers l'avant/vers l'arrière impossible.

- Le CD est endommagé.
  - Ejectez le disque et jetez-le. L'utilisation d'un disque endommagé peut altérer le mécanisme de l'appareil.

#### Pertes de son dues à des vibrations.

- Mauvais montage de l'appareil.
  - Réinstallez l'appareil correctement.
- Disque très sale.
  - Nettoyez le disque.
- Disque rayé.
  - Remplacez le disque.
- Lentille de lecture sale.
  - N'utilisez pas un disque de nettoyage disponible dans le commerce. Consultez le revendeur Alpine le plus proche.

#### Pertes de son non dues à des vibrations.

- Disque sale ou rayé.
  - Nettoyez le disque ; remplacez tout disque endommagé.

#### Ecrans d'erreur (lecteur CD intégré uniquement)

- Erreur mécanique.
  - Appuyez sur ▲. Après que l'indication d'erreur a disparu, réintroduisez le disque. Si la solution mentionnée ci-dessus ne résout pas le problème, consultez votre revendeur Alpine.

#### Lecture du CD-R/CD-RW impossible

- La session de fermeture (finalisation) n'a pas été effectuée.
  - Effectuez la finalisation et reprenez la lecture du disque.

### MP3/WMA/AAC

#### Le format MP3, WMA ou AAC n'est pas reproduit.

- Une erreur de lecture s'est produite. Le format CD n'est pas compatible.
  - Assurez-vous que le CD a été écrit dans un format pris en charge. Reportez-vous à la section « À propos des fichiers MP3/WMA/AAC » (pages 12-13), puis procédez à la réécriture dans un format pris en charge par cet appareil.

### Audio

#### Le son n'est pas reproduit par les enceintes.

- L'appareil ne reçoit pas le signal de sortie de l'amplificateur interne.
  - POWER IC est réglé sur « ON » (page 19).

### iPod

#### Absence de son et de lecture sur l'iPod.

- L'iPod n'est pas reconnu.
  - Réinitialisez l'appareil et l'iPod. Reportez-vous à la section « Mise en service de l'appareil » (page 7). Pour réinitialiser l'iPod, reportez-vous à son Mode d'emploi.

## Indications pour le lecteur de CD

### HIGH-TEMP

- Le circuit de protection s'est déclenché, car la température est trop élevée.
  - L'indication disparaît quand la température revient dans la plage de fonctionnement.

### NO DISC

- Aucun CD n'a été introduit.
  - Introduisez un CD.
- Bien qu'un disque soit inséré dans l'appareil, « No Disc » est affiché et le disque ne peut pas être lu ou éjecté.
  - Enlevez le disque en procédant de la façon suivante :  
Appuyez à nouveau sur la touche ▲ et maintenez-la enfoncée pendant 2 secondes au moins.  
S'il s'avère toujours impossible d'éjecter le disque, consultez votre revendeur Alpine.

### ERROR

- Erreur du mécanisme.
  - Appuyez sur ▲ et éjectez le CD.  
Si l'éjection n'a pas lieu, consultez le revendeur Alpine.
  - Lorsqu'une indication d'erreur persiste après l'éjection, appuyez à nouveau sur ▲.  
Si une indication d'erreur persiste toujours après avoir appuyé plusieurs fois sur ▲, consultez le revendeur Alpine.
- Si « Erreur » est affiché :  
*S'il n'est pas possible d'éjecter le disque en appuyant sur ▲, appuyez sur le commutateur RESET (voir page 7), puis appuyez à nouveau sur ▲.  
S'il s'avère toujours impossible d'éjecter le disque, consultez votre revendeur Alpine.*

### PROTECT

- Un fichier WMA protégé contre la copie a été lu.
  - Vous pouvez lire uniquement les fichiers non protégés contre la copie.

### UNSUPPORTED

- Un taux d'échantillonnage/taux binaire n'est pas pris en charge par l'appareil.
  - Utilisez un taux d'échantillonnage/taux binaire pris en charge par l'appareil.

## Indications pour le changeur de CD

### HIGH-TEMP

- Le circuit de protection s'est déclenché, car la température est trop élevée.
  - L'indication disparaît quand la température revient dans la plage de fonctionnement.

### ERROR-01

- Mauvais fonctionnement du changeur CD.
  - Consultez votre revendeur Alpine. Appuyez sur la touche d'éjection du chargeur et retirez-le.  
Vérifiez l'indication. Insérez de nouveau le chargeur.  
Si vous ne pouvez pas sortir le chargeur, consultez votre revendeur Alpine.
- L'éjection du chargeur est impossible.
  - Appuyez sur la touche d'éjection du chargeur. Si le chargeur n'est pas éjecté, consultez un revendeur Alpine.

### ERROR-02

- Un disque est coincé dans le changeur CD.
  - Appuyez sur la touche d'éjection pour activer la fonction d'éjection. Quand le changeur CD finit l'éjection, insérez un chargeur de disques vide dans le changeur CD pour récupérer le disque coincé dans le changeur CD.

### NO MAGZINE

- Le changeur CD ne contient pas de chargeur.
  - Insérez un chargeur.

### NO DISC

- Le disque sélectionné n'est pas en place.
  - Choisissez un autre disque.

## Indications relatives au mode récepteur radio SAT

### ANTENNA

- L'antenne XM ou SIRIUS n'est pas raccordée au module radio XM ou SIRIUS.
  - Assurez-vous que le câble d'antenne XM ou SIRIUS est fermement raccordé au module radio XM ou SIRIUS.

### UPDATING

- Le dernier code de cryptage a été mis à jour dans la radio.
  - Attendez le code de cryptage ait été mis à jour. Les canaux 0 et 1 doivent en principe fonctionner normalement.

### NO SIGNAL

(Mode XM)

### ACQUIRING

(Mode SIRIUS)

(ACQUIRING s'affiche après que ACQUIRING SIGNAL a défilé à une reprise.)

- Le signal XM ou SIRIUS est trop faible à l'emplacement actuel.
  - Attendez que le véhicule atteigne un endroit où le signal est plus puissant.

### LOADING

- La radio reçoit des informations audio ou de programme.
  - Attendez que la réception des informations soit terminée.

### OFF AIR

(Mode XM)

### ACQUIRING

(Mode SIRIUS)

(ACQUIRING s'affiche après que ACQUIRING SIGNAL a défilé à une reprise.)

- Le canal actuellement sélectionné a cessé ses émissions.
  - Sélectionnez une autre station.



- L'utilisateur a sélectionné un numéro de canal qui n'existe pas ou auquel il n'est pas abonné.
  - L'appareil revient au canal sélectionné précédemment.



- Il n'y a actuellement pas de nom d'artiste/fonction, titre de morceau/programme ou autre information associée au canal.
  - Aucune action n'est requise.

## ERROR

- En cas d'erreur ou d'autres problèmes.
  - Changez de canal ou consultez votre distributeur Alpine.

## Indications relatives au mode iPod

### NO iPod

- L'iPod n'est pas raccordé.
  - Vérifiez si l'iPod est correctement raccordé (comme décrit à la section « Raccordements »).  
Vérifiez si la courbure du câble n'est pas excessive.
- La batterie de l'iPod demeure faible.
  - Reportez-vous à la documentation de l'iPod et chargez la batterie.

### NO SONG

- L'iPod ne comporte aucun morceau.
  - Téléchargez des morceaux sur l'iPod et raccordez-le à cet appareil.

### NO PODCAST

- L'iPod ne comporte aucune donnée de podcast.
  - Téléchargez des données de podcast sur l'iPod et raccordez-le à cet appareil.

### ERROR-01

- Erreur de communication
  - Tournez la clé de contact sur OFF, puis de nouveau sur ON.
  - Vérifiez l'affichage en rebranchant l'iPod sur l'adaptateur à l'aide du câble de l'iPod.

### ERROR-02

- La version du logiciel de l'iPod n'est pas compatible avec cet appareil.
  - Mettez à jour le logiciel de l'iPod vers une version compatible avec cet appareil.

## Spécifications

### SECTION TUNER FM

Plage de syntonisation	87,7-107,9 MHz
Sensibilité mono utilisable	9,3 dBf (0,8 $\mu$ V/75 ohms)
Sensibilité d'atténuation 50 dB	13,5 dBf (1,3 $\mu$ V/75 ohms)
Sélectivité de canal alternatif	80 dB
Rapport signal-bruit	65 dB
Séparation stéréo	35 dB
Taux de capture	2,0 dB

### SECTION DU TUNER AM

Plage de syntonisation	530-1 710 kHz
Sensibilité (norme CEI)	22,5 $\mu$ V/27 dB

### SECTION DU LECTEUR DE CD

Réponse en fréquence	5–20 000 Hz ( $\pm$ 1 dB)
Pleurage et scintillement (% WRMS)	Inférieur aux limites mesurables
Distorsion harmonique totale	0,008 % (à 1 kHz)
Gamme dynamique	95 dB (à 1 kHz)
Rapport signal-bruit	105 dB
Séparation des canaux	85 dB (à 1 kHz)

### LENTILLE

Longueur d'onde	795 nm
Puissance du laser	CLASS I

### GÉNÉRALITÉS

Alimentation	14,4 V CC (11–16 V autorisé)
Puissance de sortie	18 W RMS $\times$ 4*
* Niveaux d'amplificateur primaire conformes à la norme CEA-2006	
• Puissance de sortie : mesurée à 4 ohms et $\leq$ 1 % DHT+N	
• Signal/bruit : 80 dBA (référence : 1 W en 4 ohms)	
Tension sortie pré-ampli maximum	2 V/10 k ohms
Graves	+14/-14 dB à 100 Hz
Aigus	$\pm$ 14 dB à 10 kHz
Poids	1,6 kg (3 lbs. 8 oz)

### DIMENSIONS DU CHASSIS

Largeur	178 mm (7")
Hauteur	50 mm (2")
Profondeur	162 mm (6-3/8")

### DIMENSIONS DE L'AVANT

Largeur	170 mm (6-3/4")
Hauteur	46 mm (1-13/16")
Profondeur	24 mm (15/16")

- *La conception et les spécifications peuvent être modifiées sans préavis en vue d'améliorer les produits.*

# Installation et raccordements

Avant d'installer ou de raccorder l'appareil, lisez attentivement les précautions suivantes ainsi que les pages 3 à 5 de ce mode d'emploi de manière à en garantir une utilisation correcte.

## Avertissement

### EFFECTUER CORRECTEMENT LES CONNEXIONS.

Il y a risque de blessures ou de dommages à l'appareil.

### A UTILISER UNIQUEMENT SUR DES VOITURES A MASSE NEGATIVE DE 12 VOLTS.

(Vérifiez auprès de votre concessionnaire si vous n'en êtes pas certain.) Il y a risque d'incendie, etc.

### AVANT TOUTE CONNEXION, DEBRANCHER LE CABLE DE LA BORNE NEGATIVE DE LA BATTERIE.

Il y a risque de choc électrique ou de blessure par courts-circuits.

### NE PAS DENUDER LES CABLES ELECTRIQUES.

Ne jamais enlever la gaine isolante pour alimenter un autre appareil. Il y a risque de dépassement de la capacité de courant et, partant, d'incendie ou de choc électrique.

### NE PAS ENDOMMAGER DE CONDUITES NI DE CABLES LORS DU FORAGE DES TROUS.

Lors du forage de trous dans le châssis en vue de l'installation, veiller à ne pas entrer en contact, endommager ni obstruer de conduites, de tuyaux à carburant ou de fils électriques. Le non-respect de cette précaution peut entraîner un incendie.

### NE PAS UTILISER DES ECROUS NI DES BOULONS DU CIRCUIT DE FREINAGE OU DE DIRECTION POUR LES CONNEXIONS DE MASSE.

Les boulons et les écrous utilisés pour les circuits de freinage et de direction (ou de tout autre système de sécurité) ou les réservoirs ne peuvent JAMAIS être utilisés pour l'installation ou la liaison à la masse. L'utilisation de ces organes peut désactiver le système de contrôle du véhicule et causer un incendie, etc.

### GARDER LES PETITS OBJETS COMME LES PILES HORS DE PORTEE DES ENFANTS.

L'ingestion de tels objets peut entraîner de graves blessures. En cas d'ingestion, consulter immédiatement un médecin.

### NE PAS INSTALLER A DES ENDROITS SUSCEPTIBLES D'ENTRAVER LA CONDUITE DU VEHICULE, COMME LE VOLANT OU LE LEVIER DE VITESSES.

La vue vers l'avant pourrait être obstruée ou les mouvements gênés, etc., et provoquer un accident grave.

### NE PAS COINCER LES CABLES AVEC DES OBJETS VOISINS.

Positionner les câbles conformément au manuel de manière à éviter toute obstruction en cours de conduite. Les câbles qui obstruent ou dépassent à des endroits tels que le volant, le levier de changement de vitesses, la pédale de frein, etc., peuvent s'avérer extrêmement dangereux.

## Attention

### FAIRE INSTALLER LE CABLAGE ET L'APPAREIL PAR DES EXPERTS.

Le câblage et l'installation de cet appareil requiert des compétences techniques et de l'expérience. Pour garantir la sécurité, faire procéder à l'installation de cet appareil par le distributeur qui vous l'a vendu.

### UTILISER LES ACCESSOIRES SPECIFIES ET LES INSTALLER CORRECTEMENT.

Utiliser uniquement les accessoires spécifiés. L'utilisation d'autres composants que les composants spécifiés peut causer des dommages internes à cet appareil ou son installation risque de ne pas être effectuée correctement. Les pièces utilisées risquent de se desserrer et de provoquer des dommages ou une défaillance de l'appareil.

### FAIRE CHEMINER LE CABLAGE DE MANIERE A NE PAS LE COINCER CONTRE UNE ARETE METALLIQUE.

Faire cheminer les câbles à l'écart des pièces mobiles (comme les rails d'un siège) et des arêtes acérées ou pointues. Cela évitera ainsi de coincer et d'endommager les câbles. Si un câble passe dans un orifice métallique, utiliser un passe-cloison en caoutchouc pour éviter que la gaine isolante du câble ne soit endommagée par le rebord métallique de l'orifice.

### NE PAS INSTALLER A DES ENDROITS TRES HUMIDES OU POUSSIEREUX.

Eviter d'installer l'appareil à des endroits soumis à une forte humidité ou à de la poussière en excès. La pénétration d'humidité ou de poussière à l'intérieur de cet appareil risque de provoquer une défaillance.

## Précautions

- Veillez à débrancher le câble du pôle (-) de la batterie avant d'installer le CDA-9883. Cela réduira les risques de dégâts à l'appareil par court-circuit.
- Veillez à connecter les fils de couleur conformément au schéma. Une erreur de raccordement peut provoquer un mauvais fonctionnement ou endommager le système électrique du véhicule.
- Lors de la connexion des câbles au système électrique du véhicule, il faut être conscient des composants installés en usine (tel qu'un ordinateur de bord). Veillez à ne pas vous raccorder à ces fils pour alimenter l'appareil. Lorsque vous raccordez le CDA-9883 au boîtier à fusible, assurez-vous que le fusible du circuit désigné pour le CDA-9883 possède l'intensité appropriée. Sinon, vous risquez d'endommager l'appareil et/ou le véhicule. En cas de doute, consultez votre revendeur Alpine.
- Le CDA-9883 utilise des prises femelles de type RCA pour la connexion à d'autres appareils (par exemple à un amplificateur) équipés de connecteurs RCA. Un adaptateur peut être nécessaire pour le connecter à d'autres appareils. Si c'est le cas, contactez votre revendeur agréé Alpine pour obtenir de l'assistance technique.
- Veillez à connecter les câbles d'enceinte (-) à la borne d'enceinte (-). Ne raccordez jamais les câbles d'enceinte du canal gauche et droit l'un à l'autre ou au châssis du véhicule.

### IMPORTANT

Veillez inscrire le numéro de série de votre appareil dans l'espace prévu ci-dessous et conservez-le soigneusement dans vos archives. Le numéro de série ou la plaquette sur lequel il est gravé se trouve sur le dessous de l'appareil.

NUMERO DE SERIE : \_\_\_\_\_  
DATE D'INSTALLATION : \_\_\_\_\_  
INSTALLATEUR : \_\_\_\_\_  
LIEU D'ACHAT : \_\_\_\_\_

## Installation

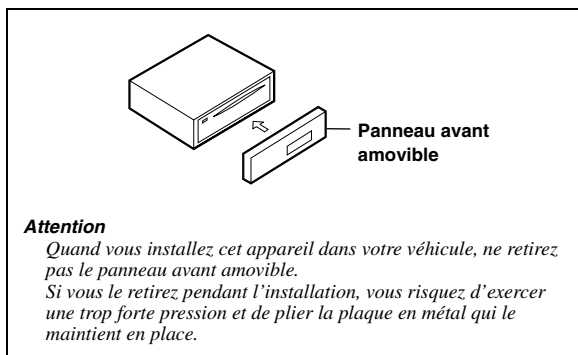

- L'unité principale doit être fixée à moins de 35 degrés du plan horizontal, de l'arrière vers l'avant.

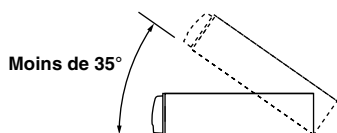

1

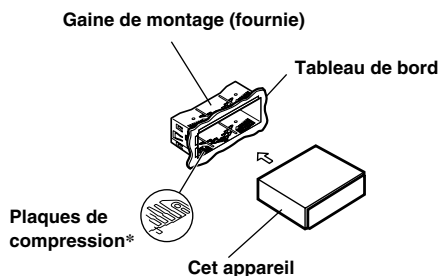

- \* Si la gaine de montage installée n'épouse pas bien la forme du tableau de bord, les plaques de compression peuvent être légèrement pliées pour remédier au problème.

**Enlevez la gaine de montage de la détacher de l'unité principale (voir « Dépose » à la page 33).**

2

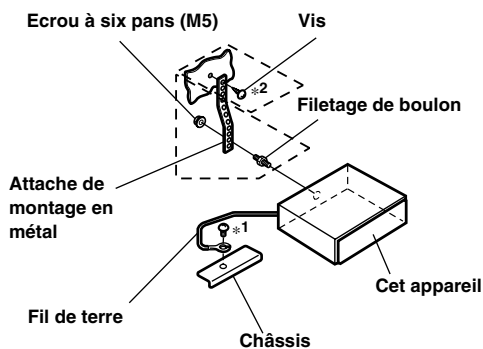

**Renforcez l'unité principale avec une attache de montage métallique (non fournie). Raccordez le fil de terre de l'appareil à un point métallique propre à l'aide d'une vis (\*1) déjà fixée au châssis du véhicule.**

- Pour la vis « \*2 », utilisez une vis appropriée à l'emplacement de montage choisi.

**Raccordez chaque fil d'entrée provenant d'un amplificateur ou d'un égaliseur au fil de sortie correspondant situé à l'arrière gauche du CDA-9883. Raccordez tous les autres fils du CDA-9883 de la manière décrite à la section RACCORDEMENTS.**

3

Glissez le CDA-9883 dans le tableau de bord jusqu'à ce qu'il émette un déclic. De cette façon, l'appareil sera convenablement fixé et il ne risquera pas de tomber accidentellement du tableau de bord.

#### Dépose

1. Déposez le panneau avant amovible.
2. Insérez les clés du support dans l'appareil, le long des guides situés de part et d'autre. Vous pouvez à présent retirer l'appareil de la gaine de montage.

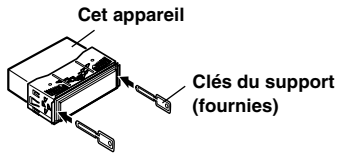

3. Extrayez l'appareil, en le maintenant déverrouillé.

#### <VOITURE JAPONAISE>

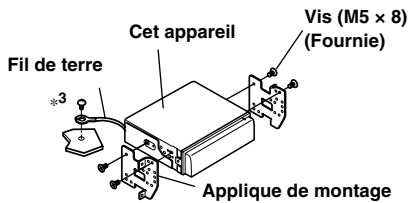
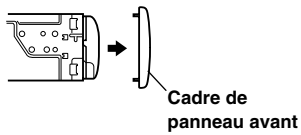

- Raccordez le fil de terre de l'appareil à un point métallique propre à l'aide d'une vis (\*3) déjà fixée au châssis du véhicule.



# Raccordements

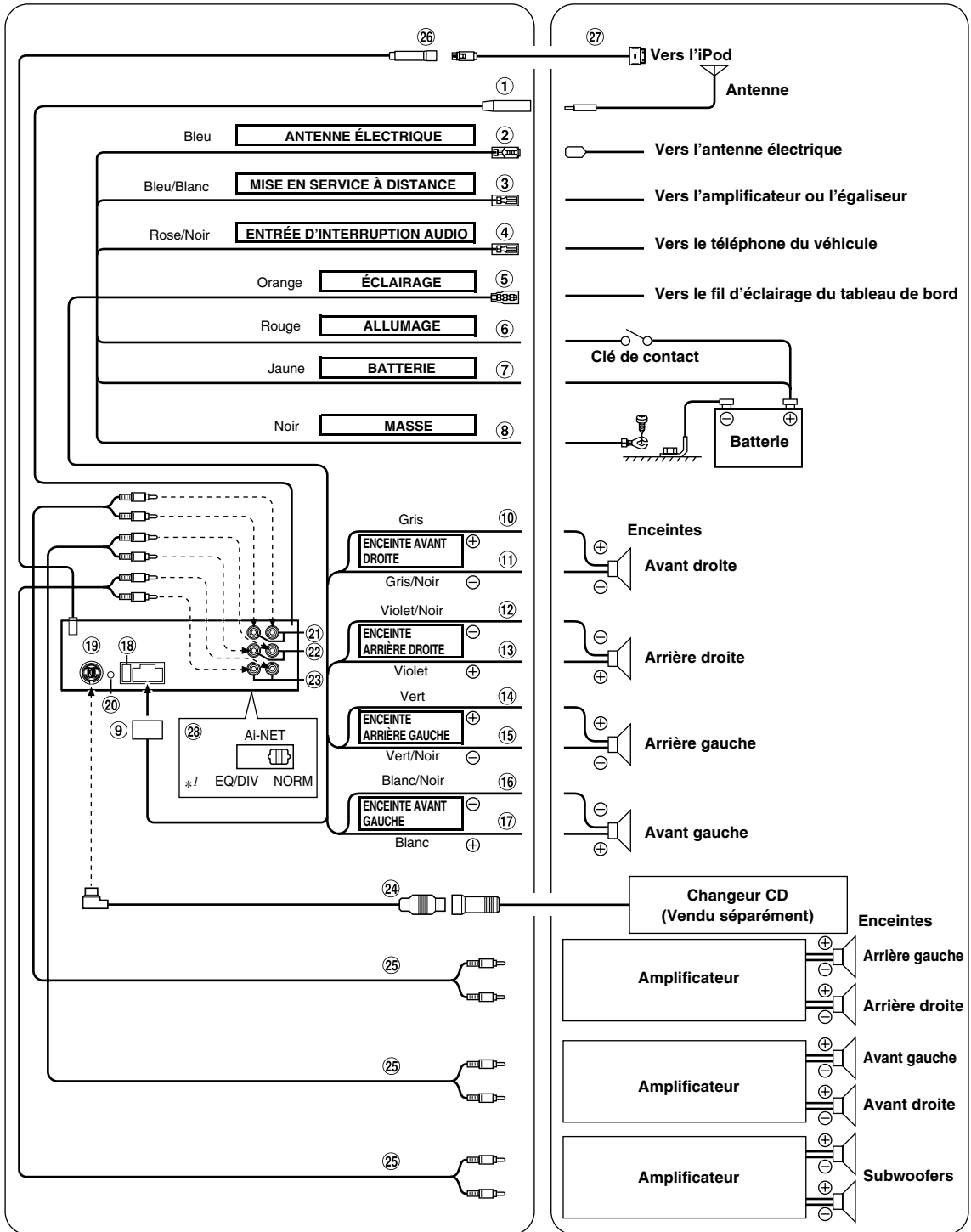

\*1 L'étiquette est apposée sur le dessous de l'appareil.

- ① **Prise d'antenne**
- ② **Fil d'antenne électrique (Bleu)**  
Connectez ce fil à la borne +B de l'antenne électrique éventuelle.
  - *Ce fil doit uniquement être utilisé pour commander l'antenne électrique du véhicule. N'utilisez pas ce fil pour mettre sous tension un amplificateur, un processeur de signal, etc.*
- ③ **Fil de mise sous tension à distance (Bleu/Blanc)**  
Connectez ce fil au fil de mise sous tension à distance de votre amplificateur ou processeur de signal.
- ④ **Fil d'entrée d'interruption audio (Rose/Noir)**  
Connectez ce fil à la sortie d'interface audio d'un téléphone cellulaire qui assure une mise à la masse quand un appel est reçu.
- ⑤ **Fil d'éclairage (Orange)**  
Ce fil peut être raccordé au fil d'éclairage du combiné d'instruments du véhicule. Cela permettra d'estomper le rétroéclairage du CDA-9883 quand les phares du véhicule sont allumés.
- ⑥ **Fil d'alimentation commutée (Allumage) (Rouge)**  
Connectez ce fil à une borne ouverte sur la boîte à fusible du véhicule ou à une autre source d'énergie inutilisée qui fournit (+) 12V uniquement lorsque l'allumage est mis sous tension ou réglé sur la position accessoire.
- ⑦ **Fil de la batterie (Jaune)**  
Connectez ce fil à la borne positive (+) de la batterie du véhicule.
- ⑧ **Fil de terre (Noir)**  
Connectez ce fil à une bonne masse du châssis sur le véhicule. Assurez-vous que la connexion est établie à un métal nu et solidement fixé en utilisant une vis de feuille métallique fournie.
- ⑨ **Connecteur d'alimentation**
- ⑩ **Fil de sortie de l'enceinte avant droite (+) (Gris)**
- ⑪ **Fil de sortie de l'enceinte avant droite (-) (Gris/Noir)**
- ⑫ **Fil de sortie de l'enceinte arrière droite (-) (Violet/Noir)**
- ⑬ **Fil de sortie de l'enceinte arrière droite (+) (Violet)**
- ⑭ **Fil de sortie de l'enceinte arrière gauche (+) (Vert)**
- ⑮ **Fil de sortie de l'enceinte arrière gauche (-) (Vert/Noir)**
- ⑯ **Fil de sortie de l'enceinte avant gauche (-) (Blanc/Noir)**
- ⑰ **Fil de sortie de l'enceinte avant gauche (+) (Blanc)**
- ⑱ **Porte-fusible (10A)**
- ⑲ **Connecteur Ai-NET**  
Raccordez-le au connecteur de sortie ou d'entrée d'un autre appareil (changeur CD, égaliseur, HD Radio™ TUNER MODULE, etc.) équipé d'Ai-NET.
  - *Nous vous déconseillons d'utiliser l'adaptateur pour iPod™ (KCA-420i) avec cet appareil.*
  - *Vous pouvez entrer le son TV/vidéo en raccordant un câble d'interface Ai-NET/RCA en option (KCA-121B) à cet appareil.*
- ⑳ **Connecteur de l'interface de télécommande au volant**  
Vers le boîtier d'interface de la télécommande au volant.
- ㉑ **Connecteurs RCA de sortie des enceintes arrière**  
ROUGE est droit et BLANC est gauche.
- ㉒ **Connecteurs RCA de sortie des enceintes avant**  
ROUGE est droit et BLANC est gauche.
- ㉓ **Connecteurs RCA de subwoofer**  
ROUGE est droit et BLANC est gauche.
- ㉔ **Câble Ai-NET (fourni avec le changeur CD)**
- ㉕ **Câble d'extension RCA (vendu séparément)**
- ㉖ **Connecteur direct iPod**  
Contrôle les signaux de l'iPod.  
Connectez-le à un iPod ou à un boîtier Bluetooth en option. Pour utiliser un téléphone portable mains libres, une connexion à un boîtier Bluetooth en option est nécessaire. Pour plus d'informations sur les connexions, reportez-vous au mode d'emploi du boîtier Bluetooth.
- ㉗ **Câble de raccordement FULL SPEED™ (KCE-422i) (vendu séparément)**
- ㉘ **Sélecteur de système**  
Lors du raccordement d'un processeur ou diviseur à l'aide de la fonction Ai-NET, placez ce commutateur sur la position EQ/DIV. Lorsqu'aucun appareil n'est raccordé, laissez le commutateur sur la position NORM.
  - *Veillez à couper l'alimentation de l'appareil avant de changer la position du commutateur.*

#### **Pour éviter que le système audio capte les parasites externes.**

- Installez l'appareil et acheminez les câbles à au moins 10 cm de distance du faisceau de câbles de la voiture.
- Éloignez les câbles d'alimentation de la batterie le plus possible des autres câbles.
- Raccordez le fil de terre à un point métallique apparent (enlevez la couche de peinture, de saleté ou de graisse si nécessaire) du châssis de la voiture.
- Si vous ajoutez un filtre antiparasites en option, raccordez-le le plus loin possible de l'appareil. Contactez votre revendeur Alpine pour plus de détails sur les divers filtres antiparasites disponibles.
- Consultez votre revendeur Alpine pour plus de détails sur les mesures de prévention contre les parasites.





## GARANTIE LIMITÉE

Fidèles à leur engagement de ne fournir que des produits de qualité, ALPINE ÉLECTRONIQUE DE L'AMÉRIQUE, INC. et ALPINE ÉLECTRONIQUE DU CANADA, INC. (Alpine) sont heureuses de vous offrir cette garantie. Nous vous suggérons de le lire attentivement et en entier. Si vous avez la moindre question, veuillez contacter l'un de nos concessionnaires ou appeler directement Alpine aux numéros listés ci-dessous.

### ● PRODUITS COUVERTS PAR LA GARANTIE

Cette garantie couvre les produits audio de voiture et les accessoires connexes ("le produit"). Elle ne couvre les produits que dans le pays où ils ont été achetés.

### ● DURÉE DE LA GARANTIE

Cette garantie est en vigueur pendant un an à partir de la date du premier achat du client.

### ● PERSONNES PROTÉGÉES PAR LA GARANTIE

Seul l'acheteur original du produit, s'il réside aux États-Unis, à Porto Rico ou au Canada, peut se prévaloir de la garantie.

### ● CE QUI EST COUVERT

Cette garantie couvre tous les défauts de matériaux et de fabrication (pièces et main d'œuvre) du produit.

### ● CE QUI N'EST PAS COUVERT

Cette garantie ne couvre pas ce qui suit:

- ① Les dommages survenus durant le transport des produits renvoyés à Alpine pour être réparés (les réclamations doivent être adressées au transporteur);
- ② Les dégâts provoqués par un accident ou une mauvaise utilisation, y compris des bobines acoustiques grillées suite à une surexcitation des enceintes (augmentation du niveau de l'amplificateur jusqu'à atteindre un effet de distorsion ou d'écrêtage), une défaillance mécanique des enceintes (perforations, déchirures ou fentes), panneaux LCD fissurés ou endommagés, disques durs endommagés ou ayant subi une chute.
- ③ Tout dégât provoqué par négligence, usage inapproprié, mauvaise utilisation ou par le non-respect des instructions indiquées dans le manuel de l'utilisateur.
- ④ Les dommages dus à la force majeure, notamment aux tremblements de terre, au feu, aux inondations, aux tempêtes ou aux autres cataclysmes naturels; Les frais ou les dépenses relatifs à l'enlèvement ou à la réinstallation du produit;
- ⑤ Les services rendus par une personne, physique ou morale non autorisée;
- ⑥ Les produits dont le numéro de série a été effacé, modifié ou retiré;
- ⑦ Les produits qui ont été adaptés ou modifiés sans le consentement d'Alpine;
- ⑧ Les produits qui ne sont pas distribués par Alpine aux États-Unis, à Porto Rico ou au Canada;
- ⑨ Les produits qui n'ont pas été achetés par l'entremise d'un concessionnaire Alpine autorisé;

### ● COMMENT SE PRÉVALOIR DE LA GARANTIE

- ① Il vous faut remettre le produit nécessitant des réparations à un centre de service autorisé Alpine ou à Alpine même et en assumer les frais de transport. Alpine a le choix entre réparer le produit ou le remplacer par un produit neuf ou révisé, le tout sans frais pour vous. Si les réparations sont couvertes par la garantie et si le produit a été envoyé à un centre de service Alpine ou à Alpine, le paiement des frais de réexpédition du produit incombe Alpine.

- ② Vous devez donner une description détaillée des problèmes qui sont à l'origine de votre demande de réparation.
- ③ Vous devez joindre la preuve de votre achat du produit.
- ④ Vous devez emballer soigneusement le produit pour éviter tout dommage durant son transport. Pour éviter la perte de l'envoi, il est conseillé de choisir un transporteur qui propose un service de suivi des envois.

### ● LIMITATION DES GARANTIES TACITES

LA DURÉE DE TOUTES LES GARANTIES TACITES, Y COMPRIS LA GARANTIE D'ADAPTATION À L'UTILISATION ET LA GARANTIE DE QUALITÉ LOYALE ET MARCHANDE, EST LIMITÉE À CELLE DE LA GARANTIE EXPRESSE DÉTERMINÉE CI-DESSUS. PERSONNE N'EST AUTORISÉ À ENGAGER AUTREMENT LA RESPONSABILITÉ D'ALPINE EN VERTU DE LA VENTE D'UN PRODUIT.

### ● EXCLUSIONS DE LA GARANTIE

ALPINE STIPULE EXPRESSÉMENT QU'ELLE N'EST PAS RESPONSABLE DES DOMMAGES-INTÉRÊTS ET DOMMAGES INDIRECTS PROVOQUÉS PAR LE PRODUIT. LES DOMMAGES-INTÉRÊTS SONT LES FRAIS DE TRANSPORT DU PRODUIT VERS UN CENTRE DE SERVICE ALPINE, LA PERTE DE TEMPS DE L'ACHETEUR ORIGINAL, LA PERTE D'UTILISATION DU PRODUIT, LES BILLETS D'AUTOBUS, LA LOCATION DE VOITURES ET TOUTS LES AUTRES FRAIS LIÉS À LA GARDE DU PRODUIT. LES DOMMAGES INDIRECTS SONT LES FRAIS DE RÉPARATION OU DE REMPLACEMENT D'AUTRES BIENS ENDOMMAGÉS SUITE AU MAUVAIS FONCTIONNEMENT DU PRODUIT. LES RECOURS PRÉVUS PAR LES PRÉSENTES EXCLUENT ET REMPLACENT TOUTE AUTRE FORME DE RECOURS.

### ● LIEN ENTRE LA GARANTIE ET LA LOI

La garantie vous donne des droits spécifiques, mais vous pouvez aussi jouir d'autres droits, qui varient d'un état ou d'une province à l'autre. En outre, certains états et certaines provinces interdisent de limiter la durée des garanties tacites ou d'exclure les dommages accessoires ou indirects. Dans ce cas, les limites et les exclusions de la garantie peuvent ne pas s'appliquer à vous.

### ● CLAUSE APPLICABLE AU CANADA SEULEMENT

Pour que la garantie soit valable, il faut qu'un centre d'installation autorisé ait installé le système audio pour l'auto dans votre véhicule et qu'il ait ensuite apposé son cachet sur la garantie.

### ● NUMÉROS D'APPEL DU SERVICE À LA CLIENTÈLE

Si vous avez besoin de nos services, veuillez appeler Alpine aux numéros ci-dessous pour le centre de service autorisé Alpine le plus proche.

AUDIO DE VOITURE	1-800-ALPINE-1 (1-800-257-4631)
NAVIGATION	1-888-NAV-HELP (1-888-628-4357)

Ou visitez notre site Web à l'adresse <http://www.alpine-usa.com>

ALPINE ÉLECTRONIQUE DE L'AMÉRIQUE, INC., 19145 Gramercy Place, Torrance, California 90501, U.S.A.

ALPINE ÉLECTRONIQUE DU CANADA, INC., 777 Supertest Road, Toronto, Ontario M3J 2M9, Canada

N'envoyez aucun produit à ces adresses.

Appelez notre numéro gratuit ou visitez notre site Web si vous recherchez un centre de service.

# Índice

## Manual de instrucciones

### ADVERTENCIA

ADVERTENCIA .....	3
PRUDENCIA .....	3
PRECAUCIONES .....	3

### Primeros pasos

Lista de accesorios .....	6
Conexión y desconexión de la alimentación ....	6
Extracción y fijación del panel frontal .....	6
Puesta en funcionamiento inicial del sistema ...	7
Ajuste del volumen .....	7
Reducción rápida del volumen .....	7
Ajuste de la hora .....	7

### Radio

Funcionamiento de la radio .....	8
Almacenamiento manual de emisoras .....	8
Almacenamiento automático de emisoras .....	8
Sintonía de emisoras memorizadas .....	8
Función de búsqueda de frecuencia .....	9
Recepción de una emisora multifunción (sólo modo HD Radio) .....	9

### CD/MP3/WMA/AAC

Reproducción .....	10
Repetición de reproducción .....	10
M.I.X. (Reproducción aleatoria) .....	11
Búsqueda en texto de CD .....	11
Búsqueda de nombre de archivo/carpeta (relativo a MP3/WMA/AAC) .....	11
Búsqueda rápida .....	12
Acerca de MP3/WMA/AAC .....	12

### Ajuste de sonido

Ajuste de graves/agudos/balance (entre los altavoces derechos e izquierdos)/ Fader (entre los altavoces delanteros y traseros)/Defeat .....	14
Ajuste del control de graves .....	14
Ajuste de la frecuencia central de los graves.....	14
Ajuste del ancho de banda de graves.....	14
Ajuste del nivel de graves.....	14
Ajuste del control de agudos .....	15
Ajuste de la frecuencia central de los agudos .....	15
Ajuste del nivel de los agudos .....	15
Ajuste del filtro de paso alto .....	15
Activación/desactivación del efecto de sonoridad .....	15

### Otras funciones

Visualización de texto .....	16
Visualización de la hora .....	17

### SETUP

#### BLUETOOTH IN

Ajuste de la conexión Bluetooth .....	18
---------------------------------------	----

#### Preferencias de sonido

Activación y desactivación del subwoofer .....	18
Ajuste del sistema de subwoofer .....	18

#### Preferencias visuales

Control de atenuación .....	18
Ajuste de tipo de desplazamiento .....	18
Ajuste del desplazamiento (TEXT SCROLL) .....	18
Ajuste de fuentes de idioma .....	18
Ajuste del contraste de la pantalla .....	18
Demostración .....	18

#### MP3/WMA/AAC

Reproducción de datos MP3/WMA/AAC (PLAY MODE) .....	18
--	----

#### Dispositivo externo

Conexión a un amplificador externo .....	19
--	----

## Configuración general

Activación/desactivación del modo de silenciamiento (INT Mute) .....	19
Ajuste del modo AUX (V-Link) .....	19
Ajuste del nombre de cambiador .....	19
Ajuste de la entrada digital externa .....	19

## HD Radio (sólo cuando HD Radio está conectado)

Ajuste de llamada de emisora de HD Radio (STATION CALL) .....	19
Ajuste ON/OFF de Digital Seek .....	19

## Receptor de SAT Radio (Opcional)

Recepción de canales con el receptor de SAT Radio (opcional) .....	20
Comprobación del número de identificación de SAT Radio .....	20
Almacenamiento de preajustes de canal .....	21
Recepción de canales almacenados .....	21
Almacenamiento del equipo deportivo favorito (sólo SIRIUS) .....	21
Almacenamiento durante la recepción de la retransmisión difusión de un partido .....	21
Configuración de alerta de partido .....	21
Almacenamiento de la canción o el artista favoritos (sólo SIRIUS) .....	21
Invocación de la información almacenada (sólo SIRIUS) .....	22
Si se han encontrado más de 2 canales (indicador de ALERT parpadeando).....	22
Cancelación de la memoria de alerta almacenada (sólo SIRIUS) .....	22
Función de búsqueda .....	22
Modo de búsqueda de categoría .....	22
Modo de búsqueda de canal/artista/canción .....	22
Función de búsqueda rápida .....	22
Recepción de información sobre el tiempo o el tráfico mediante SAT Radio .....	23
Función de repetición instantánea (sólo SIRIUS) .....	23
Cambio de la pantalla .....	23
Configuración de la pantalla Campo de datos auxiliares .....	23

## iPod® (Opcional)

Reproducción .....	24
Búsqueda de la canción deseada .....	24
Búsqueda rápida .....	25
Función de búsqueda directa .....	25
Selección de Lista de reproducción/Artista/Álbum/Podcast/Género/Compositor .....	25
Reproducción aleatoria (M.I.X.) .....	26
Repetición de reproducción .....	26
Visualización de texto .....	26

## Cambiador (Opcional)

Control de un cambiador de discos compactos (opcional) .....	27
Reproducción de archivos MP3 con el cambiador de CD (opcional) .....	27
Selección de cambiador múltiple (opcional) .....	27

## Información

En caso de dificultad .....	28
Especificaciones .....	30

---

## Instalación y conexiones

<b>Advertencia</b> .....	<b>31</b>
<b>Prudencia</b> .....	<b>31</b>
<b>Precauciones</b> .....	<b>31</b>
Instalación .....	32
Conexiones .....	34

# Manual de instrucciones

## ADVERTENCIA

### ADVERTENCIA

Este símbolo indica que las instrucciones son importantes. De no tenerse en cuenta, podría ocasionarse heridas graves o muerte.

### **NO REALICE NINGUNA OPERACIÓN QUE PUEDA DISTRAER SU ATENCIÓN Y COMPROMETER LA SEGURIDAD DURANTE LA CONDUCCIÓN DEL VEHÍCULO.**

Las operaciones que requieren su atención durante más tiempo sólo deben realizarse después de detener completamente el vehículo. Estacione el vehículo en un lugar seguro antes de realizar dichas operaciones. De lo contrario, podría ocasionar un accidente.

### **MANTENGA EL VOLUMEN A UN NIVEL QUE NO LE IMPIDA ESCUCHAR LOS SONIDOS DEL EXTERIOR MIENTRAS CONDUCE.**

Los niveles de volumen demasiado altos que reducen la percepción de otros sonidos como las sirenas de emergencia o posibles señales acústicas de advertencia en carretera (cruces de trenes, etc.) podrían ser peligrosos y provocar un accidente. LOS NIVELES DE VOLUMEN ALTOS EN EL VEHÍCULO TAMBIÉN PUEDEN DAÑAR EL SISTEMA AUDITIVO DE LOS PASAJEROS.

### **REDUZCA AL MÁXIMO LA VISUALIZACIÓN DE LA PANTALLA MIENTRAS CONDUCE.**

El conductor puede distraer su atención de la carretera mientras mira la pantalla y ocasionar un accidente.

### **NO DESMONTE NI ALTERE LA UNIDAD.**

Si lo hace, podrá ocasionar un accidente, un incendio o una descarga eléctrica.

### **UTILICE LA UNIDAD SOLAMENTE EN VEHÍCULOS QUE TENGAN 12 VOLTIOS CON NEGATIVO A MASA.**

(Consulte a su distribuidor en caso de duda.) De no ser así, podría ocasionar un incendio, etc.

### **MANTENGA LOS OBJETOS PEQUEÑOS, COMO LAS PILAS, FUERA DEL ALCANCE DE LOS NIÑOS.**

La ingestión de estos objetos puede provocar lesiones graves. Si esto ocurre, consulte con un médico inmediatamente.

### **UTILICE EL AMPERAJE CORRECTO CUANDO CAMBIE FUSIBLES.**

De lo contrario, puede producirse un incendio o una descarga eléctrica.

### **NO OBSTRUYA LOS ORIFICIOS DE VENTILACIÓN O LOS PANELES DEL RADIADOR.**

Si lo bloquea, el calor podría acumularse en el interior y producir un incendio.

### **UTILICE ESTE PRODUCTO CON APLICACIONES MÓVILES DE 12 V.**

Si se emplea para otra aplicación distinta de la prevista, podría producirse un incendio, una descarga eléctrica u otras lesiones.

### **NO INTRODUZCA LAS MANOS, LOS DEDOS NI OTROS OBJETOS EXTRAÑOS EN LAS RANURAS DE INSERCIÓN O EN LAS ABERTURAS.**

Si lo hiciera, podría sufrir heridas u ocasionar daños al equipo.

### PRUDENCIA

Este símbolo indica que las instrucciones son importantes. De no tenerse en cuenta, podría ocasionarse heridas graves o daños materiales.

### **DEJE DE USAR LA UNIDAD INMEDIATAMENTE SI APARECE ALGÚN PROBLEMA.**

Su uso en estas condiciones podría ocasionar lesiones personales o daños al producto. Lleve la unidad a un distribuidor Alpine autorizado o al Centro de servicio Alpine más próximo para repararla.

### PRECAUCIONES

#### **Limpieza del producto**

Utilice un paño seco y suave para limpiar el producto de forma periódica. Para manchas más resistentes, humedezca el paño sólo con agua. Cualquier otro producto podría disolver la pintura o dañar el plástico.

#### **Temperatura**

Compruebe que la temperatura en el interior del vehículo esté entre +60 °C y -10 °C antes de encender la unidad.

#### **Condensación de humedad**

Puede notar oscilación en la reproducción de CD debido a la condensación. Si se da este caso, retire el disco del reproductor y espere una hora aproximadamente para que se evapore la humedad.

#### **Disco dañado**

No intente reproducir discos arañados, deformados o dañados. Reproducir un disco en mal estado puede dañar gravemente el mecanismo de reproducción.

#### **Mantenimiento**

Si tiene problemas, no intente reparar la unidad por su cuenta. Devuélvala al distribuidor Alpine o al centro de reparación Alpine más cercano.

## No intente realizar nunca lo siguiente

No tire del disco ni lo sujete mientras esté insertándose en el reproductor mediante el mecanismo de carga automática. No intente insertar un disco en el reproductor mientras la unidad esté desconectada.

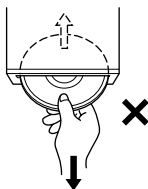

## Inserción de los discos

El reproductor solamente aceptará un disco cada vez para su reproducción. No intente cargar más de un disco. Cerciñese de que la cara de la etiqueta esté hacia arriba cuando inserte el disco. Si inserta un disco incorrectamente, el reproductor mostrará el mensaje "ERROR". Si "ERROR" continúa mostrándose aun después de insertar el disco correctamente, presione el interruptor RESET con un objeto puntiagudo, como un bolígrafo. Si se reproduce un disco al conducir por una carretera muy accidentada pueden producirse saltos del sonido, aunque el disco no se rayará ni se dañará el reproductor.

## Discos nuevos

Para evitar el atasco del CD, aparece "ERROR" si se insertan discos con superficies irregulares o no se insertan correctamente. Cuando se expulse un disco nuevo inmediatamente después de la carga inicial, compruebe con un dedo los bordes del orificio central y del exterior. Si nota abultamientos o irregularidades, es posible que el disco no pueda cargarse correctamente. Para eliminar los abultamientos, frote el borde interior del orificio central y del exterior con un bolígrafo u otro objeto similar y después inserte de nuevo el disco.

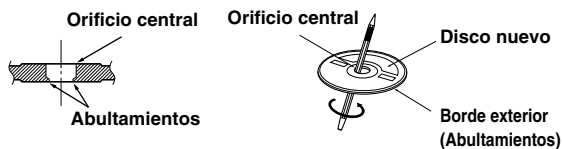

## Discos de forma irregular

Asegúrese de utilizar solamente discos de forma redonda en esta unidad y nunca utilice ningún otro disco de forma especial. El uso de discos de forma especial podría causar daños al mecanismo.



## Ubicación de instalación

Asegúrese de que esta unidad no se instala en una ubicación sujeta a:

- La luz solar directa ni el calor
- Elevada humedad y agua
- Polvo excesivo
- Vibraciones excesivas

## Manejo correcto

No deje caer los discos mientras los manipule. Sujete los discos de forma que no queden huellas dactilares en su superficie. No pegue cintas, papeles ni etiquetas adhesivas en los discos. No escriba sobre los discos.

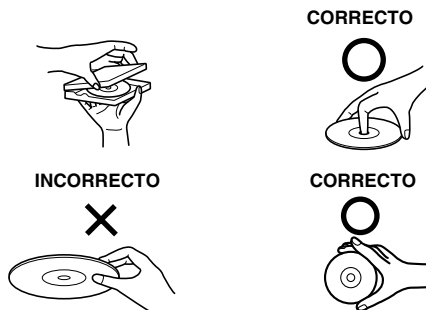

## Limpieza de los discos

Las huellas dactilares, el polvo o la suciedad de la superficie de los discos podría hacer que el reproductor saltase las pistas. Para la limpieza habitual, frote la superficie de reproducción con un paño suave y limpio desde el centro hacia los bordes. Si la superficie está muy manchada, humedezca un paño suave y limpio en una solución de detergente neutro y frote el disco.



## Accesorios para discos

Existen varios accesorios disponibles en el mercado para proteger la superficie de los discos y mejorar la calidad acústica. Sin embargo, la mayoría de accesorios influirán en el grosor y/o el diámetro de dichos discos. La utilización de tales accesorios podría cambiar las especificaciones estándar de los discos y provocar problemas de funcionamiento. No se recomienda utilizar estos accesorios al reproducir discos en reproductores de discos compactos Alpine.



Hoja transparente

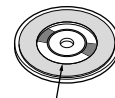

Estabilizador del disco



---

## Manejo de discos compactos (CD/CD-R/CD-RW)

- No toque la superficie.
- No exponga el disco a la luz solar directa.
- No pegue etiquetas ni adhesivos.
- Limpie el disco cuando tenga polvo.
- Asegúrese de que no existen abultamientos en los bordes del disco.
- No utilice accesorios para discos disponibles en el mercado.

**No deje el disco en el automóvil o en la unidad durante mucho tiempo. No exponga nunca el disco a la luz solar directa.** El calor y la humedad pueden dañar el CD y puede que no sea posible reproducirlo de nuevo.

## Para clientes que utilizan CD-R/CD-RW

- Si no se puede reproducir un CD-R/CD-RW, asegúrese de que se cerró (finalizó) la última sesión de grabación.
- Finalice el CD-R/CD-RW si es necesario e intente reproducirlo de nuevo.

---

## Acerca de los medios que se pueden reproducir

Utilice únicamente discos compactos cuya cara de la etiqueta muestre debajo las marcas del logotipo del CD.



Si utiliza discos compactos sin especificar, no es posible garantizar un funcionamiento correcto.

Puede reproducir discos CD-R (CD-Recordable) y CD-RW (CD-ReWritable) que se hayan grabado únicamente en dispositivos de audio. También es posible reproducir discos CD-R/CD-RW que contengan archivos de audio de formato MP3/WMA/AAC.

- Algunos de los siguientes discos pueden no reproducirse en esta unidad:  
CD defectuosos, CD con huellas dactilares, CD expuestos a la luz del sol o a temperaturas extremas (por ejemplo, discos que se hayan dejado dentro del coche o dentro de la unidad), CD grabados en condiciones inestables, CD con errores de grabación o en los que se haya intentado regrabar, CD protegidos contra copia que no se ajusten a los estándares de CD audio.
- Utilice discos con archivos MP3/WMA/AAC cuyo formato sea compatible con esta unidad. Para obtener información más detallada, consulte las páginas 12-13.
- Los datos de sólo lectura presentes en un disco que no sean archivos de audio no producirán sonido al ser reproducidos.

- 
- *Windows Media y el logotipo de Windows son marcas comerciales o marcas registradas de Microsoft Corporation en los Estados Unidos de América y/u otros países.*
  - *Apple, el logotipo de Apple, iPod e iTunes son marcas comerciales de Apple Computer, Inc., registradas en EE. UU. y otros países.*
  - *“Tecnología de codificación de audio MPEG Layer-3 con licencia de Fraunhofer IIS y Thomson.”*
  - *“El suministro de este producto sólo cubre la licencia para uso privado y no comercial, y no implica una licencia ni ningún derecho de uso de este producto en ninguna difusión comercial (es decir, que genere ingresos) en tiempo real (terrestre, por satélite, por cable y/u otros medios), la difusión/reproducción mediante Internet, intranets y/u otras redes o mediante otros sistemas de distribución de contenido electrónico, como aplicaciones de audio de pago o a petición. Es necesaria una licencia independiente para dicho uso. Si desea obtener más información, visite <http://www.mp3licensing.com>”*

# Primeros pasos

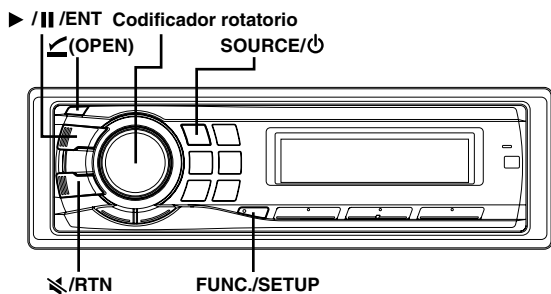

## Lista de accesorios

- Unidad principal.....1
- Cable de alimentación.....1
- Manguito de montaje.....1
- Maletín de transporte .....1
- Llave de soporte .....2
- Tornillo (M5 x 8) .....4
- Manual del propietario ..... 1 copia

## Conexión y desconexión de la alimentación

Pulse **SOURCE/⏻** para encender la unidad.

- La unidad puede encenderse pulsando cualquier otro botón excepto ↙ (OPEN) y TITLE.

Mantenga pulsado **SOURCE/⏻** durante al menos 2 segundos para apagar la unidad.

- La primera vez que se activa la alimentación, el volumen comienza desde el nivel 12.

## Extracción y fijación del panel frontal

### Extracción

- 1 Desconecte la fuente de alimentación de la unidad.
- 2 Pulse ↙ (OPEN) para abrir el panel frontal.

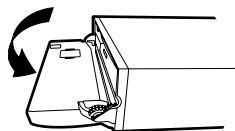

Para cerrar el panel frontal, presione la parte izquierda hasta que se bloquee tal y como se muestra en el siguiente dibujo.

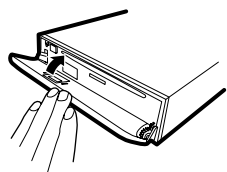

- 3 Sujete el panel frontal firmemente, deslícelo hacia la izquierda ① y, a continuación, tire de ② para extraerlo.

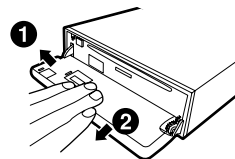

- El panel frontal puede que se caliente durante el uso normal (especialmente los terminales del conector del panel frontal.) Este comportamiento no es síntoma de un error.
- Para proteger el panel frontal, méntalo en la caja de transporte suministrada.
- Cuando extraiga el panel frontal, no lo fuerce, ya que podría provocar un mal funcionamiento.
- No deje el panel frontal abierto ni conduzca con el panel abierto, ya que podría provocar un accidente o un mal funcionamiento.

### Fijación

- 1 Inserte la parte derecha del panel frontal en la unidad principal. Alinee la ranura del panel frontal con los salientes de la unidad principal.
- 2 Empuje la parte izquierda del panel frontal hasta que quede firmemente fijada en la unidad principal.

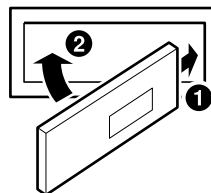

- Antes de fijar el panel frontal, cerciórese de que no haya suciedad ni polvo en los terminales del conector y de que no existan objetos extraños entre el panel frontal y la unidad principal.
- Fije el panel frontal con cuidado, sujetándolo por los lados para evitar pulsar cualquier botón por equivocación.

## Puesta en funcionamiento inicial del sistema

Asegúrese de pulsar el interruptor RESET cuando utilice la unidad por primera vez, después de cambiar la batería del coche, etc.

- 1 Desconecte la fuente de alimentación de la unidad.
- 2 Pulse **∟ (OPEN)** para abrir el panel frontal y extráigalo.
- 3 Pulse **RESET** con un bolígrafo u otro objeto puntiagudo.

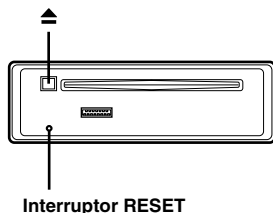

## Ajuste del volumen

Gire el **codificador rotatorio** hasta obtener el sonido deseado.

## Reducción rápida del volumen

Si activa la función de silenciamiento del audio, el nivel del volumen se reducirá de forma instantánea en 20 dB.

Pulse **≡/RTN** para activar el modo MUTE.  
El nivel del audio se reducirá en unos 20 dB.

Si pulsa **≡/RTN** de nuevo, el audio volverá a su nivel anterior.

## Ajuste de la hora

- 1 Mantenga pulsado **FUNC./SETUP** durante al menos 2 segundos para activar el modo de selección SETUP.
- 2 Gire el **codificador rotatorio** para seleccionar CLOCK ADJUST y pulse **▶/||/ENT**.
- 3 Gire el **codificador rotatorio** para ajustar la hora.
- 4 Pulse **▶/||/ENT**.
- 5 Repita los pasos 3 y 4 descritos anteriormente para ajustar la hora y los minutos.

6 Si mantiene pulsado **FUNC./SETUP** durante al menos 2 segundos, volverá al modo normal.

- Pulse **≡/RTN** para regresar al modo SETUP anterior.
- Si no se ha realizado ninguna operación durante 60 segundos SETUP se cancelará.
- Para sincronizar el reloj con otro reloj o anuncio horario de la radio, mantenga pulsado **▶/||/ENT** durante al menos 2 segundos después de ajustar la "hora". Los minutos se restablecerán a 00. Si la pantalla muestra un número de minutos superior a "30" cuando lo haga, el reloj avanzará una hora.

### Controlable con mando a distancia

Esta unidad puede controlarse con un mando a distancia opcional de Alpine. Para obtener más información, póngase en contacto con su distribuidor Alpine. Apunte el transmisor del mando a distancia opcional hacia el sensor.

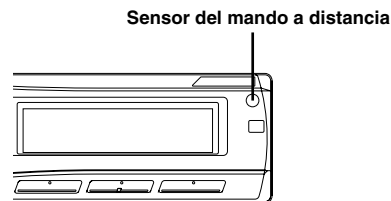

### Se puede conectar a la caja de interfaz del mando a distancia

Esta unidad se puede controlar con los controles de audio del vehículo. También se puede utilizar una caja de interconexión de mando a distancia Alpine opcional. Para más detalles, consulte a su distribuidor Alpine.

# Radio

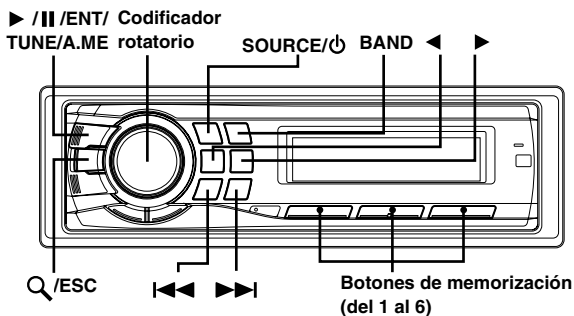

Esta unidad no puede recibir señales HD Radio™ (radio digital terrestre). Con el fin de activar las funciones de radio digital descritas a continuación, debe conectarse un módulo sintonizador HD Radio opcional a través del bus Ai-NET.

La tecnología HD Radio™ está fabricada bajo licencia de iBiquity Digital Corporation. iBiquity Digital y los símbolos HD Radio y HD son marcas comerciales de iBiquity Digital Corporation. U.S. y patentes extranjeras.

## Funcionamiento de la radio

- 1 Pulse **SOURCE/⏻** para seleccionar el modo **TUNER**.
- 2 Pulse repetidamente **BAND** hasta que se visualice la banda deseada.
- 3 Pulse **TUNE/A.ME** para seleccionar el modo de sintonización.

F1 → F2 → AM → F1

DX SEEK (modo distancia) → SEEK (modo local) → OFF (modo manual) → DX SEEK (modo distancia)

- El modo inicial es modo distancia.

### Modo distancia:

Se sintonizarán automáticamente las emisoras de señal intensa y débil (Sintonización con búsqueda automática).

### Modo local:

Sólo se sintonizarán automáticamente las emisoras de señal intensa (Sintonización con búsqueda automática).

### Modo manual:

La frecuencia se sintoniza de forma manual en varios pasos (Sintonización manual).

- 4 Pulse **◀◀** o **▶▶** para sintonizar la emisora deseada.  
Si mantiene pulsado **◀◀** o **▶▶**, la frecuencia cambiará continuamente.
- El indicador "DIGITAL" se enciende cuando se recibe una emisora de radio digital que contiene tanto información de audio como de texto.
  - Si Digital Seek está ajustado en ON al recibir HD Radio, la frecuencia de HD Radio se puede ajustar para que busque sólo frecuencias de emisoras digitales. Consulte "Ajuste ON/OFF de Digital Seek" (página 19).

## Almacenamiento manual de emisoras

- 1 Seleccione la banda y sintonice la emisora que desee almacenar en la memoria.
- 2 Mantenga pulsado, durante al menos 2 segundos, uno de los botones de memorización (del 1 al 6) en el que desee almacenar la emisora.  
La emisora seleccionada se guarda.  
El visualizador mostrará la banda, el número de memorización y la emisora almacenada.

- Es posible memorizar hasta un total de 18 emisoras en los números de memorización (6 emisoras por cada banda; F1, F2 y AM).
- Si almacena una emisora en un número de memorización que ya contiene otra emisora, la emisora anterior será reemplazada por la nueva.

## Almacenamiento automático de emisoras

- 1 Pulse repetidamente **BAND** hasta que se visualice la banda deseada.
- 2 Mantenga pulsado **TUNE/A.ME** durante al menos 2 segundos.  
Durante el proceso de almacenamiento automático, la frecuencia del visualizador cambiará continuamente. El sintonizador buscará y almacenará automáticamente 6 emisoras de señal intensa en la banda seleccionada y se almacenarán en los botones de memorización 1 al 6 según el orden de intensidad de la señal.  
Cuando finalice el almacenamiento automático, el sintonizador volverá a la emisora almacenada en la ubicación de memorización 1.

- Si no hay emisoras almacenadas, el sintonizador volverá a la emisora original que estaba escuchando antes de iniciar el procedimiento de almacenamiento automático.

## Sintonía de emisoras memorizadas

- 1 Pulse repetidamente **BAND** hasta que se visualice la banda deseada.
- 2 Pulse cualquiera de los botones de memorización (1 a 6) que contenga en memoria la emisora de radio que desea.  
El visualizador mostrará la banda, el número de presintonía y la frecuencia de la emisora seleccionada.

## Función de búsqueda de frecuencia

Puede buscar una emisora de radio por su frecuencia.

- 1 Mantenga pulsado **Q/ESC** durante al menos 2 segundos, en modo Radio para activar el modo de búsqueda de frecuencia.
- 2 Gire el **codificador rotatorio** para seleccionar la frecuencia que desee.
- 3\* Pulse **▶/II/ENT** para recibir la frecuencia seleccionada.

\* La operación no se requiere durante la recepción de HD Radio.

- Mantenga pulsado **Q/ESC** durante al menos 2 segundos en el modo de búsqueda para cancelarlo. El modo de búsqueda también se cancela cuando no se ha realizado ninguna operación durante 10 segundos.

## Recepción de una emisora multidifusión (sólo modo HD Radio)

La multidifusión es la capacidad de difundir varias secuencias de programa a través de una sola frecuencia de FM. Esto aumenta la cantidad y la diversidad de opciones de contenido. En esta unidad, se pueden seleccionar hasta ocho canales de emisoras multidifusión.

**Al recibir una emisora multidifusión, se encienden el número de programa y el indicador SPS. Pulse ◀ o ▶ para seleccionar el servicio de programa deseado.**

Recepción del servicio de programa de emisoras multidifusión.

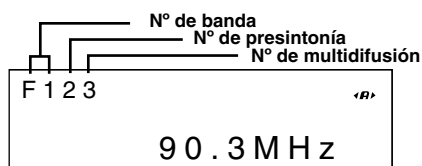

Ejemplo de servicio de programa:

Emisora de radio multidifusión	Nº de programa	Servicio de programa
90,3 MHz	Nº 1	MPS: servicio de programa principal
90,3 MHz	Nº 2	SPS: servicio de subprograma
90,3 MHz	Nº 3	SPS: servicio de subprograma
90,3 MHz	Nº 8	SPS: servicio de subprograma

# CD/MP3/WMA/AAC

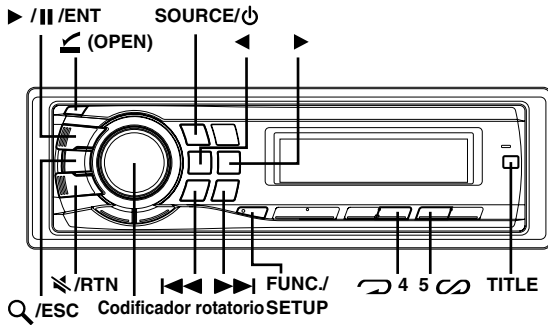

## Reproducción

### 1 Pulse **↵ (OPEN)**.

Se abrirá el panel frontal.

### 2 Inserte un disco con la etiqueta hacia arriba.

El reproductor introducirá automáticamente el disco dentro de la unidad.

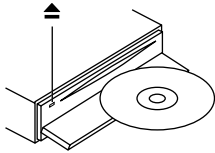

Cierre el panel frontal manualmente y se encenderá el indicador "DISC IN".

Si ya hay un disco insertado, pulse **SOURCE/⏻** para cambiar al modo DISC.

TUNER → XM/SIRIUS\*<sup>1</sup> → DISC → iPod\*<sup>2</sup> → CHANGER\*<sup>3</sup> → TUNER

\*<sup>1</sup> Sólo cuando XM Radio o Sirius Radio están conectados.

\*<sup>2</sup> Sólo cuando el iPod está conectado.

\*<sup>3</sup> Sólo cuando el cambiador de CD está conectado.

### 3 Cuando esté reproduciendo MP3/WMA/AAC, pulse **◀** o **▶** para seleccionar la carpeta que desee.

Manteniendo pulsado **◀** o **▶** se cambiarán las carpetas de forma continua.

### 4 Pulse **⏮** o **⏭** para seleccionar la pista (o archivo) deseado.

**Para volver al principio de la pista (o archivo) actual:**

Pulse **⏮**.

**Retroceso rápido:**

Mantenga pulsado **⏮**.

**Para avanzar hasta el principio de la pista (o archivo) siguiente:**

Pulse **⏭**.

**Avance rápido:**

Mantenga pulsado **⏭**.

### 5 Para hacer una pausa en la reproducción, pulse **▶/II/ENT**.

Si vuelve a pulsar **▶/II/ENT**, volverá a activarse la reproducción.

### 6 Una vez pulsado **↵ (OPEN)** para abrir el panel frontal, pulse **⏮** para expulsar el disco.

- No extraiga un CD durante el proceso de expulsión. No cargue más de un disco a la vez. Cualquiera de estas operaciones puede provocar un mal funcionamiento.
- Si el CD no se expulsa, mantenga pulsado **⏮** durante al menos 2 segundos.
- El indicador "DISC IN" se ilumina al insertar un disco.
- El reproductor de CD puede reproducir discos con datos de audio, MP3, WMA y AAC.
- "MP3" aparece durante la reproducción de MP3.
- "WMA" aparece durante la reproducción de WMA.
- "AAC" aparece durante la reproducción de AAC.
- Los archivos con el formato WMA que están protegidos mediante DRM (Digital Rights Management, función de protección de derechos de propiedad intelectual), los archivos con el formato AAC adquiridos de iTunes Music Store y los archivos con protección contra copias (protección de copyright) no pueden reproducirse en esta unidad.
- El visualizador de pistas en la reproducción de datos MP3/WMA/AAC muestra el número de archivos grabados en el disco.
- El tiempo de reproducción puede no mostrarse correctamente cuando se reproduce un archivo grabado en VBR (velocidad variable de bits).

### Visualización de reproducción de MP3/WMA/AAC

El número de carpeta y el de archivo se mostrarán como se describe a continuación.

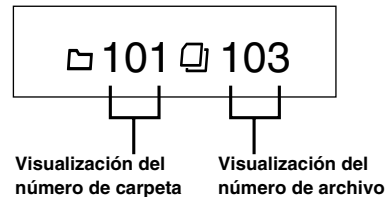

- Pulse **TITLE** para cambiar la visualización. Consulte "Visualización de texto" (página 16) para obtener información acerca del cambio de visualización.

## Repetición de reproducción

### Pulse **↻ 4** para reproducir de forma repetida la pista que esté reproduciéndose.

La pista (o el archivo) se reproducirá de forma repetida.

Pulse **↻ 4** de nuevo y seleccione OFF para desactivar el modo de repetición.

Modo de disco compacto (CD):

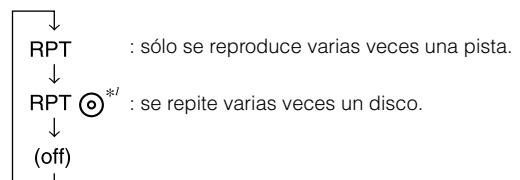

\*<sup>1</sup> Si se ha conectado un cambiador de CD.

- Si se ajusta el modo RPT en la posición ON durante la reproducción M.I.X. (M.I.X. ONE) en el modo de cambiador de CD, ésta sólo afectará al disco actual.

## Modo MP3/WMA/AAC:

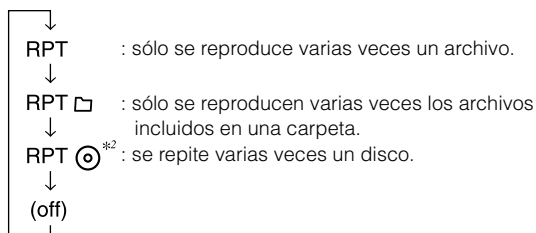

\*2 Si se ha conectado un cambiador de CD compatible con MP3.

- Si se ha conectado un cambiador de CD o un cambiador compatible con MP3:  
Tras pulsar **FUNC./SETUP** para seleccionar el modo de función (RPT/M.I.X.), realice esta operación antes de que pasen 10 segundos.

## M.I.X. (Reproducción aleatoria)

### Pulse 5 en el modo de reproducción o pausa.

Las pistas (o archivos) del disco se reproducirán en secuencia aleatoria.

Para cancelar la reproducción M.I.X., pulse 5 de nuevo.

Modo de disco compacto (CD) interno:

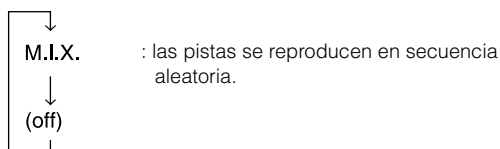

Modo de cambiador de discos compactos:

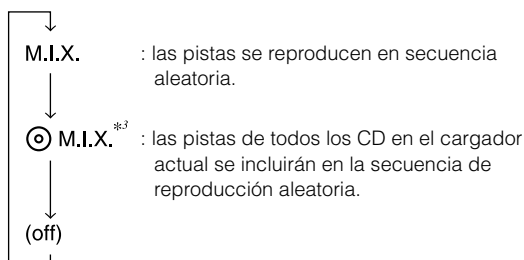

\*3 Si está conectado un cambiador de CD equipado con la función ALL M.I.X.

- Si se ajusta el modo M.I.X. en la posición ON durante la reproducción RPT (REPEAT ALL) en el modo de cambiador de CD, ésta sólo afectará al disco actual.

## Modo MP3/WMA/AAC:

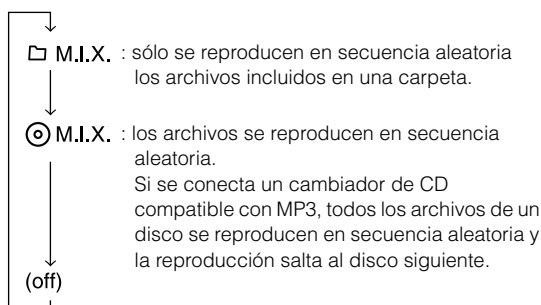

- Si se ha conectado un cambiador de CD o un cambiador compatible con MP3:  
Tras pulsar **FUNC./SETUP** para seleccionar el modo de función (RPT/M.I.X.), realice esta operación antes de que pasen 10 segundos.

## Búsqueda en texto de CD

Las pistas se pueden buscar y reproducir utilizando el texto de CD del disco. Si un disco no es compatible con texto o si se encuentra en el cambiador, las búsquedas se realizarán por número de pista.

- 1 Pulse /ESC durante la reproducción.**  
De esta forma, se activará el modo de búsqueda.
  - 2 Gire el codificador rotatorio para seleccionar la pista que desee y pulse /II /ENT.**  
Se reproducirá la pista seleccionada.
- Mantenga pulsado /ESC durante al menos 2 segundos en el modo de búsqueda para cancelarlo. El modo de búsqueda también se cancela cuando no se ha realizado ninguna operación durante 10 segundos.
  - Cuando se está reproduciendo en modo M.I.X. no se pueden realizar búsquedas de texto de CD.

## Búsqueda de nombre de archivo/carpeta (relativo a MP3/WMA/AAC)

Es posible buscar y mostrar nombres de carpeta y de archivo durante la reproducción.

- 1 Pulse /ESC para activar el modo de búsqueda durante la reproducción de MP3/WMA/AAC.**
- 2 Gire el codificador rotatorio para seleccionar el modo de búsqueda de nombre de carpeta o de archivo y pulse /II /ENT.**

### Modo de búsqueda de nombres de carpetas

- 3 Gire el codificador rotatorio para seleccionar la carpeta que desee.**
  - 4 Mantenga pulsado /II /ENT durante al menos 2 segundos para reproducir el primer archivo de la carpeta seleccionada.**
- Mantenga pulsado /ESC durante al menos 2 segundos en el modo de búsqueda para cancelarlo. El modo de búsqueda también se cancela cuando no se ha realizado ninguna operación durante 10 segundos.
  - Para buscar archivos en el modo de búsqueda de nombres de carpetas, pulse /II /ENT. Podrá buscar archivos en la carpeta.
  - Pulse /RTN para salir del modo de búsqueda de nombres de carpetas en el paso 3 y seleccionar el modo de búsqueda de nombres de archivos.
  - La carpeta raíz se muestra como "-----".
  - Cuando se está reproduciendo en modo M.I.X. no se pueden realizar búsquedas de nombres de carpetas.

## Modo de búsqueda de nombres de archivos

**3** Pulse ◀ o ▶ para seleccionar otra carpeta.

**4** Seleccione el archivo que desee girando el **codificador rotatorio**.

**5** Pulse ▶ /II/ENT para reproducir el archivo seleccionado.

- Mantenga pulsado Q/ESC durante al menos 2 segundos en el modo de búsqueda para cancelarlo. El modo de búsqueda también se cancela cuando no se ha realizado ninguna operación durante 10 segundos.
- Pulse ↵/RTN en el modo de búsqueda para regresar al modo anterior.
- Cuando se está reproduciendo en modo M.I.X. no se pueden realizar búsquedas de nombres de archivos.

## Búsqueda rápida

Es posible buscar pistas (o archivos).

**1** Mantenga pulsado Q/ESC durante al menos 2 segundos en el modo CD/Changer/MP3/WMA/AAC para activar el modo de búsqueda rápida.

**2** Gire el **codificador rotatorio** para seleccionar la **pista (o archivo) que desee**.

Se reproducirá inmediatamente la pista que ha seleccionado.

- Mantenga pulsado Q/ESC durante al menos 2 segundos en el modo de búsqueda para cancelarlo. El modo de búsqueda también se cancela cuando no se ha realizado ninguna operación durante 10 segundos.

## Acerca de MP3/WMA/AAC

### PRECAUCIÓN

Excepto para uso personal, la duplicación de datos de audio (incluidos datos MP3/WMA/AAC) o su distribución, transferencia o copia, ya sea de forma gratuita o no, sin el permiso del propietario de copyright están estrictamente prohibidos por las leyes de copyright y por tratados internacionales.

### ¿Qué es MP3?

MP3, cuyo nombre oficial es "MPEG-1 Audio Layer 3", es un estándar de compresión formulado por ISO (International Standardization Organization) y MPEG, que es una institución adjunta a IEC.

Los archivos MP3 contienen datos de audio comprimidos. La codificación MP3 puede comprimir los datos de audio a relaciones notablemente altas comprimiendo archivos de música a una décima parte de su tamaño original. Esto es posible manteniendo a la vez una calidad similar a la de CD. El formato MP3 permite obtener relaciones de alta compresión eliminando los sonidos que son inaudibles para el oído humano o enmascarados por otros sonidos.

### ¿Qué es AAC?

AAC es la forma abreviada de "Advanced Audio Coding," un formato básico de compresión de audio utilizado por MPEG2 o MPEG4.

### ¿Qué es WMA?

WMA o "Windows Media™ Audio" son las siglas para datos de audio comprimidos. El formato WMA es similar a los datos de audio MP3 y puede conseguir la calidad de sonido de un CD en archivos de tamaño reducido.

### Método de creación de archivos MP3/WMA/AAC

Los datos de audio se comprimen mediante el software con los códecs MP3/WMA/AAC. Para obtener información detallada sobre la creación de archivos MP3/WMA/AAC, consulte el manual del usuario del software.

Los archivos MP3/WMA/AAC que se pueden reproducir en este dispositivo tienen estas extensiones de archivo:

MP3: "mp3"

WMA: "wma" (las versiones 7, 1, 8 y 9 son compatibles)

AAC: "m4a"

Existen muchas versiones diferentes del formato AAC.

Compruebe que el software utilizado se ajusta a los formatos aceptables enumerados a continuación. Es posible que el formato no pueda reproducirse aunque la extensión sea válida. Se acepta la reproducción de los archivos AAC codificados por la versión 7.0 o anterior de iTunes.

### Índices de muestreo y velocidades de bits de reproducción admitidos

#### MP3

Índices de muestreo: 48 kHz, 44,1 kHz, 32 kHz, 24 kHz, 22,05 kHz, 16 kHz, 12 kHz, 11,025 kHz, 8 kHz

Velocidades de bits: 8 - 320 kbps

#### WMA

Índices de muestreo: 48 kHz, 44,1 kHz, 32 kHz

Velocidades de bits: 48 - 192 kbps

#### AAC

Índices de muestreo: 48 kHz, 44,1 kHz, 32 kHz, 24 kHz, 22,05 kHz, 16 kHz, 12 kHz, 11,025 kHz, 8 kHz

Velocidades de bits: 16 - 320 kbps

Es posible que este dispositivo no se reproduzca correctamente según el índice de muestreo.



### Etiquetas ID3/etiquetas WMA

Este dispositivo admite las versiones 1 y 2 de la etiqueta ID3 y la etiqueta WMA.

Si los datos de etiqueta ID3/etiquetas WMA se encuentran en un archivo MP3/WMA/AAC, este dispositivo podrá mostrar los datos de etiqueta ID3/etiqueta WMA de título (título de pista), de nombre de artista y de nombre de álbum.

Este dispositivo sólo puede mostrar caracteres alfanuméricos de un solo byte (hasta 30 para etiquetas ID3 y hasta 15 para etiquetas WMA) y el subrayado. En el caso de caracteres no admitidos, aparece "NO SUPPORT".

La información de etiqueta puede que no se visualice correctamente, en función del contenido.

### Producción de discos MP3/WMA/AAC

Los archivos MP3/WMA/AAC se preparan y se escriben en un CD-R o CD-RW mediante un software de escritura de CD-R. Un disco puede contener hasta 510 archivos/carpetas (incluidas las carpetas raíz) y el número máximo de carpetas es 255.

La reproducción puede que no se realice si un disco excede las limitaciones descritas anteriormente.

### Medios admitidos

Los soportes que puede reproducir este dispositivo son discos CD-ROM, CD-R y CD-RW.

### Sistemas de archivo correspondientes

Este dispositivo admite discos formateados con ISO9660 nivel 1 ó 2.

En el estándar ISO9660, deben tenerse en cuenta ciertas restricciones.

La profundidad máxima de carpeta es 8 (incluido el directorio raíz). El número de caracteres de los nombres de carpeta/archivo es limitado.

Los caracteres válidos para nombres de carpeta/archivo son las letras de la A a la Z (mayúsculas), los números del 0 al 9 y '\_' (guión bajo).

Este dispositivo también puede reproducir discos en estándar Joliet, Romeo, etc., y otros que cumplan con ISO9660. No obstante, en ocasiones los nombres de archivo, carpeta, etc. no se muestran correctamente.

### Formatos admitidos

Este dispositivo admite CD-ROM XA, discos compactos de modo mixto, mejorados (CD-Extra) y multisesión.

Este dispositivo no puede reproducir correctamente discos grabados con Track At Once o escritura de paquete.

### Orden de archivos

Los archivos se reproducen en el orden en que el software de escritura los graba en el disco. Por tanto, el orden de reproducción puede no ser el esperado. Compruebe el orden de grabación en la documentación del software. El orden de reproducción de las carpetas y archivos se muestra a continuación.

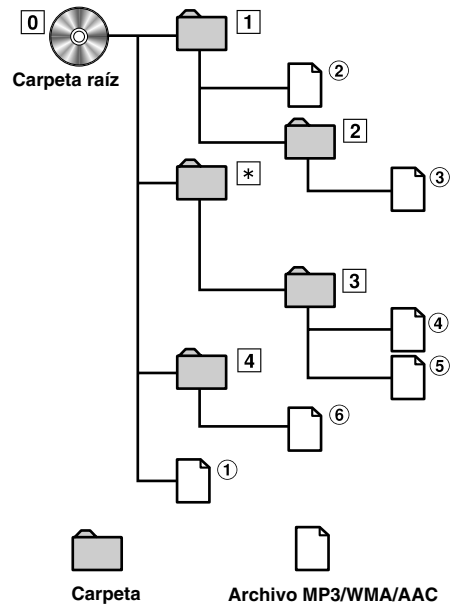

\* No aparecerán ni el núm. de carpeta ni el nombre de carpeta si la carpeta no contiene ningún archivo.

## Terminología

### Velocidad de bits

Se trata de la velocidad de compresión de "sonido" especificada para la codificación. Cuanto mayor sea la velocidad de bits, mayor será la calidad de sonido, aunque los archivos serán más grandes.

### Índice de muestreo

Este valor muestra las veces que los datos se muestrean (graban) por segundo. Por ejemplo, los discos compactos de música utilizan un índice de muestreo de 44,1 kHz, por lo que el nivel de sonido se muestrea (graba) 44.100 veces por segundo. Cuanto mayor sea el índice de muestreo, mayor será la calidad de sonido, aunque el volumen de datos también será mayor.

### Codificación

Conversión de discos compactos de música, archivos WAVE (AIFF) y demás archivos de sonido en el formato de compresión de audio especificado.

### Etiqueta

Información sobre las canciones como los títulos, nombres de los artistas, nombres de los álbumes, etc., escrita en archivos MP3/WMA/AAC.

### Carpeta raíz

La carpeta raíz (o directorio raíz) se halla en el nivel superior del sistema de archivos. La carpeta raíz contiene todas las carpetas y archivos. Se crea automáticamente para todos los discos grabados.

# Ajuste de sonido

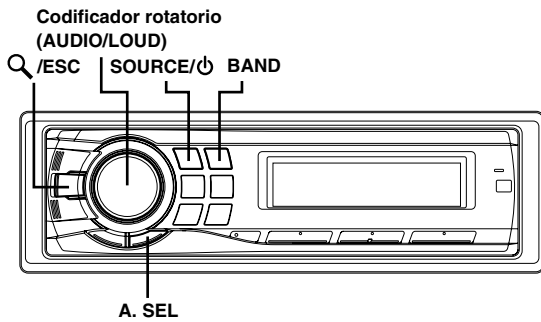

## Ajuste de graves/agudos/balance (entre los altavoces derechos e izquierdos)/Fader (entre los altavoces delanteros y traseros)/Defeat

### 1 Pulse el codificador giratorio (AUDIO) varias veces para elegir el modo que desee.

Cada vez que pulse se cambia el modo, como se indica a continuación:

SUBWOOFER\*<sup>1</sup> → BASS → TREBLE → BALANCE → FADER → DEFEAT → VOLUME → SUBWOOFER

Subwoofer: 0 ~ +15  
Bass level: -7 ~ +7  
Treble level: -7 ~ +7  
Balance: L15 ~ R15  
Fader: R15 ~ F15  
Defeat: ON/OFF  
Volume: 0 ~ 35

- Si no se realiza ninguna operación dentro de los 5 segundos después de seleccionar el modo SUBWOOFER, BASS, TREBLE, BALANCE, FADER o DEFEAT, la unidad volverá automáticamente al modo normal.

\*<sup>1</sup> Cuando el modo subwoofer está ajustado en OFF, no es posible ajustar su nivel.

### 2 Gire el codificador rotatorio (AUDIO) hasta obtener el sonido deseado en cada modo.

Si ajusta el modo Defeat en ON, la configuración previa de el modo BASS y TREBLE volverá a la configuración de fábrica.

- Dependiendo de los dispositivos conectados, algunas funciones e indicaciones del visualizador no funcionarán.

## Ajuste del control de graves

Puede cambiar el énfasis de la frecuencia de graves para crear el tono que prefiera.

### 1 Pulse A.SEL para seleccionar el modo del control de BASS (frecuencia central de los graves).

BASS → TREBLE → HPF → BASS

## Ajuste de la frecuencia central de los graves

### 2-1 Pulse BAND para seleccionar la frecuencia central de los graves deseada.

80 Hz → 100 Hz → 200 Hz → 60 Hz → 80 Hz

Potencia los márgenes de frecuencias de graves mostradas.

## Ajuste del ancho de banda de graves

### 2-2 Pulse SOURCE/⏻ para seleccionar el ancho de banda de graves deseado.

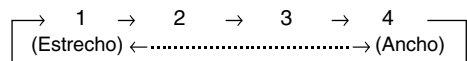

Cambia el ancho de banda de graves a ancho o estrecho. Un ajuste más ancho potenciará una amplia gama de frecuencias superiores e inferiores a la frecuencia central. Un ajuste más estrecho potenciará sólo las frecuencias cercanas a la frecuencia central.

## Ajuste del nivel de graves

### 2-3\* Gire el codificador rotatorio para seleccionar el nivel de graves que desee (-7~+7).

Puede potenciar o reducir el nivel de los graves.

### 3 Si mantiene pulsado Q/ESC durante al menos 2 segundos, volverá al modo normal.

- Si no se realiza ninguna operación en un espacio de 15 segundos, la unidad vuelve al modo normal.
- Los ajustes del nivel de graves se memorizarán individualmente para cada fuente (FM, AM, CD, etc.) hasta que se cambie el ajuste. Una vez ajustados los valores de la frecuencia de graves y el ancho de banda de graves para una fuente, éstos se utilizarán para todas las demás fuentes (FM, AM, CD, etc.).
- Dependiendo de los dispositivos conectados, algunas funciones e indicaciones del visualizador no funcionarán. Sin embargo, el nivel de graves podrá seguirse ajustando si se conecta un procesador de audio con función de graves.
- Esta función no puede utilizarse cuando DEFEAT está ajustado en ON.

\* El ajuste también se puede realizar pulsando el codificador rotatorio (AUDIO). Consulte "Ajuste de graves/agudos/balance (entre los altavoces derechos e izquierdos)/Fader (entre los altavoces delanteros y traseros)/Defeat" (página 14).

---

## Ajuste del control de agudos

---

Puede cambiar el énfasis de la frecuencia de agudos para crear el tono que prefiera.

### 1 Pulse **A.SEL** para seleccionar el modo de control **TREBLE** (frecuencia central de los agudos).

BASS → TREBLE → HPF → BASS

### Ajuste de la frecuencia central de los agudos

### 2-1 Pulse **BAND** para seleccionar la frecuencia central de los agudos deseada.

10,0 kHz → 12,5 kHz → 15,0 kHz → 17,5 kHz → 10,0 kHz

Potencia los márgenes de frecuencias de agudos mostradas.

### Ajuste del nivel de los agudos

### 2-2\* Gire el **codificador rotatorio** para seleccionar el nivel de agudos que desee (-7~+7).

Puede potenciar o reducir el nivel de los agudos.

### 3 Si mantiene pulsado **Q/ESC** durante al menos 2 segundos, volverá al modo normal.

- Si no se realiza ninguna operación en un espacio de 15 segundos, la unidad vuelve al modo normal.
- Los ajustes del nivel de agudos se memorizarán individualmente para cada fuente (FM, AM, CD, etc.) hasta que se cambie el ajuste. Una vez ajustados los valores de la frecuencia de agudos para una fuente, éstos se utilizarán para todas las demás fuentes (FM, AM, CD, etc.).
- Dependiendo de los dispositivos conectados, algunas funciones e indicaciones del visualizador no funcionarán. Sin embargo, el nivel de agudos podrá seguirse ajustando si se conecta un procesador de audio con función de agudos.
- Esta función no puede utilizarse cuando DEFEAT está ajustado en ON.

\* El ajuste también se puede realizar pulsando el **codificador rotatorio (AUDIO)**. Consulte "Ajuste de graves/agudos/balance (entre los altavoces derechos e izquierdos)/Fader (entre los altavoces delanteros y traseros)/Defeat" (página 14).

---

## Ajuste del filtro de paso alto

---

El filtro de paso alto de esta unidad puede ajustarse según sus preferencias.

### 1 Pulse **A.SEL** para seleccionar el modo HPF (Filtro de Paso Alto).

BASS → TREBLE → HPF → BASS

### 2 Gire el **codificador rotatorio** para seleccionar la frecuencia HPF.

OFF ↔ 80 Hz ↔ 120 Hz ↔ 160 Hz

### 3 Si mantiene pulsado **Q/ESC** durante al menos 2 segundos, volverá al modo normal.

- Si no se realiza ninguna operación en un espacio de 15 segundos, la unidad vuelve al modo normal.
- Esta función no puede utilizarse cuando DEFEAT está ajustado en ON.
- Cuando hay conectado un procesador de audio externo, no puede realizarse este ajuste.

---

## Activación/desactivación del efecto de sonoridad

---

La sonoridad introduce una acentuación especial de bajas y altas frecuencias a bajos niveles de escucha. Esto compensa la sensibilidad reducida del oído humano al sonido de graves y agudos.

**Para activar o desactivar el modo de sonoridad, mantenga pulsado el codificador rotatorio (LOUD) durante al menos 2 segundos.**

- Cuando hay conectado un procesador de audio externo, no puede realizarse este ajuste.
- Esta función no puede utilizarse cuando DEFEAT está ajustado en ON.

# Otras funciones

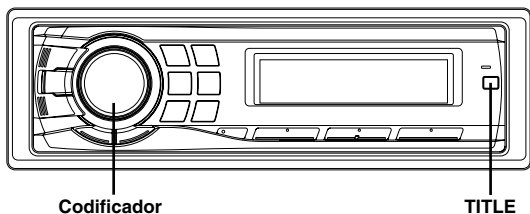

## Visualización de texto

La información de texto, como el título de discos y canciones, aparecerá al reproducir discos compactos compatibles con texto. También es posible mostrar el nombre de la carpeta, del archivo y la etiqueta, etc. mientras se reproducen archivos MP3/WMA/AAC.

### Pulse **TITLE**.

El visualizador cambiará cada vez que pulse el botón.

- Si desea cambiar el visualizador cuando Text Scroll esté configurado en Manual, pulse **TITLE** mientras el texto se desliza. Si el desplazamiento se ha completado, pulse **TITLE** para desplazar de nuevo el texto.

### Visualizador en modo Radio:

FRECUENCIA → RELOJ → NOMBRE EMISORA\*<sup>4/5</sup> →  
NOMBRE ARTISTA\*<sup>4</sup> → NOMBRE ÁLBUM\*<sup>5</sup> →  
NOMBRE CANCIÓN\*<sup>4</sup> → FRECUENCIA

### Visualizador en modo de CD:

NÚM. PISTA/TIEMPO TRANSCURRIDO →  
NÚM. PISTA/RELOJ → TEXTO (NOMBRE DISCO)\*<sup>1</sup> →  
TEXTO (NOMBRE PISTA)\*<sup>1</sup> →  
NÚM. PISTA/TIEMPO TRANSCURRIDO

### Visualizador en modo MP3/WMA/AAC:

NÚM. ARCH./TIEMPO TRANSCURRIDO →  
NÚM. CARPETA/NÚM. ARCH. → NÚM. ARCHIVO/RELOJ →  
NOMBRE CARPETA\*<sup>3</sup> → NOMBRE ARCHIVO →  
NOMBRE ARTISTA\*<sup>2</sup> → NOMBRE ÁLBUM\*<sup>2</sup> →  
NOMBRE CANCIÓN\*<sup>2</sup> →  
NÚM. ARCHIVO/TIEMPO TRANSCURRIDO

\*<sup>1</sup> Se muestra durante la reproducción de un disco con texto CD. Si no existe texto (Nombre de disco o de pista), aparece "DISC TEXT"/"TRACK TEXT". Aparece "DISC TEXT"/"TRACK TEXT" para el cambiador.

\*<sup>2</sup> Etiqueta ID3/etiqueta WMA  
Si un archivo MP3/WMA/AAC contiene información de etiqueta ID3 o de etiqueta WMA, se mostrará toda la información de dichas etiquetas (por ejemplo, el nombre de canción, de artista o de álbum). Los demás datos de la etiqueta se obviarán.

Si el ajuste de desplazamiento (página 18) se ha establecido en "SCROLL AUTO", la información de la etiqueta se desliza de forma automática por la pantalla.  
Si no existe información de etiqueta, aparece "ARTIST"/"ALBUM"/"SONG".

\*<sup>3</sup> La carpeta raíz se muestra como "FOLDER".

\*<sup>4</sup> Cuando se recibe una señal HD Radio, se muestra información de texto como "RADIO STATION", "ARTIST", etc.

Si no existe información de texto, aparecerá "ARTIST"/"ALBUM"/"SONG"/"STATION".

\*<sup>5</sup> RADIO STATION NAME se puede cambiar entre "LONG" y "SHORT" en "Ajuste de llamada de emisora de HD Radio (STATION CALL)" (página 19).

## Acerca del visualizador

Cuando aparezca el texto, se iluminarán los indicadores siguientes en función del modo.

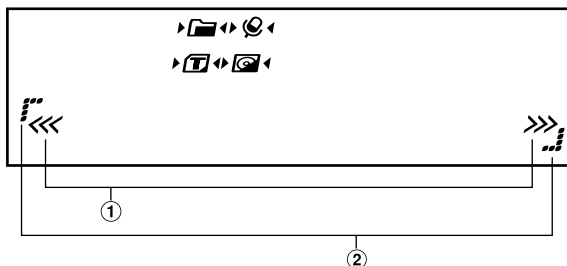

- ① Parpadea en el modo de búsqueda cuando el **codificador rotatorio** está activado. También parpadea cuando se realiza una operación, como el avance rápido, etc.
- ② Se ilumina en modo SETUP.

Indicador/ Modo	Modo CD	Modo MP3/ WMA/AAC	Modo SAT RADIO/HD RADIO	Modo iPod
	—	Nombre de carpeta mostrado	—	—
	—	Nombre de artista mostrado	Nombre de artista mostrado	Nombre de artista mostrado
	Texto (nombre de disco) mostrado	Nombre de álbum mostrado	Nombre de álbum mostrado (sólo HD Radio)	Nombre de álbum mostrado
	Texto (nombre de pista) mostrado	Nombre de canción/ Nombre de archivo mostrado	Nombre de canción/ Nombre de canal que se muestra	Se visualiza el nombre de la canción
<b>CAT</b>	—	—	Se muestra Búsqueda de categoría (sólo XM/SIRIUS)	—
	—	—	Se visualiza la alerta (sólo en radio SIRIUS) Se visualiza la alerta (sólo en radio SIRIUS)	—

## Acerca de "Text"

### Texto:

Los CD compatibles con texto contienen texto informativo como el nombre del disco y el nombre de las pistas. Este texto informativo se denomina "texto".

- Dependiendo del tipo de caracteres, algunos caracteres podrán no visualizarse correctamente con este aparato.
- Para que la información de texto se visualice, el cambiador de discos compactos debe ser también compatible con discos compactos con texto.
- La información de texto o de etiqueta puede que no se visualice correctamente, en función del contenido.

## Visualización de la hora

### Pulse **TITLE** varias veces hasta que aparezca la hora.

Cada vez que pulse el botón, la pantalla cambiará.

Para obtener información detallada, consulte "Visualización de texto" (página 16).

- Si selecciona cualquier función del sintonizador o del CD mientras se encuentra en modo de prioridad del reloj, la visualización de la hora se interrumpirá momentáneamente. La función seleccionada se mostrará durante unos 5 segundos antes de que vuelva a aparecer la visualización de la hora.
- Cuando la alimentación esté desconectada pero la llave de contacto esté en la posición ON, pulse **TITLE** para ver o desactivar la hora.

# SETUP

Puede personalizar con flexibilidad la unidad para que se ajuste a sus propias preferencias de utilización. Desde el menú SETUP es posible ajustar las preferencias de sonido, visuales, etc.

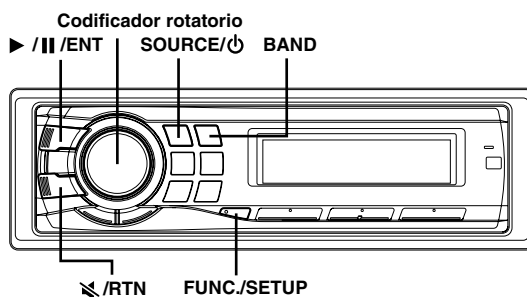

Siga los pasos de 1 a 4 para seleccionar uno de los modos de SETUP que desee modificar. Consulte la sección correspondiente a continuación si desea más información sobre el elemento de SETUP seleccionado.

**1** Mantenga pulsado **FUNC./SETUP** durante al menos 2 segundos para activar el modo SETUP.

**2** Gire el **codificador rotatorio** para seleccionar el elemento que desee y pulse **> / || / ENT**.

(por ejemplo, seleccione SUBWOOFER)

BLUETOOTH IN\*<sup>1</sup>  $\leftrightarrow$  LCD CONTRAST  $\leftrightarrow$  DIMMER  $\leftrightarrow$   
SUBWOOFER  $\leftrightarrow$  (SUBW. SYSTEM)\*<sup>2</sup>  $\leftrightarrow$  PLAY MODE  $\leftrightarrow$   
SCROLL TYPE  $\leftrightarrow$  TEXT SCROLL  $\leftrightarrow$  INT MUTE\*<sup>3</sup>  $\leftrightarrow$   
CLOCK ADJUST  $\leftrightarrow$  AUX IN  $\leftrightarrow$  (AUX NAME)\*<sup>4</sup>  $\leftrightarrow$   
CHANGER NAME  $\leftrightarrow$  DIGITAL AUX  $\leftrightarrow$  POWER IC  $\leftrightarrow$   
LANGUAGE  $\leftrightarrow$  XM ADF\*<sup>5</sup>  $\leftrightarrow$  GAME ALERT\*<sup>6</sup>  $\leftrightarrow$   
STATION CALL\*<sup>7</sup>  $\leftrightarrow$  DIGITAL SEEK\*<sup>7</sup>  $\leftrightarrow$   
DEMO  $\leftrightarrow$  BLUETOOTH IN

\*<sup>1</sup> Sólo se muestra cuando INT MUTE está en OFF.

\*<sup>2</sup> Sólo se muestra si SUBW está ajustado en ON.

\*<sup>3</sup> Sólo se muestra cuando BLUETOOTH IN está en OFF.

\*<sup>4</sup> Sólo se muestra si AUX está ajustado en ON.

\*<sup>5</sup> Cuando XM está conectado.

\*<sup>6</sup> Cuando SIRIUS está conectado.

\*<sup>7</sup> Cuando HD Radio está conectado.

**3** Gire el **codificador rotatorio** para cambiar la configuración.

(por ejemplo, seleccione SUBW ON o SUBW OFF)

**4** Si mantiene pulsado **FUNC./SETUP** durante al menos 2 segundos, volverá al modo normal.

- Pulse **/RTN** para regresar al modo SETUP anterior.
- Si no se ha realizado ninguna operación durante 60 segundos SETUP se cancelará.

## BLUETOOTH IN

### Ajuste de la conexión Bluetooth

#### **BT IN ADP / BT IN OFF (ajuste inicial)**

Si está conectada una caja Bluetooth opcional, puede realizar una llamada manos libres con un teléfono móvil equipado con Bluetooth. Realice este ajuste cuando la caja Bluetooth está conectada y se utiliza la función Bluetooth. Para obtener más información, consulte el Manual del propietario de la caja Bluetooth.

Ajuste ADP cuando la caja Bluetooth esté conectada.

## Preferencias de sonido

### Activación y desactivación del subwoofer

#### **SUBW. ON (ajuste inicial) / SUBW. OFF**

Cuando el subwoofer está activado, lleve a cabo los pasos que se muestran más adelante para ajustar el nivel de salida del subwoofer.

- 1 En modo normal, pulse el **codificador rotatorio** varias veces para seleccionar el modo SUBWOOFER.

SUBWOOFER → BASS → TREBLE → BALANCE →  
FADER → DEFEAT → VOLUME → SUBWOOFER

- 2 Ajuste el nivel girando el **codificador rotatorio**.

### Ajuste del sistema de subwoofer

#### **SUBW. SYS 1 (ajuste inicial) / SUBW. SYS 2**

Seleccione SYS 1 o SYS 2 para obtener el efecto subwoofer deseado.

- SUBW. SYS 1: El efecto de subwoofer depende del ajuste principal de volumen.
- SUBW. SYS 2: El efecto de subwoofer es independiente del ajuste principal de volumen. Por ejemplo, incluso si el volumen está bajo, el subwoofer seguirá funcionando.

## Preferencias visuales

### Control de atenuación

#### **DIMMER AUTO (ajuste inicial) / DIMMER MANU**

Establezca el control DIMMER en AUTO para atenuar el brillo de la unidad con las luces del coche encendidas. Este modo resulta útil si cree que, tras ajustar el nivel de oscurecimiento de la unidad, aún brilla demasiado por la noche.

### Ajuste de tipo de desplazamiento

#### **SCROLL TYPE1 / SCROLL TYPE2 (ajuste inicial)**

Es posible seleccionar entre dos métodos de desplazamiento. Seleccione el tipo de desplazamiento que prefiera.

- SCROLL TYPE1: Los caracteres se desplazan de derecha a izquierda, uno por uno, hasta que se haya desplazado todo el título.
- SCROLL TYPE2: Las palabras se escriben de izquierda a derecha, de carácter en carácter. Cuando la pantalla está llena, se borra y el resto de palabras aparecen del mismo modo hasta que se hayan mostrado todas las palabras del título.

### Ajuste del desplazamiento (TEXT SCROLL)

#### **SCROLL AUTO / SCROLL MANU (ajuste inicial)**

Este reproductor de CD puede desplazarse por el disco y los nombres de pista grabados en discos CD-TEXT, así como por la información de texto de los archivos, nombres de carpetas y etiquetas MP3/WMA/AAC.

SCROLL AUTO: La información de texto, los nombres de carpetas y archivos y el texto de HD Radio y SAT Radio del CD se desplazan continuamente. Además, toda la información de etiqueta se gira automáticamente en la pantalla de forma continua, sin pulsar el botón TITLE.

SCROLL MANU: La información anterior se desplaza cuando se carga un disco, cuando cambia un canal o una pista, etc.

- *La unidad desplaza los nombres del texto del CD, los nombres de las carpetas, archivos y etiquetas.*

### Ajuste de fuentes de idioma

#### **LANGUAGE 1 (ajuste inicial) / LANGUAGE 2**

Es posible seleccionar dos tipos de fuentes.

LANGUAGE 1: fuente normal  
LANGUAGE 2: fuente europea

### Ajuste del contraste de la pantalla

#### **CONTRAST**

Puede ajustar el contraste de la pantalla para mejorar la visibilidad.

Puede ajustarlo en un rango de entre -5 y +3.

- *El ajuste inicial de fábrica es "0."*

### Demostración

#### **DEMO ON / DEMO OFF (ajuste inicial)**

Esta unidad cuenta con una función de demostración que incluye visualización.

- *Para salir del modo Demo, ajústelo en DEMO OFF.*

## MP3/WMA/AAC

### Reproducción de datos MP3/WMA/AAC (PLAY MODE)

#### **CD-DA (ajuste inicial) / CD-DA&MP3**

Esta unidad puede reproducir CD que contengan datos tanto de CD como de MP3/WMA/AAC (creados en el formato Enhanced CD o CD Extra). Sin embargo, en algunos casos la reproducción de un CD en formato Enhanced CD puede resultar complicada. Para estos casos, puede seleccionar la reproducción de una sola sesión de datos de CD. Si un disco contiene datos de CD y MP3/WMA/AAC, la reproducción comenzará por la parte de datos de CD del disco.

CD-DA: Sólo es posible reproducir los datos de CD de la sesión 1.

CD-DA&MP3: Pueden reproducirse datos de CD, archivos MP3/WMA/AAC en modo mixto y discos multisesión.

- *Realice este ajuste antes de insertar un disco. Si ya hay un disco insertado, quítelo primero. (Si utiliza un cambiador MP3, tendrá que cambiar los discos.)*

## Dispositivo externo

### Conexión a un amplificador externo

#### POWER IC ON (ajuste inicial) / POWER IC OFF

Al conectar un amplificador externo, la calidad del sonido mejora al desactivarse la fuente de alimentación del amplificador incorporado.

**POWER IC OFF:** Utilice este modo cuando la salida de esta unidad se utilice para conectar un amplificador externo. Con este ajuste, el amplificador interno principal de la unidad se apagará y no podrá accionar los altavoces.

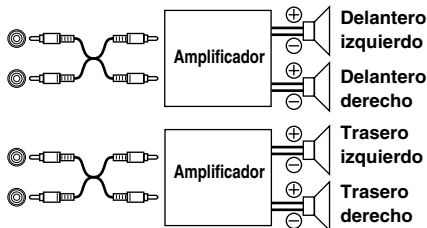

**POWER IC ON :** Los altavoces reciben la señal desde el amplificador incorporado.

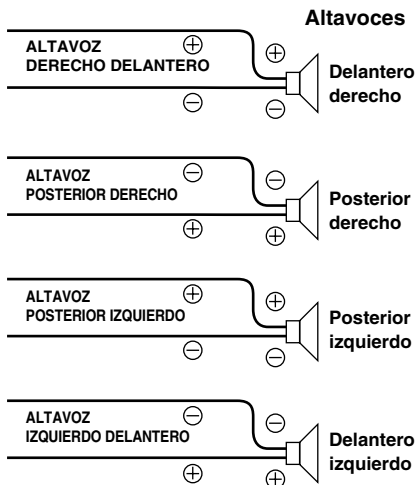

- Cuando la salida está establecida en OFF, el sistema no produce ni reproduce ningún sonido.

## Configuración general

### Activación/desactivación del modo de silenciamiento (INT Mute)

#### MUTE ON / MUTE OFF (ajuste inicial)

Si se conecta un dispositivo que disponga de la función de interrupción, el audio se silenciará automáticamente cada vez que se reciba la señal de interrupción procedente del dispositivo.

### Ajuste del modo AUX (V-Link)

#### AUX IN ON / AUX IN OFF (ajuste inicial)

Es posible recibir sonido de TV/vídeo conectando un cable opcional de interfaz Ai-NET/RCA (KCA-121B) o Versatile Link Terminal (KCA-410C) a este componente.

Puede cambiar la visualización del nombre AUX cuando AUX IN está establecido en ON. Pulse ► / || / ENT cuando AUX IN esté ajustado en ON y seleccione AUX NAME girando el **codificador rotatorio**; a continuación, pulse ► / || / ENT. Cuando haya terminado, gire el **codificador rotatorio** para seleccionar el nombre AUX deseado. Si el KCA-410C está conectado, es posible seleccionar dos nombres para AUX.

- Mediante el KCA-410C, es posible conectar hasta dos dispositivos externos con salida RCA. En este caso, pulse **SOURCE** / para seleccionar el modo AUX y pulse **BAND** para seleccionar el dispositivo deseado.

### Ajuste del nombre de cambiador

#### CHANGER (ajuste inicial) / USB / PORTABLE

Este ajuste se utiliza cuando la unidad principal está conectada al adaptador USB para MP3 (KCA-620M). Puede ajustar el nombre que se mostrará en la unidad dependiendo del dispositivo al que esté conectado el adaptador USB para MP3 (KCA-620M).

### Ajuste de la entrada digital externa

#### D-AUX ON / D-AUX OFF (ajuste inicial)

Si hay conectados un procesador de audio digital (PXA-H701) compatible con ALPINE Ai-NET y un reproductor de DVD (DVE-5207) no compatible con Ai-NET, ajuste Digital AUX en ON para disfrutar del sonido envolvente del canal 5.1.

- Pulse **SOURCE** / , seleccione el modo **DIGITAL-AUX**, ajuste el volumen, etc.
- Según el procesador de audio conectado, es posible que pueda seguir escuchando el sonido del reproductor de DVD, aunque la fuente haya cambiado. Si esto ocurre, ajuste el reproductor de DVD en OFF.

## HD Radio (sólo cuando HD Radio está conectado)

### Ajuste de llamada de emisora de HD Radio (STATION CALL)

#### SHORT (Ajuste inicial) / LONG

En el modo HD Radio, puede seleccionarse el número de caracteres de visualización para el nombre de emisora de HD Radio.

SHORT:	7 caracteres (FM) 4 caracteres (AM)
LONG:	56 caracteres

### Ajuste ON/OFF de Digital Seek

#### DIG SEEK ON / DIG SEEK OFF (ajuste inicial)

ON:	SEEK UP/DOWN se utiliza sólo para emisoras de radio digital.
OFF:	SEEK UP/DOWN se utiliza para todas las emisoras de radio.

# Receptor de SAT Radio (Opcional)

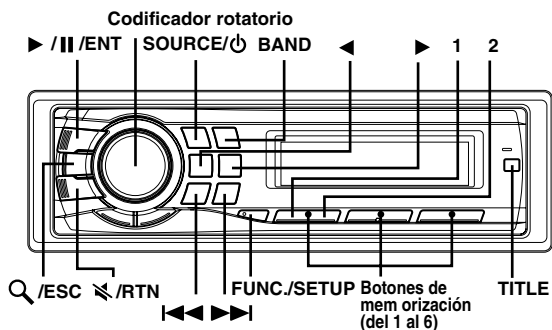

- Receptor de SAT: Receptor de XM o SIRIUS  
Cuando hay conectada una caja de receptor XM o SIRIUS mediante el bus Ai-NET, se pueden llevar a cabo las siguientes operaciones. No obstante, el receptor de XM y el receptor de SIRIUS no pueden conectarse a la vez.
- Receptor SIRIUS: Verifique las funciones de la caja receptora SIRIUS conectada. No todos los receptores SIRIUS tienen las mismas funciones y es posible que algunas no estén activas en esta unidad. Para obtener más información sobre las funciones, consulte el manual de instrucciones del receptor SIRIUS.

## Recepción de canales con el receptor de SAT Radio (opcional)

### Acerca de SAT Radio

Satellite Radio\* es la próxima generación de entretenimiento de audio, con más de 100 canales de audio digitales. Por una pequeña cuota mensual, los suscriptores pueden escuchar música con claridad, deportes, noticias y charlas, de costa a costa mediante satélite. Para obtener más información, visite el sitio Web de XM en [www.xmradio.com](http://www.xmradio.com) o el sitio Web de SIRIUS en [www.sirius.com](http://www.sirius.com).

Para recibir SAT Radio, se requerirán XM Direct™ o el sintonizador de radio satélite SIRIUS y un adaptador de interferencias Ai-NET adecuado, que se venden por separado. Para obtener más información, póngase en contacto con su distribuidor Alpine más cercano.

\* XM y sus logos correspondientes son marcas de XM Satellite Radio Inc.

\* SIRIUS y sus logos correspondientes son marcas de SIRIUS Satellite Radio Inc.

• Los controles del receptor SAT que contiene esta unidad están operativos sólo cuando hay conectado un receptor SAT.

**1 Pulse SOURCE/ON para activar el modo de radio SAT.**

**2 Pulse BAND para seleccionar una de las tres presintonías de SAT Radio.**

Cada vez que pulse el botón, cambiará la banda:

Modo XM:  
X1 → X2 → X3 → X1

Modo SIRIUS:  
S1 → S2 → S3 → S1

**3 Pulse ◀ o ▶ para seleccionar la categoría deseada.**

**4 Pulse ◀◀ o ▶▶ para seleccionar el canal deseado.**

Si mantiene pulsado ◀◀ o ▶▶ los canales se cambiarán continuamente.

• Puede seleccionar directamente un canal SAT Radio mediante las teclas numéricas del mando a distancia opcional (RUE-4190, etc.).

- 1 En el modo de radio XM o SIRIUS, introduzca el número del canal que desea seleccionar con las teclas numéricas del mando a distancia.
- 2 Pulse ENTER en el mando a distancia antes de que transcurran 5 segundos para recibir el canal. Si el número del canal tiene 3 dígitos, el canal se recibirá inmediatamente después de introducir su número.

## Comprobación del número de identificación de SAT Radio

Se requiere un número de identificación de radio único para suscribirse a la programación de SAT Radio. Todas las radios XM o SIRIUS de terceros vienen con este número.

Este número es un número alfanumérico de 8 caracteres (para XM Radio) o 12 caracteres (para SIRIUS Radio). Está impreso en una etiqueta del receptor SAT.

También puede mostrarse en la pantalla de esta unidad de la siguiente forma.

### XM:

**1 Al recibir una banda de SAT Radio, pulse ◀◀ o ▶▶ para seleccionar el canal "0" para XM.**

La unidad muestra alternativamente canal n.º "0" durante 2 segundos y, a continuación, el número de identificación durante 10 segundos.

Al mostrar "RADIO ID" tal y como se muestra más arriba, la demostración (página 18) se desactiva.

**2 Para cancelar la pantalla del número de identificación, ajuste el canal a otro número diferente de "0".**

### SIRIUS:

**1 Al recibir una banda de SAT Radio, pulse ◀◀ o ▶▶ para seleccionar el canal "255" para SIRIUS.**

**2 Pulse TITLE hasta que el número de identificación aparezca en la pantalla.**

NÚM. CANAL → NOMBRE CATEGORÍA →  
NOMBRE CANAL → NÚM. ID → N. ID → NOMBRE COMP →  
RELOJ → NÚM. CANAL

**3 Para cancelar la pantalla del número de identificación, ajuste el canal a otro número diferente de "255".**

- No puede utilizar "O," "S," "I" ni "F" para el número de identificación (receptor de radio XM únicamente).
- Puede comprobar el número de identificación impreso en la etiqueta del paquete del receptor de SAT Radio de terceros.



## Almacenamiento de preajustes de canal

- 1 Pulse **BAND** para seleccionar la banda que desee almacenar.
- 2 Tras sintonizar el canal deseado, mantenga pulsado durante al menos 2 segundos cualquiera de los **botones de memorización (del 1 al 6)** en el que desee almacenar el canal.  
La emisora seleccionada se guarda.
- 3 Repita el procedimiento para almacenar hasta otros 5 canales en la misma banda.

- Para utilizar este procedimiento para otras bandas, seleccione simplemente la banda deseada y repita el procedimiento.
- Pueden almacenarse un total de 18 canales en la memoria preajustada (6 canales para cada banda; XM1, XM2 y XM3 o S1, S2 y S3).
- Si almacena un canal en un número de memorización que ya contiene otra emisora, el canal anterior será reemplazado por el nuevo.

## Recepción de canales almacenados

- 1 Pulse **BAND** para seleccionar la banda deseada.
- 2 Pulse el canal **botón de memorización** que tiene su canal de satélite deseado en memoria.

## Almacenamiento del equipo deportivo favorito (sólo SIRIUS)

Almacene un equipo favorito de una de las ligas disponibles cubiertas por SIRIUS. Una vez almacenada, las horas y marcadores de los partidos de ese equipo se anuncian utilizando la pantalla de interrupción ALERT mientras se recibe otra programación. Para recibir estos anuncios, consulte página 21.

Esta función se hace efectiva tras ejecutar las dos siguientes operaciones.

### Almacenamiento durante la recepción de la retransmisión de un partido

- 1 Seleccione el canal que retransmite el partido de su equipo favorito.
- 2 Pulse **FUNC./SETUP** para activar el modo de función.
- 3 Pulse **1** para activar el modo de memoria.
- 4 Gire el **codificador rotatorio** para seleccionar el equipo deseado del partido que se está retransmitiendo y pulse ► / **II** / **ENT**.
- 5 Gire el **codificador rotatorio** para seleccionar el tipo de interrupción y pulse ► / **II** / **ENT**.

TYPE INITIAL (ajuste inicial) ↔ TYPE UPDATE

- TYPE INITIAL: La pantalla ALERT interrumpe cuando comienza el partido.
- TYPE UPDATE: La pantalla ALERT interrumpe durante el partido (cambio en el marcador, resultado del partido, etc.).

- 6 Pulse **FUNC./SETUP** para cancelar el modo de función.

- Cuando desee almacenar pero el área de memoria está llena, aparece “MEMORY FULL”. Si desee reemplazar el equipo después de haber llevado a cabo el procedimiento del paso 4, gire el **codificador rotatorio** para seleccionar “REPLACE YES,” y pulse ► / **II** / **ENT**.

### Configuración de alerta de partido

- 1 Mantenga pulsado **FUNC./SETUP** durante al menos 2 segundos para acceder al modo SETUP.
- 2 Gire el **codificador rotatorio** para seleccionar **GAME ALERT** y pulse ► / **II** / **ENT**.
- 3 Gire el **codificador rotatorio** para seleccionar la liga que desee y pulse ► / **II** / **ENT**.
- 4 Gire el **codificador rotatorio** para seleccionar un equipo que desee almacenar y pulse ► / **II** / **ENT**.
- 5 Gire el **codificador rotatorio** para seleccionar el tipo de interrupción y pulse ► / **II** / **ENT**.

TYPE INITIAL (ajuste inicial) ↔ TYPE UPDATE

- TYPE INITIAL: La pantalla ALERT interrumpe cuando comienza el partido.
- TYPE UPDATE: La pantalla ALERT interrumpe durante el partido (cambio en el marcador, resultado del partido, etc.).

- 6 Mantenga pulsado **FUNC./SETUP** durante al menos 2 segundos para cancelar el modo SETUP.

- Pulse **↖ /RTN** para regresar al modo **SETUP** anterior.
- Si no se ha realizado ninguna operación durante 60 segundos **SETUP** se cancelará.
- En este modo, se puede almacenar un total de 4 equipos en los números de memoria (un equipo por cada liga).

## Almacenamiento de la canción o el artista favoritos (sólo SIRIUS)

Se anuncian el título de canción o el nombre de artista almacenados siempre que se encuentren un título o un artista coincidentes en otro canal. La interrupción ALERT se muestra mientras se escucha un programa en otro canal. Para recibir información de interrupción, consulte “Invocación de la información almacenada (sólo SIRIUS)” (página 22).

- 1 Pulse **FUNC./SETUP** para activar el modo de función cuando se está retransmitiendo una canción o la canción de un artista.
- 2 Pulse **1** para activar el modo de memoria.
- 3 Gire el **codificador rotatorio** para seleccionar **SONG ALERT** o **ARTIST ALERT** y, a continuación, pulse ► / **II** / **ENT**.

#### 4 Pulse **FUNC./SETUP** para cancelar el modo de función.

- Cuando desee almacenar pero el área de memoria está llena, aparece "MEMORY FULL". Si desee reemplazar el título de canción o el nombre de artista después de haber llevado a cabo el procedimiento del paso 3, gire el **codificador rotatorio** para seleccionar "REPLACE YES," y pulse **►/II/ENT**.
- Mantenga pulsado **Q/ESC** durante al menos 2 segundos para cancelar el modo de memoria. El modo de memoria/función se cancela cuando no se ha realizado ninguna operación durante 10 segundos.

## Invocación de la información almacenada (sólo SIRIUS)

Cuando se estén reproduciendo el equipo deportivo, las canciones o los artistas almacenados, aparece una interrupción ALERT en la pantalla de la unidad.

### 1 El indicador de interrupción **⏸** (ALERT) está encendido o parpadea con las condiciones siguientes.

- El indicador **⏸** (ALERT) se enciende: se encontró un canal.  
El indicador **⏸** (ALERT) parpadea: se han encontrado más de 2 canales.

### Si se han encontrado más de 2 canales (indicador de ALERT parpadeando)

### 2 Gire el **codificador rotatorio** para seleccionar la información que desee.

### 3 Pulse **►/II/ENT**.

- Si no se pulsa ningún botón en un espacio de 10 segundos, la unidad vuelve al modo normal.
- Sólo se puede mostrar un equipo deportivo, una canción o un artista como interrupción ALERT. Por ejemplo, no se pueden mostrar una canción y un artista como ALERT al mismo tiempo.

## Cancelación de la memoria de alerta almacenada (sólo SIRIUS)

### 1 Durante la recepción habitual, pulse **FUNC./SETUP** para activar la función.

El indicador **⏸** se enciende.

### 2 Pulse **2**.

Aparece la lista de memoria después de que se muestre el modo DELETE.

### 3 Gire el **codificador rotatorio** para seleccionar una lista que desee eliminar y pulse **►/II/ENT**.

### 4 Gire el **codificador rotatorio** para seleccionar **DELETE Yes** y pulse **►/II/ENT**.

DELETE NO ↔ DELETE Yes

Seleccione "NO" y la unidad volverá a la pantalla de lista de memoria.

### 5 Pulse **FUNC./SETUP** para cancelar el modo de función.

- En el modo de búsqueda, si pulsa **Q/ESC** durante al menos 2 segundos o no se realiza ninguna operación durante 10 segundos, el modo de ajuste se cancela.

## Función de búsqueda

Puede buscar programas por Categoría, canal, artista o canción.

### 1 Pulse **Q/ESC** en el modo XM o SIRIUS.

### 2 Gire el **codificador rotatorio** para seleccionar el modo de búsqueda y pulse **►/II/ENT**.

CATEGORY ↔ CHANNEL ↔ ARTIST\* ↔ SONG\*

\* Sólo SIRIUS

### Modo de búsqueda de categoría

### 3 Gire el **codificador rotatorio** para seleccionar la categoría que desee y pulse **►/II/ENT**.

### 4 Gire el **codificador rotatorio** para seleccionar el Nombre del canal que desee y, a continuación, pulse **►/II/ENT**.

- Mientras esté en modo de búsqueda de categoría, pulse **↖/RTN** para volver al modo de búsqueda de selección.
- El modo de búsqueda se cancela si mantiene pulsado **Q/ESC** durante al menos 2 segundos o no se realiza ninguna operación durante 10 segundos en el modo de búsqueda de categoría.
- Si se produce una interrupción ALERT en el modo de búsqueda, se cancelará el modo de búsqueda.

### Modo de búsqueda de canal/artista/canción

### 3 Gire el **codificador rotatorio** para seleccionar el nombre de canal/artista/canción que desee y, a continuación, pulse **►/II/ENT**.

- En el modo de búsqueda de canal, pulse **◀** o **▶** para seleccionar otra categoría.
- Mientras esté en modo de búsqueda de canal/artista/canción, pulse **↖/RTN** para volver al modo de búsqueda de selección.
- El modo de búsqueda se cancela si mantiene pulsado **Q/ESC** durante al menos 2 segundos o no se realiza ninguna operación durante 10 segundos en el modo de búsqueda de canal/artista/canción.
- La búsqueda de canal es posible sólo en la categoría (último modo).
- Si se produce una interrupción ALERT en el modo de búsqueda, se cancelará el modo de búsqueda.

## Función de búsqueda rápida

Es posible buscar todos los canales en orden numérico.

### 1 Mantenga pulsado **Q/ESC** durante al menos 2 segundos en el modo XM o SIRIUS para activar el modo de búsqueda rápida.

### 2 Gire el **codificador rotatorio** para seleccionar el canal deseado en 10 segundos.

Se recibe el canal seleccionado.

## Recepción de información sobre el tiempo o el tráfico mediante SAT Radio

- 1 Seleccione el canal SAT Radio para obtener información local sobre el tráfico/previsión meteorológica.
  - 2 Mantenga pulsado ► /II/ENT durante al menos 2 segundos en el modo SAT.  
Se almacena el canal de tiempo o tráfico recibido.
  - 3 Pulse y mantenga pulsado BAND durante, al menos, 2 segundos.  
Se recuperará el canal de tiempo o tráfico almacenado.
  - 4 Pulse y mantenga pulsado BAND durante, al menos, 2 segundos.  
Vuelve al modo normal.
- Los canales almacenados también pueden recuperarse pulsando BAND durante al menos 2 segundos.
  - También se pueden almacenar y recuperar otros canales diferentes a los de Previsión meteorológica o Tráfico.

## Función de repetición instantánea (sólo SIRIUS)

En el modo SIRIUS, el canal actual se guarda utilizando la función de memoria de repetición instantánea. Utilice esta función para pausar el contenido del canal en cualquier momento. Cuando la reproducción continúe, lo hará en la posición en que se pausó. Esta función se puede utilizar para almacenar hasta 44 minutos de audio.

- 1 Durante la recepción SIRIUS, pulse ► /II/ENT para seleccionar el modo de repetición instantánea.  
Aparece el "REPLAY MODE" y se almacena la emisora recibida.
  - 2 Pulse ► /II/ENT de nuevo para seleccionar el modo de reproducción.  
El contenido almacenado se vuelve a reproducir.  
Durante la reproducción:  
Retroceso rápido: Mantenga pulsado ◀◀◀.  
Avance rápido: Mantenga pulsado ▶▶▶.  
Para volver al principio de la canción actual: Pulse ◀◀◀.  
Para avanzar al principio de la siguiente canción: Pulse ▶▶▶.
- Si sigue pulsando el avance rápido hasta el final, se cancelará el modo INSTANT REPLAY y la unidad cambiará a la recepción habitual.
- 3 Mantenga pulsado Q/ESC durante al menos 2 segundos para cancelar el modo INSTANT REPLAY.  
La unidad vuelve al modo de difusión SIRIUS habitual.  
Ejemplo de visualización de hora durante la reproducción de REPLAY (sólo modo de repetición instantánea).

S1-3  
CH184 - 43'59 I.R.

Tiempo de reproducción  
(Tiempo restante para  
REPETICIÓN INSTANTÁNEA.)

## Cambio de la pantalla

Con cada canal XM o Sirius hay disponible información de texto, como el nombre del canal, el nombre del artista y el título de las canciones o de los programas. La unidad puede mostrar esta información de texto, tal y como se explica más abajo.

### En el modo XM o SIRIUS, pulse TITLE.

Cada vez que pulsa este botón, la pantalla cambia tal y como se muestra más abajo.

NÚM. CANAL/(TIEMPO RESTANTE)\*1 →  
NOMBRE CATEGORÍA → NOMBRE CANAL →  
NOMBRE ARTISTA → TÍTULO CANCIÓN →  
NOMBRE COMPOSITOR\*2 →  
CAMPO DATOS AUXILIARES\*3 →  
RELOJ → NÚM. CANAL/(TIEMPO RESTANTE)\*1

\*1 se muestra sólo durante la repetición.

\*2 Sólo modo SIRIUS.

\*3 Sólo modo XM:

cuando se desactiva ADF, no se muestra esta información (consulte "Configuración de la pantalla Campo de datos auxiliares" en la página 23).

- Si el "Ajuste del desplazamiento (TEXT SCROLL)" (página 18) está ajustado en "SCROLL AUTO", la pantalla se desplaza continuamente. Si el ajuste de desplazamiento está ajustado en "SCROLL MANU", la pantalla sólo se desplaza una vez cuando se realiza una función (PRESET, BAND, SEARCH, etc.). Las pantallas de "CHANNEL No." y "CLOCK" no se desplazan.
- Dependiendo del modelo, la pantalla puede ser diferente de la mostrada más arriba.

## Configuración de la pantalla Campo de datos auxiliares

Puede activarse o desactivarse la pantalla Campo de datos auxiliares de XM (ADF). No existe la función ADF para el receptor SIRIUS.

- 1 Mantenga pulsado FUNC./SETUP durante al menos 2 segundos para seleccionar el modo de selección SETUP.
  - 2 Gire el codificador rotatorio para seleccionar el modo XM ADF y, a continuación, pulse ► /II/ENT.
  - 3 Gire el codificador rotatorio para seleccionar el modo XM ADF ON/OFF y pulse ► /II/ENT.  
Al ajustar en ON, se muestra el Campo de datos auxiliares pulsando TITLE. (Consulte la sección "Cambio de la pantalla" página 23.).
  - 4 Mantenga pulsado FUNC./SETUP durante al menos 2 segundos para volver al modo normal.
- Pulse ↵/RTN para regresar al modo SETUP anterior.
  - Si no se ha realizado ninguna operación durante 60 segundos SETUP se cancelará.

# iPod® (Opcional)

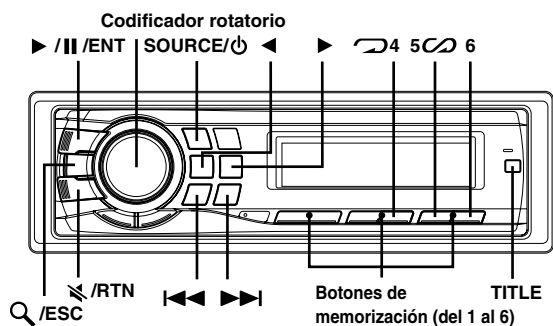

Mediante el cable de conexión ALPINE FULL SPEED™ (KCE-422i) exclusivo, puede conectar un iPod® a esta unidad (se vende por separado). Si la unidad está conectada mediante el cable, los controles del iPod no están operativos.

## iPod que pueden utilizarse con esta unidad

- Puede utilizar la unidad con un iPod, iPod photo, iPod minis o iPod nano de cuarta generación y superior. Sin embargo, no puede utilizar una unidad de reproducción aleatoria iPod.
- Los iPod de rueda táctil o de rueda de desplazamiento sin el conector de acople no se pueden conectar a la unidad.
- La unidad se puede utilizar con las siguientes versiones de iPod. No se garantiza el correcto funcionamiento de versiones anteriores.

iPod de cuarta generación: versión 3.1.1

iPod de quinta generación: versión 1.1.2

iPod photo: versión 1.2.1

iPod mini: versión 1.4.1

iPod nano: versión 1.2

- La unidad no se puede utilizar con versiones de software anteriores a "2006-06-28". Para obtener información detallada acerca de la "Actualización del software de iPod", consulte el manual de instrucciones de iPod.

## Reproducción

### 1 Pulse SOURCE/⏻ para cambiar al modo iPod.

TUNER → XM/SIRIUS\*<sup>1</sup> → DISC → iPod\*<sup>2</sup> → CHANGER\*<sup>3</sup> → TUNER

\*<sup>1</sup> Sólo cuando XM Radio o Sirius Radio están conectados.

\*<sup>2</sup> Sólo cuando el iPod está conectado.

\*<sup>3</sup> Sólo cuando el cambiador de CD está conectado.

### 2 Pulse ◀◀ o ▶▶ para seleccionar la canción deseada.

**Para volver al principio de la canción actual:**

Pulse ◀◀.

**Retroceso rápido:**

Mantenga pulsado ◀◀.

**Para avanzar al principio de la siguiente canción:**

Pulse ▶▶.

**Avance rápido:**

Mantenga pulsado ▶▶.

### 3 Para hacer una pausa en la reproducción, pulse ▶/II/ENT.

Si vuelve a pulsar ▶/II/ENT volverá a activarse la reproducción.

- Si se reproducía una canción en el iPod mientras estaba conectado a la unidad, continuará reproduciéndose a partir del punto en que se interrumpió al desconectarse.

## Búsqueda de la canción deseada

Un iPod puede contener cientos de canciones. Mediante el uso de información de etiqueta y la organización de las canciones en listas de reproducción, las funciones de búsqueda de la unidad pueden buscar las canciones fácilmente.

Cada categoría musical tiene su propia jerarquía individual. Utilice el modo de búsqueda Lista de reproducción/Artista/Álbum/Canción/Podcast/Género/Compositor para restringir las búsquedas, según la tabla siguiente.

Jerarquía 1	Jerarquía 2	Jerarquía 3	Jerarquía 4
Lista de reproducción	Canción	—	—
Artista*	Álbum*	Canción	—
Álbum*	Canción	—	—
Canción	—	—	—
Podcast	Episodio	—	—
Género*	Artista*	Álbum*	Canción
Compositor*	Álbum*	Canción	—

### Por ejemplo: búsqueda por nombre de artista

El ejemplo siguiente muestra cómo se realiza una búsqueda por ARTISTA. Puede utilizarse otro modo de búsqueda para la misma operación, aunque la jerarquía será diferente.

### 1 Pulse Q/ESC para activar el modo de selección de búsqueda.

### 2 Gire el codificador rotatorio para seleccionar el modo de búsqueda por Artista y, a continuación, pulse ▶/II/ENT.

PLAYLIST ↔ ARTIST ↔ ALBUM ↔ SONG ↔ PODCAST  
↔ GENRE ↔ COMPOSER ↔ PLAYLIST

### 3 Gire el codificador rotatorio para seleccionar el artista que desee y, a continuación, pulse ▶/II/ENT.

### 4 Gire el codificador rotatorio para seleccionar un álbum y, a continuación, pulse ▶/II/ENT.

## 5 Gire el codificador rotatorio para seleccionar una canción y pulse ►/II/ENT.

Se reproducirá la canción seleccionada.

- Tras mantener pulsado ►/II/ENT durante al menos 2 segundos en cada jerarquía (salvo en CANCIÓN), todas las canciones de la jerarquía seleccionada se reproducirán.
- Tras seleccionar [ALL] en el modo de búsqueda con “\*”, mantenga pulsado ►/II/ENT durante al menos 2 segundos para reproducir todas las canciones en el iPod o el modo de búsqueda seleccionado.
- En el modo de búsqueda, si mantiene pulsado Q/ESC durante, al menos, 2 segundos o no se realiza ninguna operación durante 10 segundos, el modo de búsqueda se cancela.
- Si pulsa ⏪/RTN en modo de búsqueda, volverá al modo anterior.
- Durante la reproducción en modo M.I.X. no se pueden realizar búsquedas.
- “NO SONG” aparecerá si no existen canciones en la lista de reproducción seleccionada en el modo de búsqueda de lista de reproducción.
- “NO PODCAST” aparecerá si no existen datos de podcast en el iPod en el modo de búsqueda PODCAST.
- Si se ha seleccionado “el nombre de iPod” almacenado en el iPod en el modo de búsqueda por lista de reproducción deseado y si se pulsa ►/II/ENT, podrá buscar todas las canciones del iPod. Además, si mantiene pulsado ►/II/ENT durante por lo menos 2 segundos, se reproducen todas las canciones del iPod.
- En función del iPod, la búsqueda por podcast no es compatible.
- Si se pulsa algún botón de memorización (del 1 al 6) en el modo de búsqueda, puede realizarse una búsqueda rápidamente saltando hasta la ubicación especificada. Para obtener información detallada, consulte “Función de búsqueda directa” en 25.

## Búsqueda rápida

Puede buscar una canción entre todas las canciones del iPod sin seleccionar ningún álbum, artista, etc.

### 1 Mantenga pulsado Q/ESC durante al menos 2 segundos para activar el modo de búsqueda rápida.

### 2 Gire el codificador rotatorio para seleccionar la canción que desee.

Se reproducirá inmediatamente la canción que ha seleccionado.

- En el modo de búsqueda, si mantiene pulsado Q/ESC durante, al menos, 2 segundos o no se realiza ninguna operación durante 10 segundos, el modo de búsqueda se cancela.
- Si el iPod contiene muchas canciones, tardará algún tiempo en buscarlas.
- Si se pulsa algún botón de memorización (del 1 al 6) en el modo de búsqueda, puede realizarse una búsqueda rápidamente saltando hasta la ubicación especificada. Para obtener información detallada, consulte “Función de búsqueda directa” en 25.

## Función de búsqueda directa

Puede utilizar la función de búsqueda directa de la unidad para buscar álbumes, canciones, etc. de forma más eficaz. En el modo Lista de reproducción/Artista/Álbum/Podcast/Género/Compositor, encontrará cualquier canción rápidamente.

### En el modo de búsqueda, pulse cualquier botón de memorización (del 1 al 6) para saltar rápidamente un porcentaje designado del contenido de la canción.

Ejemplo de búsqueda en modo Song:

Si el iPod contiene 100 canciones, estarán divididas en 6 grupos mediante porcentajes (que se muestran a continuación). Estos grupos se asignan a los botones de preajuste del 1 al 6.

Ejemplo 1:

Supongamos que la canción que busca está ubicada hacia la mitad (50%) de la biblioteca: pulse el botón 4 para saltar hasta la canción 50 y gire el codificador rotatorio para encontrar la canción que desea.

Ejemplo 2:

Supongamos que la canción que busca está ubicada hacia el final (83%) de la biblioteca: pulse el botón 6 para saltar hasta la canción 83 y gire el codificador rotatorio para encontrar la canción que desea.

	Las 100 canciones (100 %)					
	0 %	17 %	33 %	50 %	67 %	83 %
Botones de memorización	1	2	3	4	5	6
Canciones	Primera canción	17a canción	33a canción	50a canción	67a canción	83a canción

## Selección de Lista de reproducción/Artista/Álbum/Podcast/Género/Compositor

Se puede cambiar de un modo fácil la Lista de reproducción/Artista/Álbum/Podcast/Género/Compositor.

Por ejemplo, si escucha una canción de un álbum seleccionado, el álbum se puede cambiar.

### Pulse ◀ o ▶ para seleccionar la Lista de reproducción/Artista/Podcast/Álbum/Género/Compositor que desee.

- Si se ha utilizado el modo de búsqueda por canción para seleccionar una canción, esta función no estará activa.
- Si se ha seleccionado un álbum durante la búsqueda de un artista, también pueden buscarse otros álbumes del mismo artista.
- Esta función está inactiva durante la reproducción aleatoria (M.I.X.).

---

## Reproducción aleatoria (M.I.X.)

---

La función aleatoria del iPod aparece como M.I.X. en esta unidad.

### Reproducir álbumes de forma aleatoria:



Las canciones de cada álbum se reproducen en el orden correcto. Al finalizar todas las canciones de un álbum, se selecciona el siguiente álbum de forma aleatoria. El mismo proceso continúa hasta que se han reproducido todos los álbumes.

### Reproducir canciones de forma aleatoria:

La reproducción aleatoria de canciones reproduce las canciones de una categoría seleccionada (lista de reproducción, álbum, etc.). Las canciones de dicha categoría se reproducen sólo una vez hasta que todas las canciones se hayan reproducido.

#### 1 Pulse 5 .

Las canciones se reproducen en secuencia aleatoria.

 M.I.X. → M.I.X. → (off) →  M.I.X.  
(Reproducir álbumes de forma aleatoria) (Reproducir canciones de forma aleatoria)

#### 2 Para cancelar la reproducción M.I.X., seleccione (off) con el mismo procedimiento que se describió antes.

- Si se ha seleccionado una canción en el modo de búsqueda por álbum antes de seleccionar la reproducción M.I.X., las canciones no se reproducirán de forma aleatoria aunque se haya seleccionado Reproducir álbum en forma aleatoria.

### Reproducir todo de forma aleatoria:

La reproducción de todo de forma aleatoria reproduce todas las canciones del iPod de forma aleatoria. Las canciones no se vuelven a reproducir hasta que todas se han reproducido.

#### 1 Pulse 6.

Las canciones se reproducen en secuencia aleatoria.

M.I.X. → (off) → M.I.X.  
(Reproducir todo de forma aleatoria)

#### 2 Para cancelar la reproducción M.I.X., seleccione (off) con el mismo procedimiento que se describió antes.

- Si *Shuffle ALL* está seleccionado, se cancelan las canciones seleccionadas que se reprodujeron en el modo de búsqueda.

---

## Repetición de reproducción

---

Sólo está disponible la opción de repetición única para el iPod.



Repetición única: una sola canción se reproduce de forma repetida.

#### 1 Pulse 4.

Se reproducirá repetidamente la canción.

RPT → (off) → RPT  
(Repetición única)

#### 2 Para cancelar el modo de repetición, seleccione (off) con el mismo procedimiento que se describió antes.

- Durante la reproducción en modo de repetición, no se podrán seleccionar más canciones pulsando  o .

---

## Visualización de texto

---

Puede visualizar la información de la etiqueta de una canción en el reproductor iPod.

### Pulse TITLE.

Cada vez que pulse el botón, la pantalla cambiará.

- Si desea cambiar el visualizador cuando *Text Scroll* esté configurado en *Manual*, pulse **TITLE** mientras el texto se desplaza. Si el desplazamiento se ha completado, pulse **TITLE** para desplazar de nuevo el texto.

NÚM. PISTA./TIEMPO TRANSCURRIDO →  
NÚM. PISTA/RELOJ → NOMBRE ARTISTA\* →  
NOMBRE ÁLBUM\* →  
TÍTULO CANCIÓN\* →  
NÚM. PISTA/TIEMPO TRANSCURRIDO

#### \* Información de etiquetas

Aparece "ARTIST"/"ALBUM"/"SONG" si no hay información de etiqueta disponible.

- Sólo se pueden mostrar caracteres alfanuméricos (ASCII).
- Si el nombre del artista, álbum o canción creados en iTunes tiene demasiados caracteres, es posible que no se reproduzcan las canciones cuando estén conectadas al adaptador. Por tanto, se recomienda un máximo de 250 caracteres. El número máximo de caracteres de la unidad principal es 128 (128 bytes).
- Es posible que algunos caracteres no se visualicen correctamente.
- Aparece "NO SUPPORT" cuando la información del texto no sea compatible con esta unidad.

# Cambiador (Opcional)

▶ /II/ENT SOURCE/⏻ BAND

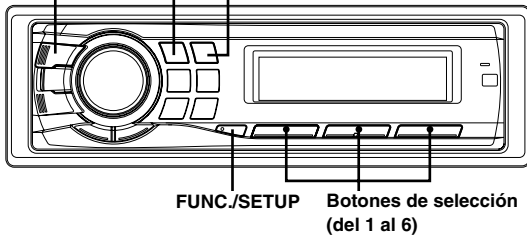

## Control de un cambiador de discos compactos (opcional)

Es posible conectar un cambiador opcional de 6 ó 12 discos compactos si esta unidad es compatible con Ai-NET. Con un cambiador de discos compactos conectado a la entrada Ai-NET podrá controlar dicho cambiador CD desde esta unidad.

Mediante el uso del KCA-400C (dispositivo de conmutación de varios cambiadores) o KCA-410C (Versatile Link Terminal) podrá controlar varios cambiadores desde esta unidad.

Consulte la sección "Selección de cambiador múltiple (opcional)" en página 27 para obtener información sobre la selección de cambiadores de discos compactos.

- Los controles de esta unidad para operaciones de cambiador de discos compactos sólo pueden utilizarse cuando hay un cambiador conectado.
- El cambiador de DVD (opcional) también puede controlarse desde esta unidad.

### 1 Pulse SOURCE/⏻ para activar el modo CHANGER.

- El indicador de fuente varía en función de la fuente conectada.
- Pulse BAND para cambiar el modo Disco en el modo Cambiador.

### 2 Pulse FUNC./SETUP para activar el modo predefinido.

Disc Select Mode → Disc Select Mode \* →  
(Disc No.1~6) (Disc No.7~12)

RPT/M.I.X. Mode → Disc Select Mode  
(Disc No.1~6)

### 3 Pulse los botones de selección (1 a 6) de discos correspondientes a uno de los discos cargados en el cambiador de discos compactos.

El número de disco seleccionado aparecerá en el visualizador y comenzará la reproducción de CD/MP3.

- Después de seleccionar el disco deseado, podrá manejarlo de la misma forma que con el reproductor de discos compactos de esta unidad. Para obtener información más detallada, consulte la sección CD/MP3/WMA/AAC.

\* Si se ha conectado un cambiador de discos compactos de 12 discos.

## Reproducción de archivos MP3 con el cambiador de CD (opcional)

Si conecta un cambiador compatible con MP3, podrá reproducir sus discos de CD-ROM, CD-R y CD-RW que contengan archivos MP3 en esta unidad.

### 1 Pulse SOURCE/⏻ para cambiar al modo Cambiador de MP3.

### 2 Pulse cualquiera de los botones de selección (1 a 6) de disco correspondientes a uno de los discos cargados en el cambiador de discos compactos.

### 3 Para hacer una pausa en la reproducción, pulse ▶ /II/ENT.

Si vuelve a pulsar ▶ /II/ENT, volverá a activarse la reproducción.

- La unidad puede reproducir discos que contengan tanto datos de audio como datos MP3.
- Para obtener información acerca del funcionamiento del MP3 con un cambiador de CD compatible con MP3, consulte "CD/MP3/WMA/AAC" páginas 10 a 13.

## Selección de cambiador múltiple (opcional)

El sistema Ai-NET Alpine podrá manejar hasta 6 cambiadores de discos compactos. Cuando quiera operar dos o más cambiadores, deberá usar el KCA-400C (dispositivo de conmutación de cambiadores múltiples). Si utiliza un dispositivo de conmutación, podrá conectar hasta 4 cambiadores de discos compactos. Si utiliza 2 dispositivos de conmutación, podrá conectar hasta 6 cambiadores de discos compactos. Al utilizar KCA-410C (Versatile Link Terminal), es posible conectar dos cambiadores y dos salidas externas (AUX).

### 1 Pulse SOURCE/⏻ de esta unidad para activar el modo de cambiador de discos compactos.

Por otra parte, pulse SOURCE en el mando a distancia (RUE-4202) para activar el modo de cambiador de CD.

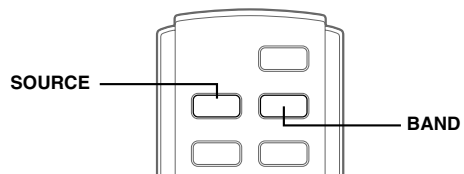

### 2 Pulse BAND en la unidad o el RUE-4202 para activar el modo de selección del cambiador de CD.

Este modo de selección permanecerá activo durante unos segundos.

### 3 Pulse BAND hasta que aparezca el indicador del cambiador de discos deseado.

Por otra parte, pulse BAND en el mando a distancia hasta que aparezca el cambiador deseado en la pantalla.

- Si el cambiador de discos compactos seleccionado no está conectado, el visualizador mostrará "NO CHANGER (No.)".
- Para obtener información acerca del cambiador seleccionado, consulte "CD/MP3/WMA/AAC" (páginas 10 a 13).
- Para obtener información detallada acerca de la entrada externa (AUX) cuando utilice KCA-410C, consulte "Ajuste del modo AUX (V-Link)" en la página 19.

# Información

## En caso de dificultad

Si surge algún problema, apáguelo y vuelva a encenderlo. Si la unidad sigue sin funcionar correctamente, compruebe los puntos que aparecen en la lista siguiente. Esta guía le ayudará a aislar el problema si la unidad no funciona. Si el problema persiste, compruebe si el resto de su sistema está adecuadamente conectado o consulte a un proveedor autorizado por Alpine.

### Cuestiones básicas

#### En la pantalla no aparece ningún elemento o función.

- La llave de encendido del automóvil está en OFF.
  - Si ha realizado las conexiones de acuerdo con las instrucciones, la unidad no funcionará con la llave de encendido en OFF.
- Las conexiones del conductor de alimentación (rojo) y el conductor de batería (amarillo) no son adecuadas.
  - Compruebe las conexiones del conductor de alimentación y el conductor de batería.
- Fusible quemado.
  - Compruebe el fusible de la unidad. Si fuera necesario, cámbielo por otro del valor apropiado.
- El microordenador interno funciona mal a causa de interferencias, ruido, etc.
  - Presione el interruptor RESET con un bolígrafo u otro objeto puntiagudo.

### Radio

#### No se recibe ninguna emisora.

- La antena no está conectada o el cable está desconectado.
  - Asegúrese de que la antena está correctamente conectada; cambie la antena o el cable si es necesario.

#### No se pueden sintonizar emisoras en el modo de búsqueda.

- Se encuentra en un área de recepción débil.
  - Compruebe si el sintonizador está en el modo DX.
- Si se encuentra en una zona de señal intensa, es posible que la antena no esté puesta a tierra o conectada adecuadamente.
  - Compruebe las conexiones de la antena, si está bien conectada a tierra y si la ubicación de montaje es correcta.
- Es posible que la longitud de la antena no sea adecuada.
  - Compruebe si la antena está completamente desplegada. Si está rota, reemplácela por otra nueva.

#### La emisión es ruidosa.

- Es posible que la longitud de la antena no sea adecuada.
  - Extienda completamente la antena. Si está rota, reemplácela por otra.
- La antena está mal conectada a tierra.
  - Compruebe si la antena está bien conectada a tierra y si la ubicación de montaje es correcta.

### CD

#### El reproductor/cambiador de CD no funciona.

- Se encuentra por encima del rango de temperatura para CD, de +50 °C.
  - Deje que se enfríe la temperatura en el interior (o en el maletero) del vehículo.

#### El sonido de reproducción de un CD oscila.

- Condensación de humedad en el módulo de CD.
  - Espere el tiempo necesario para que se evapore la humedad (aproximadamente 1 hora).

#### No es posible insertar CD.

- Ya hay un CD en el reproductor de CD.
  - Expulse el CD y retírelo.
- El CD no está correctamente insertado.
  - Asegúrese de insertar el CD de acuerdo con las instrucciones de la sección Funcionamiento del reproductor de CD.

#### El CD no avanza ni retrocede.

- El CD está dañado.
  - Extraiga el CD y tírelo. La utilización de un CD dañado en la unidad podría averiar el mecanismo.

#### El sonido salta debido a las vibraciones.

- Montaje inadecuado de la unidad.
  - Vuelva a montar la unidad firmemente.
- El disco está muy sucio.
  - Limpie el disco.
- El disco está rayado.
  - Cambie el disco.
- La lente del transductor está sucia.
  - No utilice cualquier disco limpiador de lentes disponible en el mercado. Consulte con su distribuidor de Alpine más cercano.

#### El sonido salta sin haber vibraciones.

- El disco está sucio o rayado.
  - Limpie el disco. Los discos dañados deberán reemplazarse.

#### Aparece Error (sólo reproductor de CD integrado)

- Error mecánico.
  - Pulse . Una vez que desaparezca la indicación de error, introduzca de nuevo el disco. Si el problema no desaparece mediante la solución mencionada, consulte con el proveedor Alpine más próximo.

#### No es posible reproducir el CD-R/CD-RW

- No se ha realizado la sesión de cierre (finalización).
  - Finalice el disco y vuelva a intentar reproducirlo.

### MP3/WMA/AAC

#### Los archivos MP3, WMA o AAC no se reproducen.

- Se ha producido un error de escritura. El formato de CD no es compatible.
  - Compruebe que el CD se ha grabado en un formato compatible. Consulte "Acerca de MP3/WMA/AAC" (páginas 12-13) y vuelva a grabar en el formato compatible con este dispositivo.

### Audio

#### No sale el sonido por los altavoces.

- La unidad no recibe señal del amplificador interno.
  - POWER IC está en "ON" (página 19).

### iPod

#### iPod no puede reproducir y no emite ningún sonido.

- El iPod no se ha reconocido.
  - Reinicie esta unidad y el iPod. Consulte "Puesta en funcionamiento inicial del sistema" (página 7). Para reiniciar el iPod, consulte el Manual del propietario del iPod.



## Indicaciones para el reproductor de CD

### HIGH-TEMP

- Se ha activado el circuito protector debido a la alta temperatura.
  - El indicador desaparecerá cuando la temperatura vuelva a la gama de operación normal.

### NO DISC

- No se ha insertado ningún CD.
  - Inserte un CD.
- Aunque hay un disco introducido, aparece la indicación "No Disc" y la unidad no reproduce ni expulsa el disco.
  - Extraiga el disco siguiendo estos pasos:
    - Pulse el botón ▲ y manténgalo pulsado durante al menos 2 segundos.
    - Si el disco no se expulsa, consulte a un distribuidor de Alpine.

### ERROR

- Error del mecanismo.
  - 1) Pulse el botón ▲ y expulse el CD.
    - Si el disco no sale, consulte a su distribuidor Alpine.
  - 2) Si la indicación de error no desaparece después de expulsar el CD, vuelva a pulsar el botón ▲.
    - Si la indicación de error no desaparece después de pulsar el botón ▲ unas cuantas veces, consulte a su distribuidor Alpine.
- Cuando aparece "Error":
  - Si no se puede expulsar el disco pulsando el botón ▲, pulse el interruptor RESET (consulte página 7) y pulse el botón ▲ de nuevo.
  - Si el disco no se expulsa, consulte a un distribuidor de Alpine.

### PROTECT

- Se ha reproducido un archivo WMA con protección contra copias.
  - Sólo es posible reproducir archivos sin protección contra copias.

### UNSUPPORTED

- Se utiliza un índice de muestreo/velocidad de bits no compatible con la unidad.
  - Utilice un índice de muestreo/velocidad de bits compatible con la unidad.

## Indicaciones para el cambiador de CD

### HIGH-TEMP

- Se ha activado el circuito protector debido a la alta temperatura.
  - El indicador desaparecerá cuando la temperatura vuelva a la gama de operación normal.

### ERROR-01

- Mal funcionamiento del cambiador de CD.
  - Consulte a su proveedor Alpine. Pulse el botón de expulsión del cargador y extraígallo.
    - Compruebe la indicación. Introduzca de nuevo el cargador.
    - Si no puede extraer el cargador, consulte a su proveedor Alpine.
- No es posible extraer el cargador.
  - Pulse el botón de extracción del cargador. Si no puede extraer el cargador, consulte a su proveedor Alpine.

### ERROR-02

- En el interior del cambiador de CD ha quedado un disco.
  - Pulse el botón Eject para activar la función de expulsión. Cuando el cambiador de CD termine de ejecutar la función, introduzca un cargador de CD vacío en el cambiador de CD para que recoja el disco que quedó en el cambiador de CD.

### NO MAGZINE

- No hay cargador insertado en el cambiador de CD.
  - Inserte un cargador.

### NO DISC

- El disco indicado no existe.
  - Elija otro disco.

## Indicación para el modo de receptor SAT

### ANTENNA

- La antena de XM o SIRIUS no está conectada al módulo de radio de XM o SIRIUS.
  - Compruebe si el cable de la antena de XM o SIRIUS está bien conectado al módulo de radio de XM o SIRIUS.

### UPDATING

- La radio se está actualizando con el último código de encriptación.
  - Espere hasta que el código de encriptación se haya actualizado. Los canales 0 y 1 deberían funcionar con normalidad.

### NO SIGNAL

(Modo XM)

### ACQUIRING

(Modo SIRIUS)

(Aparece ACQUIRING después de haber desplazado ACQUIRING SIGNAL una vez.)

- La señal de XM o SIRIUS es demasiado débil en la ubicación actual.
  - Espere hasta que el vehículo llegue a una ubicación con una señal más fuerte.

### LOADING

- La radio está recogiendo información de audio o programas.
  - Espere hasta que la radio haya recibido la información.

### OFF AIR

(Modo XM)

### ACQUIRING

(Modo SIRIUS)

(Aparece ACQUIRING después de haber desplazado ACQUIRING SIGNAL una vez.)

- El canal seleccionado actualmente ha dejado de emitir.
  - Seleccione otro canal.



- El usuario ha seleccionado un número de canal que no existe o al que no está suscrito.
  - La unidad volverá al canal seleccionado previamente.



- No hay ningún nombre de artista, título de canción o programa o información adicional relacionada con el canal en este momento.
  - No se necesita ninguna acción.

## ERROR

- Si se produce un error u otro problema.
  - Cambie de canal o póngase en contacto con su distribuidor Alpine.

## Indicación para el modo iPod

### NO iPod

- El iPod no está conectado.
  - Verifique que el reproductor iPod esté debidamente conectado (consulte "Conexiones").
    - Compruebe que el cable no esté doblado en exceso.
- La batería del iPod se encuentra en niveles bajos.
  - Consulte la documentación del iPod y cargue la batería.

### NO SONG

- El reproductor iPod no contiene ninguna canción.
  - Descargue canciones en el reproductor iPod y conéctelo a la unidad.

### NO PODCAST

- No hay datos de podcast en el iPod.
  - Descargue datos de podcast en el iPod y conéctelo a la unidad.

### ERROR-01

- Error de comunicación.
  - Apague la llave de contacto y ajuste la unidad en ON de nuevo.
  - Compruebe la pantalla volviendo a conectar el reproductor iPod y el adaptador mediante el cable de iPod.

### ERROR-02

- Se debe a que la versión de software del iPod no es compatible con la unidad.
  - Actualice la versión de software del iPod a una compatible con la unidad.

## Especificaciones

### SECCIÓN DEL SINTONIZADOR FM

Rango de sintonía	87,7-107,9 MHz
Sensibilidad útil en modo monoaural	9,3 dBf (0,8 $\mu$ V/75 ohmios)
Sensibilidad de silenciamiento de 50 dB	13,5 dBf (1,3 $\mu$ V/75 ohmios)
Selectividad de canal alternativo	80 dB
Relación de señal de ruido	65 dB
Separación estéreo	35 dB
Relación de captura	2,0 dB

### SECCIÓN DE SINTONIZACIÓN DE AM

Rango de sintonía	530-1.710 kHz
Sensibilidad (Norma IEC)	22,5 $\mu$ V/27 dB

### SECCIÓN DEL REPRODUCTOR DE CD

Respuesta de frecuencia	5 – 20.000 Hz ( $\pm$ 1 dB)
Fluctuación y trémolo (% WRMS)	Por debajo de los límites medibles
Distorsión armónica total	0,008 % (a 1 kHz)
Gama dinámica	95 dB (a 1 kHz)
Relación de señal de ruido	105 dB
Separación de canales	85 dB (a 1 kHz)

### RECEPCIÓN

Longitud de onda	795 nm
Potencia de láser	CLASS I

### GENERAL

Alimentación	14,4 V CC (11–16 V margen permisible)
Salida de alimentación	18 W RMS $\times$ 4*
* Calificaciones del amplificador primario de acuerdo con la norma CEA-2006	
• Salida de alimentación: medida a 4 ohmios y $\leq$ 1 % THD+N	
• Señal/Ruido: 80 dBA (referencia: 1 W en 4 ohmios)	
Tensión de salida de preamplificación máxima	2 V/10 k ohmios
Graves	+14/-14 dB a 100 Hz
Agudos	$\pm$ 14 dB a 10 kHz
Peso	1,6 kg

### TAMAÑO DEL CHASIS

Anchura	178 mm
Altura	50 mm
Profundidad	162 mm

### TAMAÑO DE LA PIEZA FRONTAL

Anchura	170 mm
Altura	46 mm
Profundidad	24 mm

- Debido a la mejora continua del producto, las especificaciones y el diseño están sujetos a cambios sin previo aviso.

# Instalación y conexiones

Antes de instalar o conectar la unidad, lea atentamente lo siguiente y las páginas 3 a 5 de este manual para emplearla adecuadamente.

## Advertencia

### REALICE LAS CONEXIONES CORRECTAMENTE.

Una conexión incorrecta puede producir un incendio o dañar el equipo.

### UTILICE LA UNIDAD SOLAMENTE EN VEHÍCULOS QUE TENGAN 12 VOLTIOS CON NEGATIVO A MASA.

(Consulte a su distribuidor en caso de duda.) De no ser así, podría ocasionar un incendio, etc.

### ANTES DE EFECTUAR EL CABLEADO, DESCONECTE EL CABLE DEL TERMINAL NEGATIVO DE LA BATERÍA.

De no hacerlo así, podría ocasionar una descarga eléctrica o heridas debido a cortocircuitos eléctricos.

### NO EMPALME CABLES ELÉCTRICOS.

Nunca corte el aislamiento de un cable para suministrar energía a otro equipo. Esto hace que la capacidad portadora del cable se supere y puede ser la causa de incendios o descargas eléctricas.

### EVITE DAÑAR LOS TUBOS Y EL CABLEADO CUANDO TALADRE AGUJEROS.

Si taladra agujeros en el chasis durante la instalación, tome las precauciones necesarias para no rozar, dañar u obstruir los tubos, las tuberías de combustible, los depósitos o el cableado eléctrico. De lo contrario, podría provocar un incendio.

### NO UTILICE TUERCAS O PERNOS EN EL SISTEMA DE FRENOS O DE DIRECCIÓN PARA REALIZAR LAS CONEXIONES A MASA.

Los pernos o tuercas empleados en los sistemas de freno o de dirección (o en cualquier otro sistema relacionado con la seguridad del vehículo), o los depósitos, NUNCA deben utilizarse para instalaciones de cableado o conexión a masa. Si utiliza tales partes podrá incapacitar el control del vehículo y provocar un incendio, etc.

### MANTENGA LOS OBJETOS PEQUEÑOS, COMO LAS PILAS, FUERA DEL ALCANCE DE LOS NIÑOS.

La ingestión de estos objetos puede provocar lesiones graves. Si esto ocurre, consulte con un médico inmediatamente.

### NO INSTALE EL EQUIPO EN LUGARES QUE PUEDAN INTERFERIR CON LA OPERACIÓN DEL VEHÍCULO, COMO EL VOLANTE DE DIRECCIÓN O LA CAJA DE CAMBIOS DE VELOCIDAD.

Esto podría obstaculizar la visibilidad y dificultar el movimiento, etc. y provocar accidentes graves.

### IMPIDA QUE LOS CABLES SE ENREDEN CON LOS OBJETOS SITUADOS ALREDEDOR.

Disponga la instalación eléctrica y los cables conforme a lo descrito en el manual para evitar obstáculos durante la conducción. Los cables que obstaculizan la conducción o que cuelgan de partes del vehículo como el volante de dirección, la palanca de cambios, los pedales de freno, etc., se consideran extremadamente peligrosos.

#### IMPORTANTE

Registre el número de serie de la unidad en el espacio que aparece a continuación y guárdelo para siempre. El número de serie o el número de serie en relieve se encuentra en la parte inferior de la unidad.

## Prudencia

### CONFÍE EL CABLEADO Y LA INSTALACIÓN A PROFESIONALES.

El cableado y la instalación de este equipo requieren una competencia y experiencia técnica confirmada. Para garantizar la seguridad, póngase siempre en contacto con el distribuidor al que ha comprado el equipo para confiarle estas tareas.

### UTILICE LOS ACCESORIOS ESPECIFICADOS E INSTÁLELOS CORRECTAMENTE.

Asegúrese de utilizar los accesorios especificados solamente. La utilización de otras piezas no designadas puede ser la causa de daños en el interior de la unidad o de una instalación incorrecta. Las piezas pueden aflojarse, lo que, además de ser peligroso, puede provocar averías.

### DISPONGA EL CABLEADO DE FORMA QUE LOS CABLES NO SE DOBLEN, NO SE CONTRAIGAN NI ROCEN UN BORDE METÁLICO AFILADO.

Aleje los cables y el cableado de piezas móviles (como los raíles de los asientos) o de bordes puntiagudos o afilados. De esta forma evitará dobleces y daños en el cableado. Si los cables se introducen por un orificio de metal, utilice una arandela de goma para evitar que el borde metálico del orificio corte el aislamiento del cable.

### NO INSTALE LA UNIDAD EN LUGARES MUY HÚMEDOS O LLENOS DE POLVO.

Evite instalar la unidad en lugares con altos índices de humedad o polvo. Si entra polvo o humedad, el equipo puede averiarse.

## Precauciones

- Asegúrese de desconectar el cable del polo (-) de la batería antes de instalar su CDA-9883. Esto reducirá las posibilidades de daños en la unidad en caso de cortocircuito.
- Asegúrese de conectar los conductores con clave de colores según el diagrama. Unas conexiones incorrectas pueden ocasionar un mal funcionamiento de la unidad o pueden dañar el sistema eléctrico del vehículo.
- Cuando haga las conexiones al sistema eléctrico del vehículo, tenga en cuenta los componentes que vienen instalados de fábrica (como un ordenador de a bordo, por ejemplo). No utilice estos cables para proporcionar alimentación a esta unidad. Al conectar el CDA-9883 a la caja de fusibles, asegúrese de que el fusible designado para el circuito del CDA-9883 sea del amperaje adecuado. Si no es así, se pueden producir daños en la unidad y/o el vehículo. Si tiene dudas, consulte a su distribuidor Alpine.
- El CDA-9883 emplea conectores hembra tipo RCA para la conexión de otras unidades (ej.: amplificador) equipadas con conectores RCA. Puede necesitar un adaptador para conectar otras unidades. Si es así, póngase en contacto con su distribuidor Alpine autorizado para recibir ayuda.
- Asegúrese de conectar los cables (-) del altavoz al terminal (-) de los altavoces. No conecte nunca los cables de los altavoces izquierdo y derecho entre sí o a la carrocería del vehículo.

NÚMERO DE SERIE: \_\_\_\_\_  
FECHA DE INSTALACIÓN: \_\_\_\_\_  
TÉCNICO DE INSTALACIÓN: \_\_\_\_\_  
LUGAR DE COMPRA: \_\_\_\_\_

# Instalación

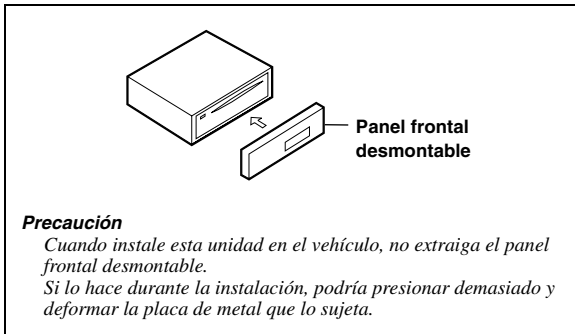

- Monte la unidad principal dentro de un radio de 35 grados del plano horizontal, desde atrás hacia adelante.

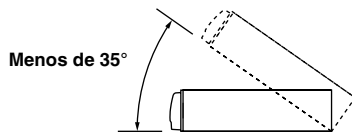

1

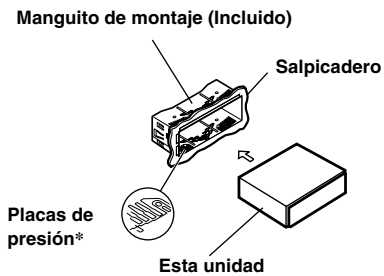

\* Si el manguito de montaje instalado en el salpicadero está flojo, las placas de presión pueden doblarse un poco para solventar el problema.

Extraiga el manguito de montaje de la unidad principal (consulte "Extracción" en la página 33).

2

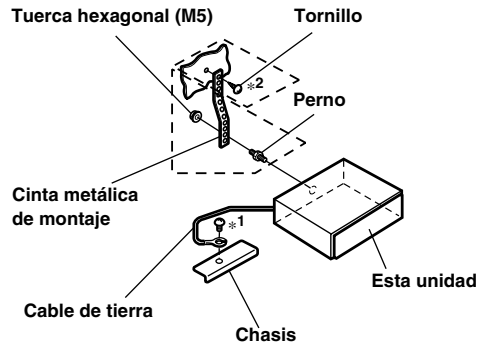

Refuerce la unidad principal con la cinta de montaje metálica (no suministrada). Fije el cable de tierra de la unidad en un punto metálico desnudo con un tornillo (\*1) ya fijado al chasis del vehículo.

- Para el tornillo con la marca "\*2", utilice un tornillo adecuado para la ubicación de montaje elegida.

Conecte cada conector de entrada del amplificador o el ecualizador al conector de salida correspondiente de la parte trasera del CDA-9883. Conecte el resto de los conectores del CDA-9883 de acuerdo con las instrucciones descritas en la sección CONEXIONES.

### 3

Deslice el CDA-9883 hacia el interior del salpicadero hasta que escuche un chasquido. Eso permite asegurarse de que la unidad queda correctamente fijada y no se salga accidentalmente del salpicadero.

#### Extracción

1. Extraiga el panel frontal desmontable.
2. Inserte las llaves de soporte en la unidad, a lo largo de las guías de cada lado. Ahora puede extraer la unidad del manguito de montaje.

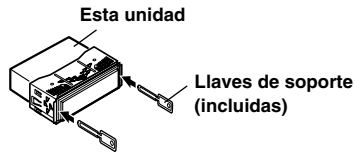

3. Tire de la unidad hacia fuera y manténgala desbloqueada mientras lo hace.

#### <VEHÍCULO JAPONÉS>

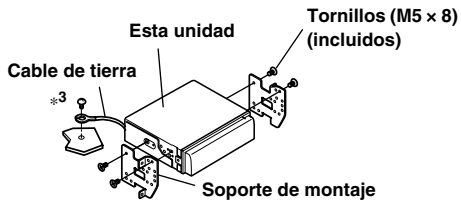
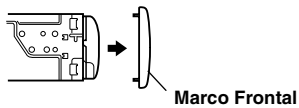

- Fije el cable de tierra de la unidad en un punto metálico desnudo con un tornillo (\*3) ya fijado al chasis del vehículo.

# Conexiones

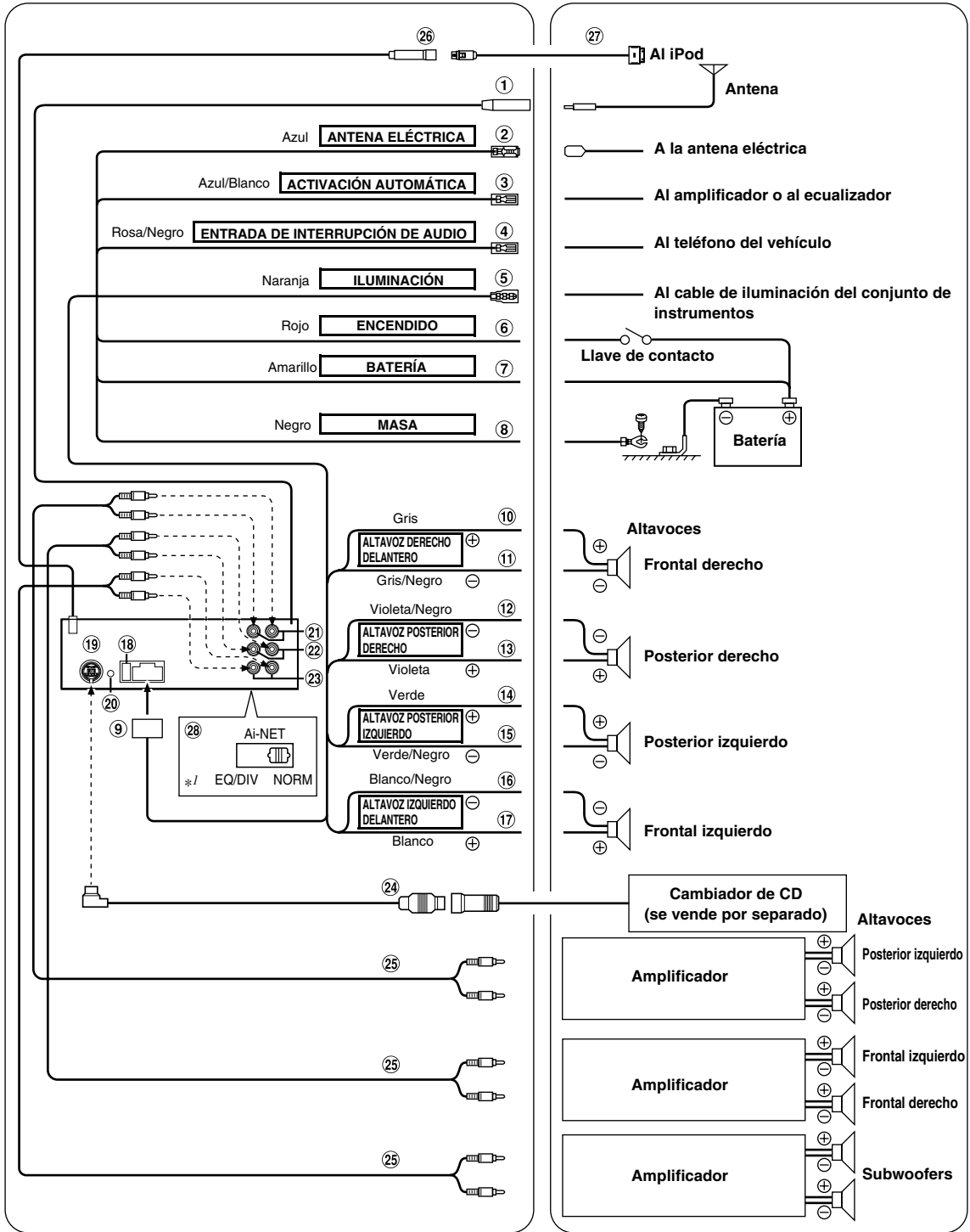

\*<sup>1</sup> La etiqueta se fija en la parte inferior de la unidad.

- ① **Receptáculo de la antena**
- ② **Cable para antena eléctrica (Azul)**  
Si es necesario, conecte este cable al terminal +B de la antena eléctrica.
  - *Este cable sólo debe utilizarse para controlar la antena eléctrica del vehículo. No lo utilice para encender un amplificador o un procesador de señales, etc.*
- ③ **Toma de conexión remota (Azul/Blanco)**  
Conecte este cable al cable de control remoto del amplificador o del procesador de señal.
- ④ **Cable de entrada de interrupción audio (Rosa/Negro)**  
Conecte este conector a la salida de interconexión de audio de un teléfono móvil que ofrezca cortocircuitación a tierra al recibir una llamada.
- ⑤ **Cable de iluminación (Naranja)**  
Este cable puede conectarse al cable de iluminación del grupo de instrumentos del automóvil. De esta forma se permitirá que la luz de fondo de la unidad CDA-9883 se atenúe cuando las luces del vehículo estén encendidas.
- ⑥ **Cable de alimentación con interruptor (Encendido) (Rojo)**  
Conecte este cable a un terminal abierto de la caja de fusibles del vehículo o a otra fuente de alimentación no utilizada que genere una potencia de (+) 12 V sólo cuando el contacto esté encendido o en posición auxiliar.
- ⑦ **Cable de la batería (Amarillo)**  
Conecte este cable al borne positivo (+) de la batería del vehículo.
- ⑧ **Cable de tierra (Negro)**  
Conecte este cable a una buena toma de tierra del vehículo. Asegúrese de realizar la conexión sólo en el metal y de que quede perfectamente sujeto utilizando el tornillo de chapa de metal incorporado.
- ⑨ **Conector de alimentación de energía**
- ⑩ **Cable de salida del altavoz delantero derecho (+) (Gris)**
- ⑪ **Cable de salida del altavoz delantero derecho (-) (Gris/negro)**
- ⑫ **Cable de salida del altavoz trasero derecho (-) (Violeta/negro)**
- ⑬ **Cable de salida de altavoz derecho trasero (+) (Violeta)**
- ⑭ **Cable de salida de altavoz izquierdo trasero (+) (Verde)**
- ⑮ **Cable de salida del altavoz trasero izquierdo (-) (Verde/Negro)**
- ⑯ **Cable de salida del altavoz delantero izquierdo (-) (Blanco/Negro)**
- ⑰ **Cable de salida de altavoz izquierdo delantero (+) (Blanco)**
- ⑱ **Portafusibles (10 A)**
- ⑲ **Conector Ai-NET**  
Conéctelo al conector de salida o de entrada de otro dispositivo (cambiador de CD, ecualizador, modo de sintonización HD Radio™, etc.) equipado con Ai-NET.
  - *No se aconseja utilizar el adaptador de interfaz para iPod™ (KCA-420i) con este producto.*
  - *Es posible recibir sonido de TV/vídeo conectando un cable opcional de interfaz Ai-NET/RCA (KCA-121B) a este componente.*
- ⑳ **Conector de la interfaz de control remoto del volante**  
A la caja de la interfaz de control remoto del volante.
- ㉑ **Conectores RCA traseros de salida**  
ROJO (derecha) y BLANCO (izquierda).
- ㉒ **Conectores RCA de salida delanteros**  
ROJO (derecha) y BLANCO (izquierda).
- ㉓ **Conectores RCA de subwoofer**  
ROJO (derecha) y BLANCO (izquierda).
- ㉔ **Cable Ai-NET (Incluido con el cargador de CD)**
- ㉕ **Prolongador eléctrico RCA (se vende por separado)**
- ㉖ **Conector directo del iPod**  
Señales de control de iPod  
Conéctelo a un iPod o a una caja Bluetooth opcional. Para utilizar un móvil manos libres, se requiere la conexión a una caja Bluetooth opcional. Para obtener más información acerca de las conexiones, consulte el Manual del propietario de la caja Bluetooth.
- ㉗ **Cable de conexión FULL SPEED™ (KCE-422i) (se vende por separado)**
- ㉘ **Interruptor de sistema**  
Si conecta un procesador o divisor utilizando la función Ai-NET, ajuste este interruptor en la posición EQ/DIV. Si no hay ningún dispositivo conectado, deje el interruptor en posición NORM.
  - *Asegúrese de desactivar la alimentación de la unidad antes de cambiar la posición del interruptor.*

#### **Para evitar ruidos externos en el sistema de audio.**

- Coloque la unidad y pase los cables a 10 cm por lo menos del conjunto de cables del automóvil.
- Mantenga los conductores de la batería lo más alejados posible de otros cables.
- Conecte el conductor de puesta a masa con seguridad a un punto metálico desnudo (si es necesario, elimine la pintura, suciedad o grasa) del chasis del automóvil.
- Si añade un supresor de ruido opcional, conéctelo lo más lejos posible de la unidad. Su proveedor Alpine ofrece distintos supresores de ruido; póngase en contacto con él para obtener más información.
- Su proveedor Alpine conoce la mejor forma de evitar el ruido. Solicítele más información.

